

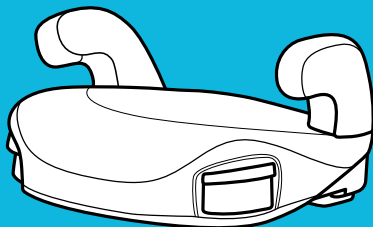

Booster Max R129

BOOSTER

IMPORTANT! KEEP FOR FUTURE REFERENCE.



EN

Owner's Manual
Parts List
Fitting Guide

FR

Manuel de l'utilisateur
Liste des pièces
Guide de montage

DE

Benutzerhandbuch
Teilleiste
Montageanleitung

NL

Gebruikershandleiding
Onderdelenlijst
Montagehandleiding

IT

Manuale di istruzioni
Elenco parti
Guida al montaggio

ES

Manual del propietario
Lista de piezas
Guía de ajustes

PT

Manual do proprietário
Lista de componentes
Guia de encaixe

PL

Instrukcja obsługi
Wykaz części
Instrukcja dopasowania

CZ

Návod k použití
Seznam dílů
Pokyny pro upevnění

SK

Návod na obsluhu
Zoznam jednotlivých častí
Sprievodca montážou

HR

Korisnički priručnik
Popis dijelova
Vodič za postavljanje

SR

Uputstvo za upotrebu
Lista delova
Vodič za sklanjanje

SL

Navodila za uporabo
Seznam delov
Navodila za namestitvev

RU

Руководство по
эксплуатации
Спецификации деталей
Инструкции по
эксплуатации

DA

Brugsvejledning
Liste over dele
Tilpasningsvejledning

NO

Brukerhåndbok
Deleliste
Monteringsveiledning

SE

Ågarens bruksanvisning
Lista över delar
Passningsguide

FI

Omistajan käsikirja
Osaluettelo
Kinnitysohjeet

HU

Felhasználói kézikönyv
Alkatrészek listája
Szereelési Útmutató

RO

Manualul utilizatorului
Lista componentelor
Ghid de montare

EL

Εγχειρίδιο χρήστη
Κατάλογος εξαρτημάτων
Οδηγός τοποθέτησης

TR

Kullanıcı El Kitabı
Parça Listesi
Bağlantı Kılavuzu

AR

دليل المستخدم
قائمة الأجزاء
دليل التثبيت

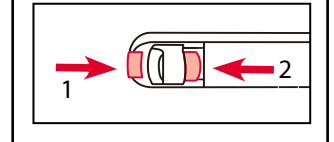
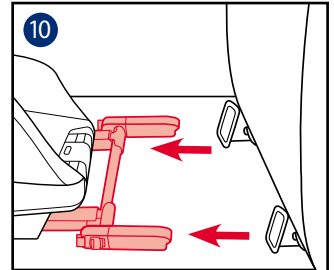
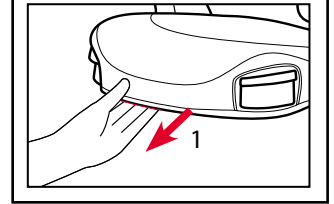
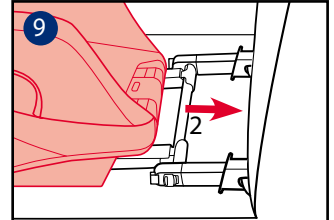
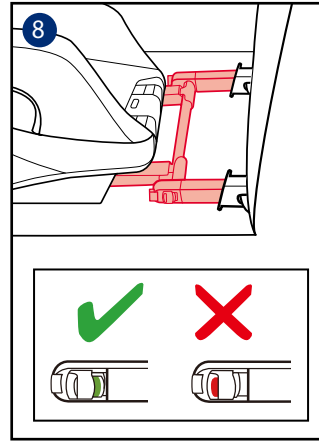
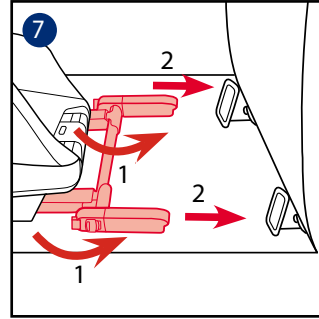
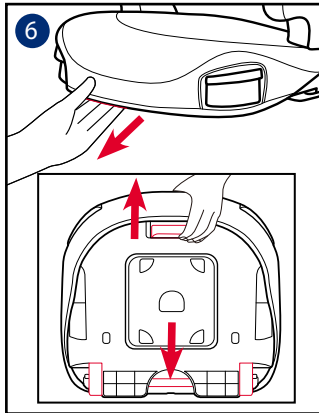
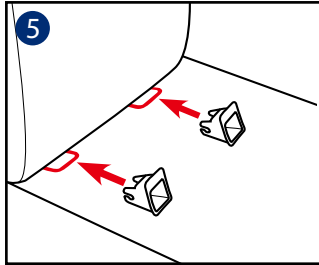
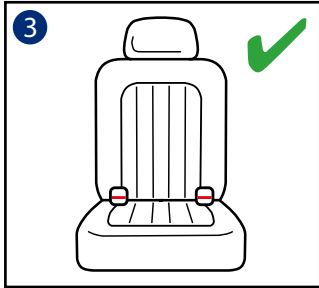
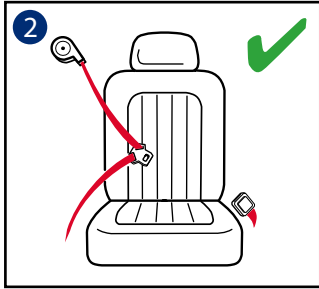
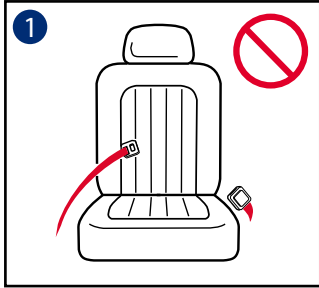

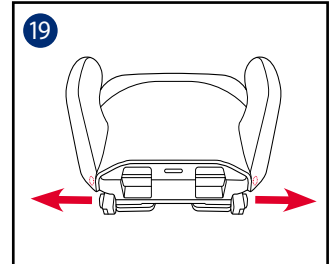
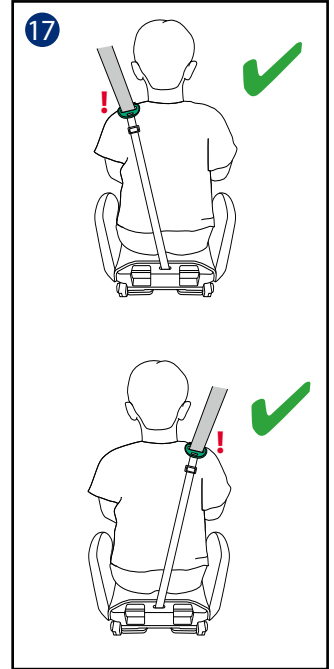
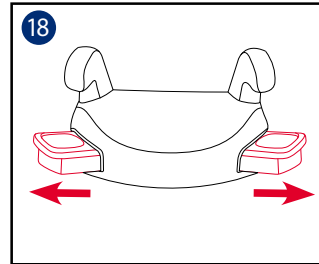
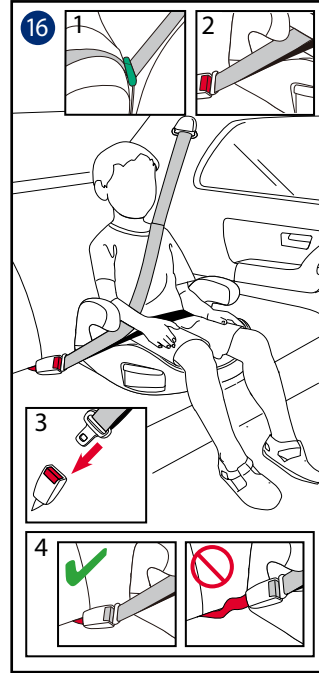
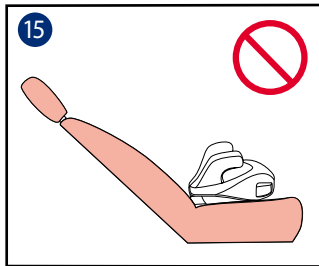
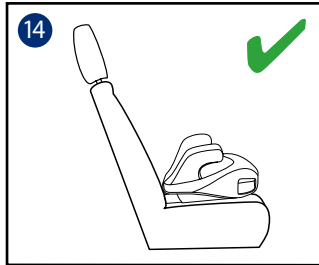
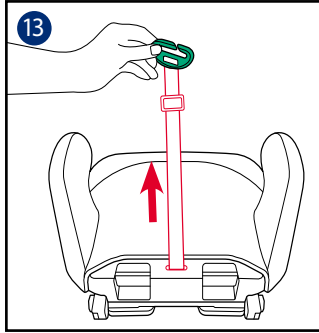
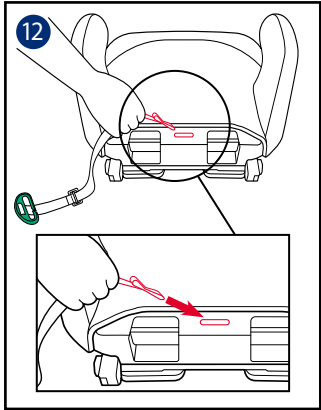
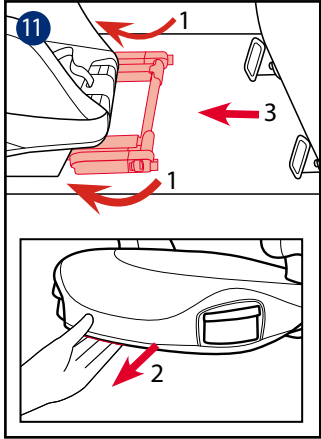

EN	English – see pages	6-10
FR	Français – voir pages	11-16
DE	Deutsch – siehe Seite	17-22
NL	Nederlands – zie pagina's	23-28
IT	Italiano – vedere alle pagine	29-34
ES	Español – consulte las páginas	35-40
PT	Português – ver páginas	41-46
PL	Polski – patrz strony	47-52
CZ	Česky – viz strany	53-57
SK	Slovenčina – pozrite si strany	58-63
HR	Hrvatski – pogledajte stranice	64-69
SR	Srpski – pogledajte stranice	70-74
SL	Slovenščina – glejte strani	75-79
RU	Русский – см. стр.	80-85
DA	Dansk – se siderne	86-91
NO	Norsk – se sider	92-95
SV	Svenska – se sidorna	96-100
FI	Suomi – katso sivut	101-105
HU	Magyar – lásd oldal	106-110
RO	Română – consultați paginile	111-116
EL	Ελληνικά – βλ. σελίδες	117-122
TR	Türkçe – bkz. sayfa	123-127

١٣١-١٢٨..... عربي – راجع الصفحات **عرب**

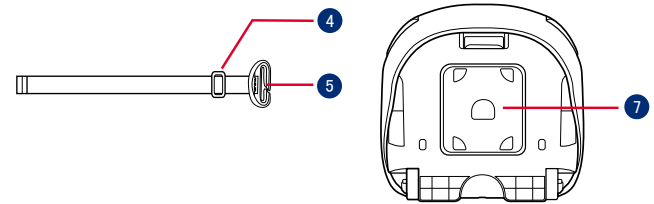
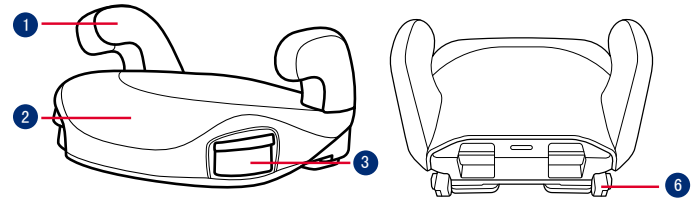

- ① Armrest
- ② Base
- ③ Cupholders
- ④ Shoulder Harness Anchor
- ⑤ Shoulder Belt Positioning Clip
- ⑥ ISOFIX Connector
- ⑦ Instruction Manual Storage
- ⑧ ISOFIX Guides

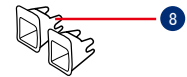

EN IMPORTANT

READ THESE INSTRUCTIONS CAREFULLY BEFORE USE AND KEEP THEM FOR FUTURE REFERENCE. YOUR CHILD'S SAFETY MAY BE AFFECTED IF YOU DO NOT FOLLOW THESE INSTRUCTIONS.

⚠️ WARNING:
IMPORTANT, RETAIN FOR FUTURE REFERENCE: READ CAREFULLY.

NO booster can guarantee full protection from injury in an accident. However proper use of this booster will reduce the risk of serious injury or death to your child.

Always take care to follow the installation instructions correctly, this will ensure the booster performs at an optimum safety level.

Do take care so that the rigid items and plastic parts of an booster shall be so located and installed that they are not liable to become trapped by a moveable seat or in a door of the vehicle.

To use this booster seat according to the ECE R129/03, your child must meet the following requirements.

Child height 137cm-150cm (reference age: 7-12 years). Forward facing only (in vehicle travel direction).

The enhanced child restraint may not fit in all approved vehicles.

Any straps holding the booster to the vehicle should be tight, that any straps restraining the child should be adjusted to the child's body, and the straps should not be twisted.

The booster seat should be replaced if it has been subjected to heavy loads in the event of an accident or if it has been dropped.

This booster seat is only intended to be used in the car.

Do not make any alterations or additions to the booster seat without approval from the type approval authority. DO NOT remove any of the white EPP/EPS foams. Failure to do so may result in serious safety issues.

DO NOT use the seat if the surfaces are too hot from sunlight.

Never leave the child unattended in the booster seat or vehicle, not even for a few minutes.

Any luggage or other objects liable to cause injuries in the event of a collision shall be properly secured.

The booster shall not be used without the soft goods.

The booster soft goods should not be replaced with any other than the one recommended by the manufacturer, because the soft goods constitutes an integral part of the restraint performance.

Always secure child in booster, even on short trips, as this is when most accidents occur.

DO NOT leave this booster, or other items unbelted or unsecured in your vehicle. Remove the booster seat from the car if not regular used and store in a dry, sun-protected surrounding.

It's recommended not to use a second-hand booster seat whose history is not known. It may have invisible structural damages or defects due to incorrect usage/storage.

DO NOT use any load bearing contact points other than those described in the instructions and marked on the booster.

DO NOT install this booster under the following conditions:

1. Vehicle seats facing sideways or rearward with respect to the vehicle's direction of travel.
2. Vehicle seats movable during installation.

Consult the retailer for issues concerning maintenance repair and part replacement.

To avoid burns, never put hot liquids in your booster's cupholders.

Product Information

1. This is an Universal booster cushion Enhanced Child Restraint System. It is approved according to UN Regulation No.129, for use in i-Size compatible and universal vehicle seating positions as indicated by vehicle manufacturer in the vehicle user's manual.
2. If in doubt, consult the Enhanced Child Restraint System manufacturer or the retailer.

Product	Booster seat
Materials	Plastics, Metal, Fabrics
Patent No.	Patents, pending
Suitable for	Child height 137cm-150cm (Reference age 7-12 years).
Installation	Forward facing (in vehicle travel direction)

Concerns on Installation

See images **1** - **4**

Installation using ISOFIX System and 3-point belt or using 3-point belt only

See images **5** - **17**

- 5** Fit the ISOFIX guides with the ISOFIX anchor points. The ISOFIX guides can protect the surface of the vehicle seat from being torn. They can also guide the ISOFIX connectors.
- 6** Press the ISOFIX adjusting button to pull out the ISOFIX connectors.
- 7** Rotate the ISOFIX connectors 180 degrees until they are pointing in the direction of the ISOFIX guides.
- 8** Line up the ISOFIX connectors with the ISOFIX anchor points, and then click both ISOFIX connectors into the ISOFIX anchor points.
 - ! Make sure that both ISOFIX connectors are securely attached to their ISOFIX anchor points. The colors of the indicators on the both ISOFIX connectors should be completely green.
 - ! Check to make sure the booster is securely installed by pulling on the both ISOFIX connectors.

- 9** Press the ISOFIX adjustment button to retract the seat back to desired position.

To remove the booster:

- 10** Press the secondary lock button first and then the button on the ISOFIX connectors before removing the booster from the vehicle seat.
- 11** Rotate the ISOFIX connectors by 180 degrees, then press the ISOFIX adjusting button to fold the ISOFIX connectors.

Insert the end of shoulder belt positioning clip webbing into the hole on the base. **12**

- ! Please check the direction of shoulder harness anchor as **17** to avoid hurting the child's back if shoulder harness anchor is in the opposite direction.
- ! Pull the shoulder belt positioning clip webbing slightly to make sure the webbing fixed on the base. **13**
- ! Slide shoulder harness anchor to adjust webbing length.

Slide the shoulder belt positioning clip to make sure the clip is close to child's shoulder, **16** -1 buckle the vehicle safety belt. **16** -3

! To achieve the safest installation, we suggest the shoulder belt positioning clip should be level with the highest point of the child's shoulder.

! DO NOT position vehicle belt over top of the armrests. It must pass underneath the armrests.

16 -2

! The booster can not be used if the vehicle safety belt buckle (female buckle end) is too long to anchor the booster securely.

16 -4

! After your child is placed in this booster, the safety belt must be used correctly, and ensure that any lap strap is worn low down, so that the pelvis is firmly engaged. **16**

! Place a booster firmly against the back of a forward-facing vehicle seat equipped with a lap/shoulder belt.

Care and Maintenance

Please wash the seat cover and inner padding with cold water under 30°C.

Do not iron the soft goods.

Do not bleach or dry clean the soft goods.

Do not use undiluted detergents, gasoline or other organic solvent to wash the child restraint. It may cause damage to the child restraint.

Do not wring out the seat cover and inner padding to dry. It may leave the seat cover and inner padding with wrinkles.

Please hang dry the seat cover and inner padding in the shade.

Please remove the child restraint from the vehicle seat if not in use for a long period of time. Put the child restraint in a cool, dry place where your child cannot access it.

gracobaby.eu
www.gracobaby.pl

Use Cupholders

See images **18**

Detach Soft Goods

See images **19**

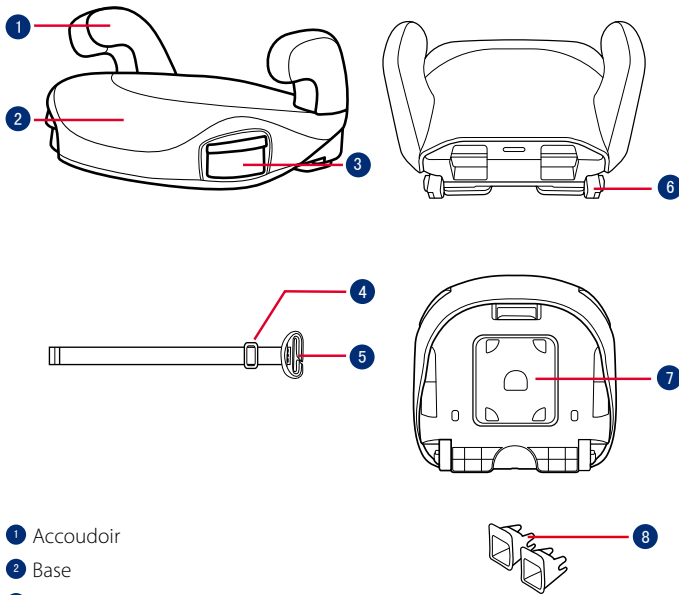

- 1 Accoudoir
- 2 Base
- 3 Porte-gobelets
- 4 Ancrage du harnais d'épaule
- 5 Clip de positionnement de la ceinture d'épaule
- 6 Connecteur ISOFIX
- 7 Rangement du manuel d'instructions
- 8 Guides ISOFIX

FR IMPORTANT

LISEZ ATTENTIVEMENT CES INSTRUCTIONS AVANT LA PREMIÈRE UTILISATION ET CONSERVEZ-LES. LA SÉCURITÉ DE VOTRE ENFANT POURRAIT ÊTRE COMPROMISE SI VOUS NE SUIVEZ PAS CES INSTRUCTIONS.

AVERTISSEMENT :
IMPORTANT, CONSERVER POUR CONSULTATION ULTÉRIEURE :
LIRE ATTENTIVEMENT.

AUCUN rehausseur ne peut garantir une protection complète contre les blessures en cas d'accident. Cependant une bonne utilisation de ce rehausseur réduit les risques de blessures graves ou de mort pour votre enfant.

Veillez toujours à respecter les instructions d'installation, pour garantir une utilisation du rehausseur à un niveau de sécurité optimal.

Assurez-vous que les éléments rigides et les pièces en plastique du rehausseur soient situés et installés de sorte qu'ils ne soient pas susceptibles de se coincer sous un siège mobile ou dans une porte du véhicule.

Pour utiliser ce rehausseur conformément à la réglementation ECE R129/03, votre enfant doit répondre aux conditions suivantes.

Taille de l'enfant 137cm-150 cm (âge de référence : 7-12 ans). Mode face à l'avant uniquement (dans la direction de déplacement du véhicule)

Le dispositif de retenue pour enfants amélioré ne s'adapte peut être pas dans tous les véhicules homologués.

Les sangles qui maintiennent le rehausseur dans le véhicule doivent être serrées, les sangles qui retiennent l'enfant doivent être ajustées au corps de l'enfant et les sangles ne doivent pas être enroulées.

Le rehausseur doit être remplacé s'il a été soumis à d'importantes charges en cas d'accident ou s'il est tombé.

Ce rehausseur est uniquement destiné à être utilisé dans une voiture.

N'effectuez pas de modifications ni d'ajouts au rehausseur sans l'approbation de l'autorité d'homologation de type. Ne retirez AUCUN des éléments en mousse EPP/EPS blancs. Dans le cas contraire, cela peut entraîner de graves problèmes de sécurité.

N'utilisez PAS le siège si les surfaces sont trop chaudes en raison de la lumière du soleil.

Ne laissez jamais l'enfant sans surveillance dans le rehausseur ou le véhicule, même pour quelques minutes.

Tout bagage et autres objets susceptibles de causer des blessures en cas de collision doivent être correctement sécurisés.

Le rehausseur ne doit pas être utilisé sans les pièces souples.

Les pièces souples du rehausseur ne doivent pas être remplacées par des pièces autres que celles recommandées par le fabricant, car les pièces souples font partie intégrante des performances du dispositif de retenue.

Attachez toujours l'enfant dans le rehausseur, même pour de courts trajets, car c'est précisément lors de ceux-ci que le plus d'accidents surviennent.

Ne laissez PAS ce rehausseur ou d'autres éléments non attachés ou non fixés dans votre véhicule. Retirez le rehausseur de la voiture s'il n'est pas utilisé régulièrement et rangez-le dans un lieu sec et à l'abri du soleil.

Il est conseillé de ne pas utiliser un rehausseur d'occasion sans connaître son historique. Il peut présenter des défauts ou des dommages structurels invisibles dus à une utilisation/un rangement incorrect.

N'utilisez PAS de points de contact porteurs autres que ceux décrits dans les instructions et marqués sur le rehausseur.

N'installez PAS ce rehausseur dans les conditions suivantes :

1. Sièges de véhicule orientés sur le côté ou dos à la route par rapport au sens de déplacement du véhicule.

2. Les sièges de véhicule amovibles lors de l'installation.

Consultez le revendeur pour tout problème concernant l'entretien, les réparations et le remplacement des pièces.

Pour éviter les brûlures, ne mettez jamais de liquides chauds dans les porte-gobelets de votre rehausseur.

Informations sur le produit

1. Il s'agit d'un dispositif de retenue pour enfants amélioré avec coussin rehausseur. Il est approuvé conformément à la réglementation UN n°129 pour une utilisation dans des positions de sièges de véhicules compatibles i-Size et universels comme indiqué par le constructeur dans le manuel de l'utilisateur du véhicule.

2. En cas de doute, consultez le fabricant du système de retenue pour enfants amélioré ou le distributeur.

Produit Rehausseur

Matériaux Plastiques, métaux, tissus

N° de brevet Brevets en attente

Convient à Taille de l'enfant comprise entre 137 cm et -150cm (Âge de référence 7-12 ans).

Installation Face à la route (dans le sens de déplacement du véhicule)

Remarques sur l'installation

Voir les images **1** - **4**

Installation avec le système ISOFIX et la ceinture 3 points ou uniquement avec la ceinture 3 points

Voir les images **5** - **17**

5 Ajustez les guides ISOFIX sur les points d'ancrage ISOFIX. Les guides ISOFIX peuvent protéger la surface du siège du véhicule contre les déchirements. Ils peuvent aussi guider les connecteurs ISOFIX.

6 Appuyez sur le bouton de réglage ISOFIX pour retirer les

connecteurs ISOFIX.

7 Faites tourner les connecteurs ISOFIX à 180 degrés jusqu'à ce qu'ils pointent dans la direction des guides ISOFIX.

8 Alignez les connecteurs avec les points d'ancrage ISOFIX, puis insérez les deux connecteurs ISOFIX dans les points d'ancrage ISOFIX.

! Vérifiez que les deux connecteurs ISOFIX sont bien attachés aux points d'ancrage ISOFIX. Les indicateurs des deux connecteurs ISOFIX doivent être complètement verts.

! Vérifiez que le rehausseur est bien installé en tirant sur les deux connecteurs ISOFIX.

9 Appuyez sur le bouton de réglage ISOFIX pour rétracter le dossier du siège à la position désirée.

Pour enlever le rehausseur :

10 Appuyez d'abord sur le bouton de verrouillage secondaire puis sur le bouton sur les connecteurs ISOFIX avant de retirer le rehausseur du siège du véhicule.

11 Tournez les connecteurs ISOFIX par 180 degrés, puis appuyez sur le bouton d'ajustement ISOFIX pour plier les connecteurs ISOFIX.

Insérez l'extrémité de la sangle du clip de positionnement de la ceinture de sécurité dans le trou de la base.

12

- ! Veuillez vérifier la direction de l'ancrage du harnais d'épaule comme **17** pour éviter de blesser le dos de l'enfant si l'ancrage du harnais d'épaule est dans la direction opposée.
- ! Tirez légèrement la sangle du clip de positionnement de la ceinture de sécurité pour vérifier que la sangle est bien fixée sur la base. **13**
- ! Ajustez l'ancrage du harnais d'épaule pour régler la longueur de la sangle.

Ajustez le clip de positionnement de la ceinture d'épaule de manière à ce que le clip soit proche de l'épaule de l'enfant **16**-1 et bouclez la ceinture de sécurité du véhicule. **16**-3

- ! Pour une installation plus sûre, nous recommandons que le clip de positionnement de la ceinture d'épaule soit au niveau du point le plus haut de l'épaule de l'enfant.
- ! NE PAS faire passer la ceinture de sécurité du véhicule au-dessus des accoudoirs. Elle doit passer sous les accoudoirs. **16**-2

! Le rehausseur ne peut pas être utilisé si la boucle de ceinture de sécurité du véhicule (extrémité femelle de la boucle) est trop longue pour retenir la base de façon sûre. **16**-4

- ! Une fois votre enfant placé dans ce siège rehausseur, la ceinture de sécurité doit être utilisée correctement, en vérifiant que les lanières à la taille sont bien placées en bas, afin que le bassin soit bien engagé. **16**
- ! Placez un rehausseur fermement contre le dossier d'un siège de véhicule faisant face à la route et muni d'une ceinture de sécurité.

Utiliser les porte-gobelets

Voir les images **18**

Détacher les parties souples

Voir les images **19**

Entretien et maintenance

Veuillez laver la couverture du siège et le rembourrage interne à l'eau froide, à moins de 30 °C.

Ne repassez pas les pièces souples.

Ne nettoyez pas les pièces souples à sec ou à l'eau de javel.

Ne pas utiliser de détergent non dilué, de l'essence ou d'autres solvants organiques pour laver le dispositif de retenue pour enfants. Cela pourrait endommager le dispositif de retenue pour enfants.

N'essorez pas la housse du siège et le rembourrage interne pour les sécher. Cela pourrait laisser des plis sur la housse de siège et le rembourrage interne.

Veuillez laisser sécher la couverture du siège et le rembourrage interne à l'ombre.

Retirez le dispositif de retenue pour enfants du siège du véhicule si vous n'allez pas l'utiliser pendant une longue période. Placez le dispositif de retenue pour enfants dans un lieu frais et sec, hors de portée des enfants.

gracobaby.eu

www.gracobaby.pl

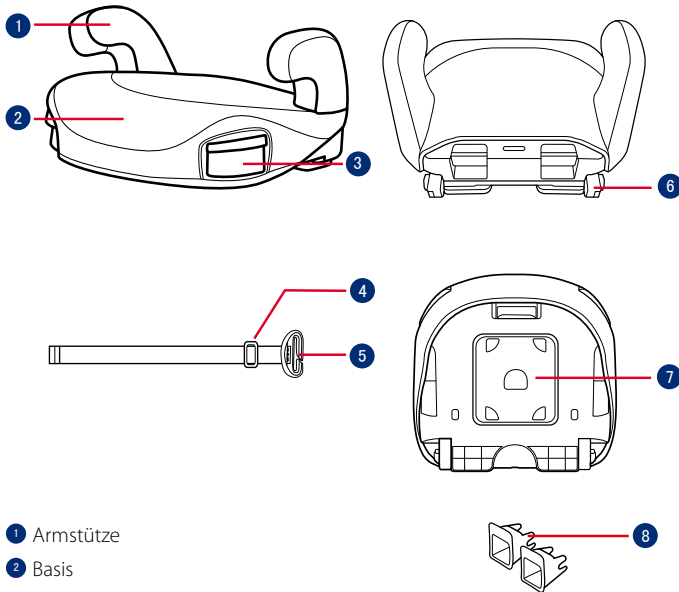

- 1 Armstütze
- 2 Basis
- 3 Getränkehalter
- 4 Schultergurt-Verankerung
- 5 Schultergurt-Positionierungsclip
- 6 ISOFIX-Verbinder
- 7 Fach für Gebrauchsanweisung
- 8 ISOFIX-Führungen

DE WICHTIG

LESEN SIE DIE ANWEISUNGEN VOR DER BENUTZUNG AUFMERKSAM DURCH, BEWAHREN SIE SIE ZUM KÜNFTIGEN NACHSCHLAGEN AUF. DIE SICHERHEIT IHRES KINDES STEHT AUF DEM SPIEL, FALLS SIE DIESE ANWEISUNGEN IGNORIEREN.

⚠️ WARNUNG:
WICHTIG, ZUR KÜNFTIGEN BEZUGNAHME AUFBEWAHREN: SORGFÄLTIG LESEN.

KEINE Kindersitzerhöhung kann einen vollständigen Schutz vor Verletzungen bei einem Unfall garantieren. Dennoch reduziert der ordnungsgemäße Einsatz dieser Kindersitzerhöhung die Gefahr ernsthafter oder tödlicher Verletzungen Ihres Kindes.

Achten Sie immer darauf, die Installationsanweisungen richtig zu befolgen. Dies stellt sicher, dass die Kindersitzerhöhung optimale Sicherheit bietet.

Achten Sie darauf, dass feste Gegenstände und Kunststoffteile der Kindersitzerhöhung so platziert und installiert sind, dass sie nicht von einem beweglichen Sitz oder in einer Tür des Fahrzeugs eingeklemmt werden.

Zur Nutzung dieser Kindersitzerhöhung entsprechend

ECE R129/03 muss Ihr Kind folgende Anforderungen erfüllen.

Körpergröße des Kindes 137 bis 150 cm (entspricht einem Alter von 7 bis 12 Jahren). Nur in Fahrtrichtung (vorwärts).

Das fortschrittliche Kinderrückhaltesystem passt möglicherweise nicht in alle zugelassenen Fahrzeuge.

Die Gurte, die die Kindersitzerhöhung im Fahrzeug sichern, müssen richtig befestigt sind; die Gurte, die das Kind halten, müssen an den Körper des Kindes angepasst und dürfen nicht verdreht sein.

Die Kindersitzerhöhung muss ersetzt werden, falls sie schweren Belastungen bspw. bei einem Unfall oder Sturz ausgesetzt war.

Diese Kindersitzerhöhung dient nur dem Einsatz in einem Fahrzeug.

Nehmen Sie ohne Genehmigung von einer Zulassungsbehörde keine Änderungen oder Ergänzungen an der Kindersitzerhöhung war. Entfernen Sie KEINE der weißen EPP/EPS-Schaumstoffteile. Andernfalls drohen ernsthafte Sicherheitsprobleme.

Verwenden Sie den Sitz NICHT, falls die Oberflächen durch Sonneneinstrahlung zu heiß sind.

Lassen Sie das Kind niemals unbeaufsichtigt in der Kindersitzerhöhung oder im Fahrzeug, auch nicht für einige wenige Minuten.

Gepäck und andere Gegenstände, die bei einem Unfall Verletzungen verursachen könnten, sollten angemessen gesichert werden.

Die Kindersitzerhöhung sollte nicht ohne die Textilteile verwendet werden.

Die Textilteile der Kindersitzerhöhung sollten ausschließlich durch die vom Hersteller empfohlenen Teile ersetzt werden, da sie das Verhalten des Kinderrückhaltesystems wesentlich beeinflussen.

Sichern Sie Ihr Kind immer in der Kindersitzerhöhung, selbst auf kurzen Fahrten, da gerade hier die meisten Unfälle passieren.

Lassen Sie die Kindersitzerhöhung sowie andere Gegenstände NICHT unangegurtet bzw. ungesichert in Ihrem Fahrzeug. Entfernen Sie die Kindersitzerhöhung aus dem Fahrzeug, falls sie nicht regelmäßig benutzt wird. Lagern Sie sie an einem trockenen, vor Sonneneinstrahlung geschützten Ort.

Sie sollten keine gebrauchte Kindersitzerhöhung verwenden, deren Geschichte Sie nicht kennen. Möglicherweise weist sie aufgrund

unsachgemäßer Verwendung/ Lagerung strukturelle Schäden oder Mängel auf.

Verwenden Sie NUR die in der Anleitung beschriebenen und an der Kindersitzerhöhung markierten belastbaren Kontaktpunkte.

Installieren Sie diese Kindersitzerhöhung nicht unter folgenden Umständen:

1. In Bezug auf die Fahrtrichtung des Fahrzeugs zur Seite oder nach hinten gewandte Sitze.
2. Fahrzeugsitze, die sich während der Installation bewegen.

Wenden Sie sich bei Fragen zur Wartung, Reparatur und Komponentenaustausch an den Einzelhändler.

Geben Sie zur Vermeidung von Verbrennungen niemals Behälter mit heißen Flüssigkeiten in den Getränkehalter des Kindersitzes.

Produktinformationen

1. Dies ist eine universelle verbesserte gepolsterte Sitzerrhöhung mit Gurt. Sie ist gemäß UN-Richtlinie Nr. 129 für die Verwendung in „i-Size“-kompatiblen und universellen Fahrzeugsitzpositionen zugelassen, wie vom Fahrzeughersteller im Handbuch Ihres Fahrzeugs

aufgeführt ist.

2. Bitte wenden Sie sich im Zweifelsfall an den Hersteller oder Händler des verstärkten Kinderrückhaltesystems.

Produkt	Kindersitzerhöhung
Materialien	Kunststoff, Metall, Stoff
Patentnr.	Patente angemeldet
Geeignet für	Kinder mit einer Körpergröße von 137 bis 150 cm (entspricht einem Alter von 7 bis 12 Jahren).
Installation	In Fahrtrichtung (in Fahrtrichtung des Fahrzeugs)

Bei der Installation zu beachten

Siehe Abbildungen 1 - 4

Installation mittels ISOFIX-System und 3-Punkt-Gurt oder ausschließlich 3-Punkt-Gurt

Siehe Abbildungen 5 - 17

- 5 Befestigen Sie die ISOFIX-Führungen an den ISOFIX-Verankerungspunkten. Die ISOFIX-Führungen können die

Oberfläche des Fahrzeugsitzes vor Verschleiß schützen. Sie sind auch eine Führung für die ISOFIX-Befestigungen.

- 6 Drücken Sie den ISOFIX-Einstellknopf und ziehen Sie die ISOFIX-Befestigungen heraus.
- 7 Drehen Sie die ISOFIX-Verbindungen um 180 Grad, bis sie in Richtung ISOFIX-Führungen zeigen.
- 8 Richten Sie die ISOFIX-Befestigungen mit den ISOFIX-Verankerungspunkten aus und rasten Sie beide ISOFIX-Befestigungen in den ISOFIX-Verankerungspunkten ein.

! Achten Sie darauf, dass beide ISOFIX-Befestigungen gut an ihren ISOFIX-Verankerungspunkten befestigt sind. Die Anzeigen an beiden ISOFIX-Verbindungen sollten vollständig grün sein.

! Vergewissern Sie sich, dass die Kindersitzerhöhung sachgemäß installiert ist, indem Sie an beiden ISOFIX-Befestigungen ziehen.

- 9 Drücken Sie zum Zurückziehen des Sitzes in die gewünschte Position den ISOFIX-Einstellknopf.

So entfernen Sie die Kindersitzerhöhung:

10 Drücken Sie zunächst den zweiten Sperrknopf und dann den Knopf an den ISOFIX-Verbindern, bevor Sie die Kindersitzerhöhung vom Fahrzeugsitz entfernen.

11 Drehen Sie die ISOFIX-Befestigungen um 180 Grad, drücken Sie dann den ISOFIX-Einstellknopf, um die ISOFIX-Befestigungen zusammenzuklappen.

Stecken Sie das Ende des Gurtzeugs des Schultergurt-Positionierungsclips in die Öffnung an der Basis. **12**

! Bitte prüfen Sie die Ausrichtung der Schultergurt-Verankerung **17**, damit der Rücken des Kindes nicht verletzt wird, was bei verkehrt herum ausgerichteter Schultergurt-Verankerung passieren kann.

! Prüfen Sie durch leichtes Ziehen am Gurtzeug des Schultergurt-Positionierungsclips, ob das Gurtzeug an der Basis befestigt ist. **13**

! Schieben Sie die Schultergurt-Verankerung zur Anpassung der Gurtzeuglänge.

Stellen Sie durch Verschieben des Schultergurt-Positionierungsclips sicher, dass sich der Clip nahe der Schulter des Kindes befindet, **16** -1 schließen Sie den Sicherheitsgurt des

Fahrzeugs. **16** -3

! Für eine Installation mit maximaler Sicherheit sollte sich der Schultergurt-Positionierungsclip auf einer Höhe mit dem höchsten Punkt der Schulter des Kindes befinden.

! Führen Sie den Fahrzeugsicherheitsgurt NICHT über die Armstützen. Er muss unter den Armstützen verlaufen.

16 -2

! Die Kindersitzerhöhung kann nicht verwendet werden, wenn der Verschluss (Gurtschloss) des Fahrzeugsicherheitsgurtes zu lang ist, um die Kindersitzerhöhung fest zu verankern. **16** -4

! Nachdem Sie Ihr Kind in diese Sitzerhöhung gesetzt haben, muss der Sicherheitsgurt richtig verwendet werden. Stellen Sie sicher, dass der Beckengurt weit unten anliegt, damit das Becken sicher gehalten wird. **16**

! Befestigen Sie die Kindersitzerhöhung mit einem Becken-/Schultergurt straff an der Rückseite eines nach in Fahrrichtung weisenden Fahrzeugsitzes.

Getränkehalter benutzen

Siehe Abbildungen **18**

Textilteile entfernen

Siehe Abbildungen **19**

Pflege und Wartung

Bitte waschen Sie den Sitzbezug und das Innenpolster mit kaltem Wasser unter 30 °C.

Sie dürfen die Textilteile nicht bügeln.

Sie dürfen die Textilteile nicht bleichen oder in die chemische Reinigung geben.

Reinigen Sie dieses Kinderrückhaltesystem nicht mit unverdünnten Reinigungsmitteln Benzin oder anderen organischen Lösungsmitteln. Diese können das Kinderrückhaltesystem beschädigen.

Wringen Sie Sitzbezug und Innenpolster zum Trocknen nicht aus. Andernfalls könnten im Sitzbezug und am Innenpolster Falten zurückbleiben.

Bitte hängen Sie den Sitzbezug und das Innenpolster zum Trocknen im Schatten auf.

Nehmen Sie das Kinderrückhaltesystem bitte aus dem Fahrzeugsitz heraus, wenn es längere Zeit nicht verwendet wird. Bewahren Sie das Kinderrückhaltesystem an einem kühlen, trockenen Ort außerhalb der Reichweite des Kindes auf.

gracobaby.eu

www.gracobaby.pl

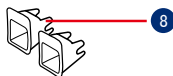
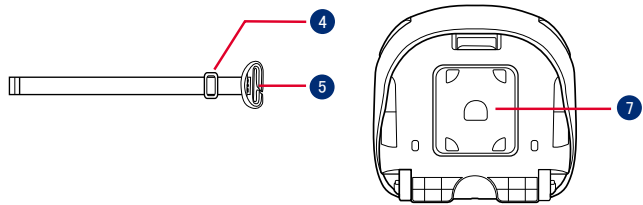
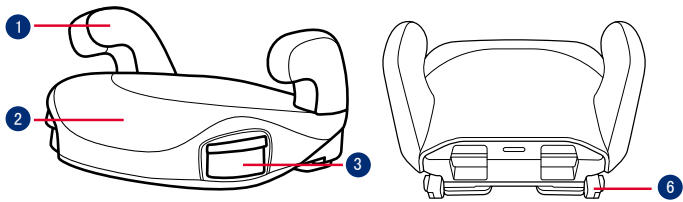

- 1 Armleuning
- 2 Voet
- 3 Bekerhouders
- 4 Schouderriemanker
- 5 Positioneerklem schouderriem
- 6 ISOFIX-aansluiting
- 7 Opbergvak instructiehandleiding
- 8 ISOFIX geleiders

NL **BELANGRIJK**

LEES DEZE INSTRUCTIES VÓÓR HET GEBRUIK EN BEWAAR ZE OM ZE LATER TE KUNNEN RAADPLEGEN. HET NIET VOLGEN VAN DEZE INSTRUCTIES KAN GEVOLGEN HEBBEN VOOR DE VEILIGHEID VAN UW KIND.

WAARSCHUWING:
BELANGRIJK, BEWAREN VOOR LATER GEBRUIK: AANDACHTIG LEZEN.

GEEN ENKEL kinderstoeltje biedt volledige bescherming tegen letsel bij een ongeluk. Maar het juiste gebruik van het kinderstoeltje verlaagt het risico op ernstig letsel of de dood.

Zorg er altijd voor dat u de installatie-instructies juist opvolgt. Hierdoor zorgt u ervoor dat het kinderstoeltje presteert op een optimaal veiligheidsniveau.

Zorg er voor dat de stugge items en plastic onderdelen van een kinderstoeltje zo moeten worden geplaatst en geïnstalleerd dat ze niet klem kunnen komen door een verplaatsbare stoel of in een deur van het voertuig.

Om dit kinderstoeltje volgens de ECE R129/03-richtlijn te kunnen gebruiken, moet uw kind aan de volgende voorwaarden voldoen.

Lengte kind 137cm-150cm (referentieleeftijd: 7-12 jaar). Alleen naar voren kijkend (in rijrichting van het voertuig).

Het verbeterde kinderzitje past wellicht niet in alle goedgekeurde voertuigen.

Alle riemen waarmee het kinderstoeltje aan het voertuig is bevestigd, moeten strak zitten, riemen die het kind vasthouden, moeten zijn afgesteld op het lichaam van het kind, en de riemen mogen niet verdraaid zijn.

Het kinderstoeltje moet worden vervangen als het onderworpen is geweest aan zware belasting in het geval van een ongeval of als het is gevallen.

Dit kinderstoeltje is alleen bedoeld voor gebruik in de auto.

Beng geen wijzigingen of toevoegingen aan het kinderstoeltje aan zonder de goedkeuring van de instantie voor goedkeuring van types. Verwijder het witte EPP/EPS-schuim NIET. Dit niet doen kan leiden tot ernstige veiligheidsproblemen.

Gebruik het zitje NIET als de oppervlakken te heet zijn door zonlicht.

Laat uw kind nooit zonder toezicht achter in het kinderstoeltje, zelfs niet voor een paar minuten.

Bagage en andere voorwerpen die in geval van botsing letsel kunnen veroorzaken, moeten goed zijn vastgezet.

Gebruik het kinderstoeltje niet zonder de zachte onderdelen.

Vervang de zachte onderdelen van het kinderstoeltje alleen door de onderdelen die door de fabrikant worden aanbevolen omdat de zachte onderdelen een integraal onderdeel vormen van de werking van het kinderzitje.

Zet het kind altijd vast in het kinderstoeltje, zelfs op korte tochtjes, omdat daarbij de meeste ongelukken plaatsvinden.

Laat dit kinderstoeltje of andere items NIET zonder gordel of onbeveiligd in uw voertuig. Verwijder het kinderstoeltje uit de auto als het niet regelmatig wordt gebruikt en bewaar het in een droge omgeving met bescherming tegen de zon.

Het wordt aanbevolen om geen tweedehands kinderstoeltje te gebruiken waarvan de geschiedenis niet bekend is. Het kan onzichtbare structurele schade of defecten bevatten als gevolg van onjuist gebruik/opslag.

Gebruik GEEN lastdragende contactpunten dan degene die in de aanwijzingen zijn beschreven en die op het zitje zijn aangegeven.

Installeer dit kinderstoeltje NIET onder de volgende omstandigheden:

1. Autostoelen die opzij of naar achteren kijken ten opzichte van de rijrichting van de auto.
2. Autostoelen kunnen tijdens de installatie bewegen.

Neem contact op met de distributeur over onderhoud, reparaties en vervangen van onderdelen.

Om brandwonden te voorkomen, nooit hete vloeistoffen in de bekerhouders plaatsen.

Productinformatie

1. Dit is een universele zitverhoger dat een verbeterd kinderbeveiligingssysteem biedt. Het product is goedgekeurd in overeenstemming met het VN-reglement nr. 129 voor gebruik in met l-size compatibele en universele zitposities in een voertuig zoals aangegeven door de voertuigfabrikant in de handleiding van het voertuig.
2. Als u twijfelt, raadpleeg dan de fabrikant van het verbeterde kinderbeveiligingssysteem of de detailhandelaar.

Product	Kinderstoeltje
Materiaal	Kunststoffen, metaal, gewezen stoffen

Patent nr.	Patent aangevraagd
Geschied voor	lengte kind 137cm-150cm (referentieleeftijd 7-12 jaar).
Installatie	Naar voren kijkend (in rijrichting van voertuig)

Installatiekwesities

Zie afbeeldingen 1 - 4

Installatie met ISOFIX-systeem en 3-puntsgordel of met alleen 3-puntsgordel

Zie afbeeldingen 5 - 17

- 5 Voorzie de ISOFIX-geleiders van de ISOFIX-ankerpunten. De ISOFIX-geleiders voorkomen dat het oppervlak van de autostoel gescheurd wordt. Ze kunnen tevens de ISOFIX-aansluitingen geleiden.
- 6 Druk de ISOFIX-instelknop in om de ISOFIX-aansluitingen los te trekken.
- 7 Draai de ISOFIX-aansluitingen 180 graden tot ze in de richting van de ISOFIX-geleiders wijzen.
- 8 Lijn de ISOFIX-connectoren uit met de ISOFIX-ankerpunten en

klik beide ISOFIX-connectoren in de ISOFIX-ankerpunten.

- ! Controleer of beide ISOFIX-aansluitingen stevig vast zitten aan hun ISOFIX-ankerpunten. De kleur van de indicatoren op beide ISOFIX-connectoren moet volledig groen zijn.
- ! Controleer of het kinderstoeltje goed vast zit door aan beide ISOFIX-aansluitingen te trekken.
- 9 Druk op de ISOFIX-instelknop om het zitje in te trekken naar de gewenste stand.

Het kinderstoeltje verwijderen:

- 10 Druk de tweede vergrendelingsknop eerst in en daarna de knop op de ISOFIX-aansluitingen voordat u het kinderstoeltje van de autostoel verwijdert.
- 11 Draai de ISOFIX-aansluitingen 180 graden en druk de ISOFIX-instelknop in om de ISOFIX-aansluitingen op te vouwen.

Steek het uiteinde van de riemen van de positioneerklamp van de schouderriem in de opening in de voet. 12

- ! Controleer de richting van het schouderriemanker als 17 om te vermijden dat de rug van het kind wordt gekwetst als het schouderriemanker in de tegenovergestelde richting staat.

- ! Trek lichtjes aan de riemen van de positioneerklamp van de schouderriem om ervoor te zorgen dat de riemen vast zitten in de voet. **13**
- ! Schuif het schouderriemanker om de lengte van de riemen aan te passen.

Schuif de positioneerklamp van de schouderriem om er voor te zorgen dat de klamp dicht bij de schouder van kind is, **16** -1 gesp de veiligheidsgordel vast. **16** -3

- ! Voor de veiligste installatie raden wij aan om de positioneerklamp van de schouderriem gelijk te houden aan het hoogste punt van de schouder van het kind.
- ! Plaats de voertuiggordel NIET over de bovenkanten van de armleuningen. Hij moet onder de armleuningen doorgaan. **16** -2
- ! Het kinderstoeltje kan niet worden gebruikt als de gesp van de veiligheidsriem (vrouwelijke gesp) te lang is om het stoeltje veilig vast te zetten. **16** -4
- ! Nadat uw kind in dit kinderstoeltje is geplaatst, moet u de veiligheidsriem goed gebruiken en ervoor zorgen dat elke middelriem laag wordt gedragen zodat het bekken

goed vastzit. **16**

- ! Zet een kinderstoeltje stevig tegen de rugleuning van een naar voren kijkende autostoel die is voorzien van een heup/schoudergordel.

Bekerhouders gebruiken

Zie afbeeldingen **18**

Zachte voorwerpen losmaken

Zie afbeeldingen **19**

Verzorging en onderhoud

Was de zachte voorwerpen en binnenvoering met koud water onder 30°C.

De zachte voorwerpen niet strijken.

De zachte voorwerpen niet bleken of laten stomen.

Gebruik geen onverdund neutraal schoonmaakmiddel, benzine of andere organische materialen om de kinderstoel te wassen. Dat kan het kinderzitje beschadigen.

De stoelbedekking en binnenvoering niet uitwringen om ze te drogen. Daardoor kunnen de stoelbedekking

en binnenvoering kreukelen.

Hang de stoelbedekking en binnenvoering in de schaduw op.

Haal het kinderstoeltje uit de autostoel als het voor langere tijd niet wordt gebruikt. Berg het kinderzitje op een koele en droge plaats op, waar uw kind er niet bij kan.

gracobaby.eu

www.gracobaby.pl

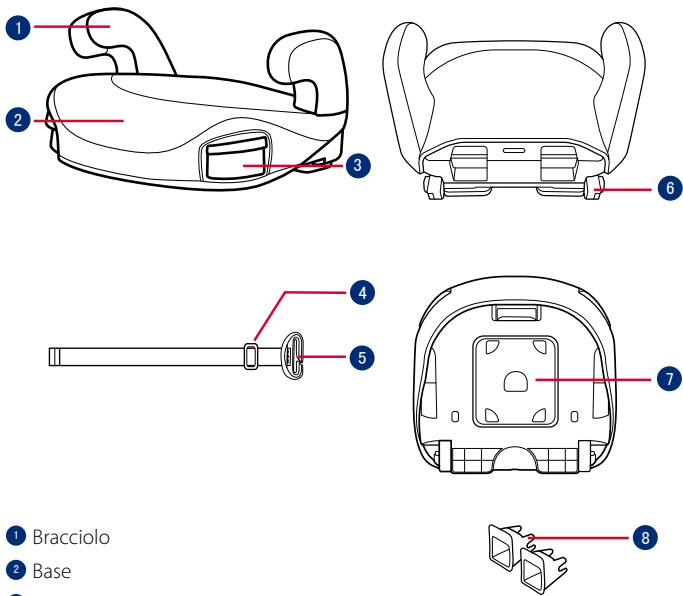

- 1 Bracciolo
- 2 Base
- 3 Portabicchiere
- 4 Punto di attacco della cintura per le spalle
- 5 Clip di posizionamento della cintura per le spalle
- 6 Attacco ISOFIX
- 7 Scomparto del manuale di istruzioni
- 8 Guide ISOFIX

IT **IMPORTANTE**

LEGGERE ATTENTAMENTE QUESTE ISTRUZIONI E CONSERVARLE PER USO FUTURO. LA MANCATA OSSERVANZA DI QUESTE ISTRUZIONI PUÒ METTERE A REPENTAGLIO LA SICUREZZA DEI BAMBINI.

AVVERTENZA:
IMPORTANTE, CONSERVARE PER RIFERIMENTO FUTURO: LEGGERE ATTENTAMENTE.

NESSUN rialzo è in grado di garantire una protezione completa da lesioni in caso di incidenti. Tuttavia l'uso corretto del rialzo riduce il rischio di lesioni gravi o mortali per il bambino.

Fare sempre attenzione a seguire correttamente le istruzioni di installazione. Ciò consente che il rialzo funzioni ad un livello di sicurezza ottimale.

Fare in modo che gli oggetti rigidi e le parti in plastica del rialzo siano posizionati e installati in modo che non rischiano di rimanere incastrati in un sedile spostabile o nella portiera del veicolo.

Per utilizzare il rialzo in conformità alla normativa ECE R129/03, il bambino deve soddisfare i seguenti requisiti.

Altezza del bambino 137cm-150 cm (età di riferimento: 7-12 anni).

Solo modalità in senso di marcia (in direzione di marcia del veicolo).

Il dispositivo avanzato di ritenuta per bambini potrebbe non essere adatto a tutti i veicoli approvati.

Le cinture che fissano il rialzo al veicolo devono essere strette, le cinture del bambino devono essere adattate al suo corpo e non devono essere attorcigliate.

Il rialzo deve essere sostituito se è stato sottoposto a carichi pesanti in caso di incidente o se è stato fatto cadere.

Il seggiolino con rialzo deve essere utilizzato esclusivamente nell'auto.

Non effettuare modifiche o aggiunte al seggiolino con rialzo senza l'approvazione dell'autorità di omologazione. NON rimuovere nessuna gommapiuma EPP/EPS bianca. In caso contrario, potrebbero verificarsi gravi problemi di sicurezza.

NON utilizzare il seggiolino se le superfici sono troppo calde a causa della luce solare.

Non lasciare mai il bambino incustodito nel rialzo o nel veicolo, nemmeno per pochi minuti.

I bagagli o altri oggetti che potrebbero causare lesioni in caso di collisione devono essere fissati adeguatamente.

Il rialzo non deve essere utilizzato senza il rivestimento imbottito.

Il rivestimento imbottito del rialzo deve essere sostituito con altri consigliati dal produttore, in quanto costituiscono parte integrante delle prestazioni del dispositivo di ritenuta.

Fissare sempre il rialzo, anche per tragitti brevi, poiché è durante questi ultimi che si verifica la maggior parte degli incidenti.

NON lasciare questo rialzo o altri oggetti non allacciati all'interno del veicolo. Rimuovere il seggiolino con rialzo dall'auto se non viene utilizzato regolarmente e conservarlo in un ambiente asciutto e protetto dal sole.

Si consiglia di non usare un rialzo di seconda mano o un rialzo del quale non si conoscono i precedenti. Potrebbe aver subito danni strutturali non visibili o presentare difetti causati da uso/conservazione non corretti.

NON utilizzare alcun carico sui punti di contatto diversi da quelli descritti nelle istruzioni e contrassegnati sul rialzo.

NON installare il rialzo alle seguenti condizioni:

1. Sedili dei veicoli rivolti lateralmente o verso la parte posteriore rispetto al senso di marcia del veicolo.
2. Sedili del veicolo spostabili durante l'installazione.

Contattare il rivenditore in caso di problemi relativi a manutenzione, riparazione e sostituzione dei pezzi.

Per evitare ustioni, non versare liquidi caldi nei portabicchieri del rialzo.

Informazioni sul prodotto

1. È un dispositivo avanzato di ritenuta per bambini con cuscino di rialzo universale. È omologato alla Normativa UN N. 129, per l'uso a bordo dei veicoli compatibili i-Size e posizioni di seduta universali indicate dal produttore nel manuale dell'utente del veicolo.
2. In caso di dubbi, consultare il produttore o il rivenditore del dispositivo avanzato di ritenuta per bambini.

Prodotto	Rialzo
Materiali	Plastica, metallo, tessuti
N. brevetto	In attesa di brevetto
Adatto per	Altezza del bambino 137cm-150 cm (età di riferimento 7-12 anni).
Installazione	In senso di marcia (in direzione di marcia del veicolo)

Dubbi sull'installazione

Vedere le figure **1** - **4**

Installazione con sistema ISOFIX e cintura a 3 punti o usando solo la cintura a 3 punti

Vedere le figure **5** - **17**

- 5** Montare le guide ISOFIX con i punti di ancoraggio ISOFIX. Le guide ISOFIX possono proteggere la superficie del sedile del veicolo ed evitare che si strappino. Possono anche guidare gli attacchi ISOFIX.
 - 6** Premere il pulsante di regolazione ISOFIX per estrarre gli attacchi ISOFIX.
 - 7** Ruotare gli attacchi ISOFIX di 180 gradi finché non sono rivolti in direzione delle guide ISOFIX.
 - 8** Allineare gli attacchi ISOFIX con i punti di ancoraggio ISOFIX, quindi fare clic su entrambi gli attacchi ISOFIX nei punti di ancoraggio ISOFIX.
- ! Assicurarsi che entrambi gli attacchi ISOFIX siano saldamente fissati ai relativi punti di ancoraggio ISOFIX. Il colore

degli indicatori su entrambi gli attacchi ISOFIX deve essere completamente verde.

- ! Assicurarsi che il rialzo sia installato saldamente tirando entrambi gli attacchi ISOFIX.
- 9** Premere il pulsante di regolazione ISOFIX per retrarre il sedile di nuovo nella posizione desiderata.

Per rimuovere il rialzo:

- 10** Premere il pulsante di bloccaggio secondario, quindi il pulsante sugli attacchi ISOFIX prima di rimuovere il rialzo dal sedile del veicolo.
- 11** Ruotare gli attacchi ISOFIX di 180 gradi, quindi premere il pulsante di regolazione ISOFIX per piegare gli attacchi ISOFIX.

Inserire l'estremità del nastro della clip di posizionamento della cintura per le spalle nel foro sulla base. **12**

- ! Controllare la direzione del punto di attacco della cintura per le spalle **17** per evitare di ferire la schiena del bambino se il punto di attacco della cintura per le spalle è nella direzione opposta.
- ! Tirare leggermente il nastro della clip di posizionamento della cintura per le spalle per assicurarsi che il nastro sia fissato alla base. **13**

- ! Far scorrere il punto di attacco della cintura per le spalle per regolare la lunghezza del nastro.

Far scorrere la clip di posizionamento della cintura per le spalle per assicurarsi che sia vicina alle spalle del bambino. **16** -1 quindi allacciare la cintura di sicurezza del veicolo.

16 -3

- ! Per un'installazione sicura, si consiglia che la clip di posizionamento della cintura per le spalle sia allineata con il punto massimo delle spalle del bambino.
- ! NON posizionare la cintura del veicolo oltre la parte superiore dei braccioli. Deve passare sotto i braccioli. **16** -2
- ! Il rialzo non può essere utilizzato se la fibbia della cintura di sicurezza del veicolo (il terminale femmina) è troppo lungo per ancorare saldamente il rialzo. **16** -4
- ! Dopo aver messo il bambino nel rialzo, utilizzare correttamente la cintura di sicurezza e assicurarsi che la cintura addominale sia indossata in basso in modo da sostenere il bacino. **16**
- ! Posizionare un rialzo saldamente contro lo schienale di un sedile del veicolo rivolto in avanti dotato di una cintura

addominale/della spalla.

Uso dei portabicchieri

Vedere le figure **18**

Rimozione del rivestimento imbottito

Vedere le figure **19**

Cura e manutenzione

Lavare la fodera e l'imbottitura interna con acqua fredda sotto i 30°C.

Non stirare il rivestimento imbottito.

Non candeggiare e non lavare a secco il rivestimento imbottito.

Non usare un detergente non diluito, benzina o altri solventi organici per lavare il dispositivo di ritenuta per bambini. Potrebbero danneggiare il dispositivo di ritenuta per bambini.

Non attorcigliare la fodera e l'imbottitura interna per asciugare. Si potrebbero lasciare grinze sulla fodera e l'imbottitura interna.

Appendere la fodera e l'imbottitura interna all'ombra per asciugare.

Rimuovere il dispositivo di ritenuta per bambini dal sedile del veicolo se non viene usato per un lungo periodo di tempo. Conservare il dispositivo di ritenuta per bambini in un luogo fresco, asciutto e a cui il bambino non può accedere.

gracobaby.eu

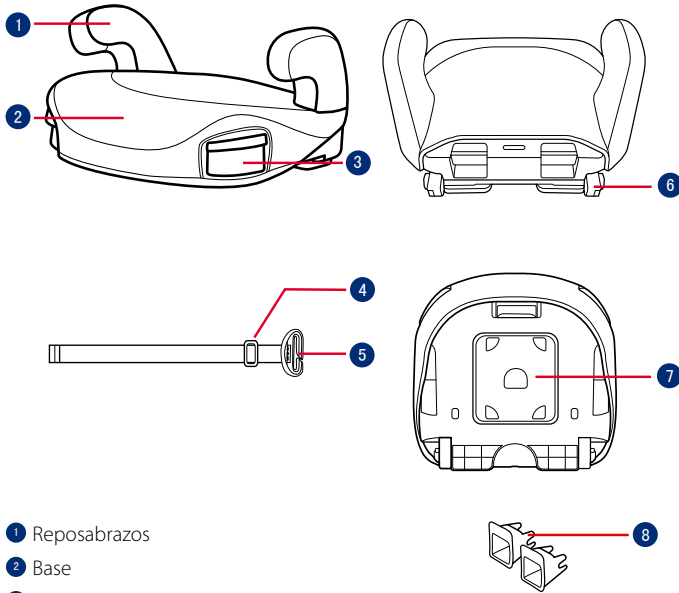

- 1 Reposabrazos
- 2 Base
- 3 Portavasos
- 4 Anclaje del arnés de los hombros
- 5 Enganche de colocación del cinturón para los hombros
- 6 Conector ISOFIX
- 7 Bolsillo de almacenamiento del manual de instrucciones
- 8 Guías ISOFIX

ES **IMPORTANTE**

LEA DETENIDAMENTE ESTAS INSTRUCCIONES ANTES DE UTILIZAR EL PRODUCTO Y GUÁRDENLAS PARA FUTURAS CONSULTAS. LA SEGURIDAD DE SU HIJO PUEDE VERSE AFECTADA SI NO SIGUE ESTAS INSTRUCCIONES.

⚠️ ADVERTENCIA: IMPORTANTE, GUARDE ESTE MANUAL PARA FUTURAS CONSULTAS: LEA DETENIDAMENTE ESTAS INSTRUCCIONES.

NINGÚN asiento elevador puede garantizar una protección total contra lesiones en caso de accidente. Sin embargo un uso adecuado de este asiento elevador reducirá el riesgo de sufrir lesiones graves o, incluso, la muerte de su hijo.

Siempre tenga cuidado de seguir las instrucciones de instalación correctamente, lo que garantizará que el asiento elevador funcione a un nivel de seguridad óptimo.

Tenga cuidado para que los elementos rígidos y las piezas de plástico de un asiento elevador se coloquen e instalen de manera que no puedan quedar atrapados por un asiento móvil o en una puerta del vehículo.

Para utilizar este asiento elevador

de acuerdo con ECE R129/03, el niño deberá cumplir los siguientes requisitos:

Altura del niño de entre 137cm y 150 cm (edad de referencia: de 7 a 12 años). Solo con orientación hacia adelante (en la dirección de desplazamiento del vehículo).

El respaldo mejorado para niños puede no caber en todos los vehículos aprobados.

Las correas que fijan el asiento elevador al vehículo deben estar apretadas, mientras que las correas que sujetan al niño deben ajustarse al cuerpo del niño y no retorcerse.

El asiento elevador debe reemplazarse si ha sido sometido a cargas pesadas en caso de accidente o si se ha caído.

Este asiento elevador no está diseñado para utilizarse en el vehículo.

No realice modificaciones en el asiento elevador ni incorpore nada en él sin la aprobación de la autoridad de homologación de tipo. NO quite ninguno de los acolchados blancos de EPP/EPS. Si no sigue esta recomendación, se pueden provocar problemas graves de seguridad.

NO use el asiento si las superficies están demasiado calientes debido a la luz solar.

Nunca deje al niño desatendido en el asiento elevador ni en el vehículo, ni siquiera durante unos minutos.

Sujete correctamente el equipaje y cualquier otro objeto susceptible de provocar lesiones en caso de colisión.

No utilice el asiento elevador sin el acolchado.

El acolchado del asiento elevador no deberá sustituirse por uno que no esté recomendado por el fabricante, ya que el acolchado constituye una parte esencial del funcionamiento del dispositivo de sujeción.

Asegure siempre al niño en el asiento elevador, incluso en trayectos cortos, ya que es en estos donde más accidentes se producen.

NO deje este asiento elevador u otros artículos sin el cinturón abrochado o sin seguridad en el vehículo. Retire el asiento elevador del automóvil si no se usa con regularidad y guárdelo en un lugar seco y protegido del sol.

Se recomienda no utilizar un asiento elevador de segunda mano cuyo historial no se conozca. Puede tener daños o defectos estructurales invisibles debido al uso o almacenamiento incorrecto.

NO utilice ningún punto de contacto de soporte de carga distinto a los que se describen en las instrucciones y aparecen en el asiento elevador.

NO instale este asiento elevador en las siguientes condiciones:

1. Asientos de vehículo que estén orientados hacia un lado o hacia atrás con respecto a la dirección de desplazamiento del vehículo.
2. Asientos de vehículo que se muevan durante la instalación.

Para cualquier cuestión de mantenimiento, reparación o sustitución de piezas, consulte a su distribuidor.

Para evitar quemaduras, nunca coloque líquidos calientes en el portavasos del asiento elevador.

Información del producto

1. Este es un sistema de sujeción para niños mejorado con cojín elevador universal. Está aprobado conforme al Reglamento n.º 129 de la ONU, para su uso en asientos de vehículos universales y compatibles con i-Size, tal y como indica el fabricante de vehículos en el manual de usuario de dichos vehículos.
2. En caso de duda, consulte al fabricante o al distribuidor del dispositivo de sujeción para niños mejorado.

Producto	Asiento elevador
Materiales	Plásticos, metal, telas
N.º de patente	Pendiente de patentes
Adecuado para	Altura del niño entre 137cm y 150 cm (edad de referencia entre 7 y 12 años).
Instalación	Con orientación hacia adelante (en la dirección de desplazamiento del vehículo)

Consideraciones acerca de la instalación

Consulte las imágenes **1** - **4**

Instalación utilizando el sistema ISOFIX y el cinturón de seguridad de 3 puntos o utilizando solo este último

Consulte las imágenes **5** - **17**

- 5** Coloque las guías ISOFIX con los puntos de anclaje ISOFIX. Las guías ISOFIX pueden proteger la superficie del asiento del vehículo contra roturas. También sirven para guiar los conectores ISOFIX.
 - 6** Presione el botón de ajuste ISOFIX para extraer los conectores ISOFIX.
 - 7** Gire los conectores ISOFIX 180 grados hasta que estén apuntando en la dirección de las guías ISOFIX.
 - 8** Alinee los conectores ISOFIX con los puntos de anclaje ISOFIX y, a continuación, introduzca ambos conectores ISOFIX en los puntos de anclaje ISOFIX hasta que escuche un clic.
- ! Asegúrese de que ambos conectores ISOFIX queden firmemente sujetos a sus puntos de anclaje ISOFIX. Los colores de los indicadores de ambos conectores ISOFIX deberán aparecer completamente en verde.
- ! Para asegurarse de que el asiento está instalado de forma segura, tire de ambos conectores ISOFIX.

- 9 Presione el botón de ajuste ISOFIX para retraer el respaldo a la posición deseada.

Para sacar el asiento elevador:

- 10 Pulse primero el botón de bloqueo secundario y, a continuación, el botón de los conectores ISOFIX antes de quitar el asiento elevador del asiento del vehículo.
- 11 Gire los conectores ISOFIX 180 grados y luego presione el botón de ajuste ISOFIX para doblar dichos conectores.

Inserte el extremo de la cincha del enganche de colocación del cinturón para los hombros en el orificio de la base. 12

- ! Compruebe la dirección del anclaje del arnés de los hombros como se muestra en 17 para evitar dañar la espalda del niño si dicho anclaje está en la dirección opuesta.
- ! Tire ligeramente de la cincha del enganche de colocación del cinturón para los hombros para asegurarse de que dicha cincha esté fija en la base. 13
- ! Deslice el anclaje del arnés de los hombros para ajustar la longitud de la cincha.

Deslice el enganche de colocación del cinturón para los hombros para

asegurarse de que dicho enganche cerca del hombro del niño, 16 -1. Abroche el cinturón de seguridad del vehículo. 16 -3

! Para lograr la instalación más segura, le recomendamos que el enganche de colocación del cinturón para los hombros esté al mismo nivel que el punto más alto del hombro del niño.

! NO coloque el cinturón del vehículo sobre la parte superior de los reposabrazos. Debe pasar por debajo de los reposabrazos.

16 -2

! El asiento elevador no puede utilizarse si la hebilla de seguridad del vehículo (extremo hembra de la hebilla) es demasiado larga para anclar con seguridad el asiento elevador.

16 -4

! Una vez colocado el niño en este elevador, deberá utilizar correctamente el cinturón de seguridad y asegurarse de que ninguna correa de seguridad quede demasiado baja, de forma que la entrepierna quede firmemente sujeta. 16

! Coloque un asiento elevador firmemente contra el respaldo de un asiento de vehículo equipado con un cinturón para los hombros/cintura orientado hacia adelante.

Uso del portavasos

Consulte las imágenes 18

Desmontaje de los materiales mullidos

Consulte las imágenes 19

Cuidados y mantenimiento

Lave la cubierta del asiento y el acolchado interno con agua fría a menos de 30 °C.

No planche el acolchado.

No limpie en seco ni utilice lejía para lavar el acolchado.

No utilice detergentes sin diluir, gasolina u otros disolventes orgánicos para limpiar el dispositivo de sujeción para niños. Si lo hace, puede dañar el dispositivo de sujeción para niños.

No retuerza la cubierta del asiento ni el acolchado interno para secarlos. Podrían quedar arrugas en la cubierta del asiento y en el acolchado interno.

Deje secar la cubierta del asiento y el acolchado interno en un lugar protegido de la luz directa del sol.

Retire este dispositivo de sujeción para niños del asiento del vehículo cuando no vaya a utilizarlo durante un periodo prolongado de tiempo. Deje el dispositivo de sujeción para niños en un lugar fresco y seco donde el niño no pueda acceder.

gracobaby.eu

www.gracobaby.pl

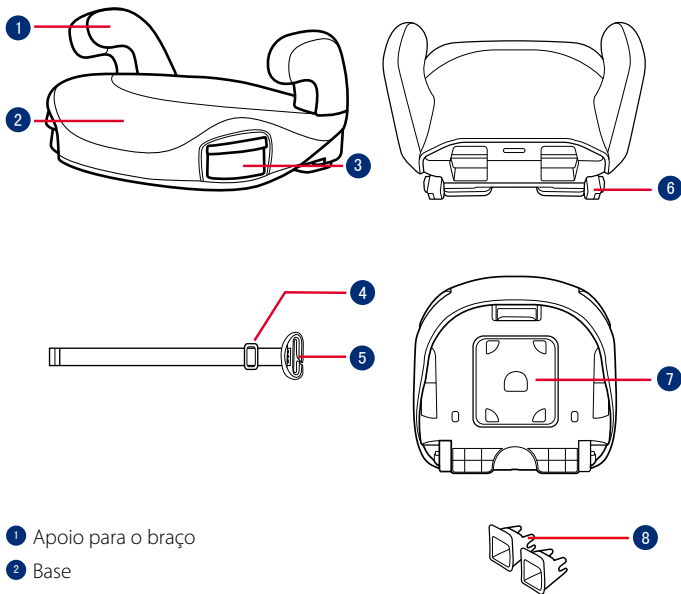

- 1 Apoio para o braço
- 2 Base
- 3 Suportes para copos
- 4 Fixação da alça
- 5 Gancho de posicionamento da cinta para os ombros
- 6 Conector ISOFIX
- 7 Armazenamento do manual de instruções
- 8 Guias ISOFIX

PT **IMPORTANTE**

LEIA ATENTAMENTE ESTAS INSTRUÇÕES ANTES DE UTILIZAR O PRODUTO E GUARDE-AS PARA REFERÊNCIA FUTURA. A SEGURANÇA DA CRIANÇA PODE SER AFETADA SE NÃO SEGUIR ESTAS INSTRUÇÕES.

AVISO:
IMPORTANTE, GUARDAR PARA REFERÊNCIA FUTURA: LER ATENTAMENTE.

NENHUMA cadeira auto é capaz de garantir proteção total contra lesões em caso de acidente. No entanto, a utilização apropriada desta cadeira auto reduzirá o risco de lesões graves ou morte da criança.

Siga sempre as instruções de instalação corretamente para garantir que a cadeira auto é utilizada com a máxima segurança.

As peças rígidas e plásticas da cadeira auto devem estar localizadas e instaladas de forma a que não fiquem presas num assento móvel ou numa porta do veículo.

Para utilizar esta cadeira auto de acordo com o regulamento ECE R129/03, a criança deve cumprir os seguintes requisitos.

Altura da criança 137 cm-150 cm (idade de referência: 7-12 anos).
 Virado apenas para a frente (na

direção de deslocamento do veículo).
 O dispositivo avançado de retenção para crianças poderá não caber em todos os veículos aprovados.

Todas as correias que seguram a cadeira auto veículo devem estar apertadas, qualquer o correia que retenha a criança deve estar ajustada ao corpo da mesma e as alças não devem estar torcidas.

A cadeira auto deve substituída caso tenha sido sujeita a esforços violentos num acidente ou tenha sofrido uma queda.

Esta cadeira auto destina-se a ser utilizada apenas no carro.

Não efetue quaisquer alterações ou adições à cadeira auto sem a aprovação da entidade homologadora. NÃO remova as espumas brancas de EPP/EPS. Caso contrário, poderão ocorrer problemas de segurança graves.

NÃO utilize a cadeira se as superfícies estiverem muito quentes devido à exposição solar.

NUNCA deixe a criança sem supervisão na cadeira auto ou no veículo, nem que seja por poucos minutos.

Todas as bagagens ou outros objetos que possam causar ferimentos em caso de colisão, devem estar corretamente fixos.

A cadeira auto não deve ser utilizada sem a capa de tecido.

A capa de tecido acolchoado da cadeira auto não deve ser substituída por qualquer outra que não seja recomendada pelo fabricante, pois é parte integrante do sistema de retenção.

Prenda sempre a criança na cadeira auto, mesmo em trajetos curtos, já que a maioria dos acidentes ocorre neste tipo de trajetos.

NÃO utilize esta cadeira auto ou outros elementos sem o cinto colocado ou sem a fixar ao seu veículo. Remova a cadeira auto do carro se a mesma não for utilizada regularmente e armazene-a num local seco e protegido do sol.

Não é recomendada a utilização de uma cadeira auto em segunda mão cujo histórico seja desconhecido. Pode possuir defeituoso ou danos estruturais invisíveis devido a utilização/armazenamento incorretos.

NÃO utilize quaisquer pontos de contacto de suporte de carga diferentes dos descritos nas instruções e marcados na cadeira auto.

NÃO instale esta cadeira auto nas seguintes condições:

1. Assentos de veículo virados para o lado ou para a retaguarda em relação à direção de deslocação do veículo.

2. Assentos de veículos amovíveis durante a instalação.

Para questões relacionadas com manutenção, reparação e substituição de peças, consulte o revendedor.

Para evitar queimaduras, nunca coloque líquidos quentes no suporte para copos da cadeira.

Informações sobre o produto

1. Este é um assento auto universal avançado de retenção para crianças. Está aprovado ao abrigo da Regulamentação UN N.º 129 para utilização em veículos com lugares sentados compatíveis com “i-Size” e universais, como indicado no manual do utilizador do fabricante do veículo.

2. Em caso de dúvida, consulte o fabricante ou o revendedor do sistema avançado de retenção para crianças.

Produto Cadeira auto

Materiais Plástico, metal, tecido

N.º de patente Patente pendente

Adequado para Altura da criança 137cm-150 cm (idade de referência 7-12 anos).

Instalação Virado para a frente (na direção de deslocação do veículo)

Cuidados na instalação

Ver imagens **1** - **4**

Instalação com sistema ISOFIX e cinto de segurança com 3 pontos de fixação ou apenas com cinto de segurança com 3 pontos de fixação

Ver imagens **5** - **17**

5 Encaixe os guias ISOFIX nos pontos de fixação ISOFIX. Os guias ISOFIX podem proteger a superfície do banco do veículo contra roturas. Também servem para guiar os conectores ISOFIX.

6 Pressione o botão de ajuste ISOFIX para abrir os conectores ISOFIX.

7 Rode os conectores ISOFIX 180 graus até que os mesmos apontem na direção dos guias ISOFIX.

8 Alinhe os conectores ISOFIX com os pontos de fixação ISOFIX e, em seguida, encaixe ambos os conectores ISOFIX nos pontos de fixação ISOFIX.

! Certifique-se de que ambos os conectores ISOFIX estão corretamente encaixados nos pontos de fixação ISOFIX. A cor dos indicadores de ambos os conectores ISOFIX deverá ser completamente verde.

! Certifique-se de que a cadeira auto está firmemente instalada puxando por ambos os conectores ISOFIX.

9 Pressione o botão de ajuste ISOFIX para retrair o encosto da cadeira para a posição desejada.

Para remover a cadeira auto:

10 a. Pressione primeiro o botão de bloqueio secundário e, em seguida, o botão dos conectores ISOFIX antes de remover a cadeira auto do banco do veículo.

11 Rode os conectores ISOFIX 180 graus e, em seguida, pressione o botão de ajuste ISOFIX para fechar os conectores ISOFIX.

Insira da extremidade da correia com o gancho de posicionamento da cinta para os ombros no orifício da base. **12**

! Verifique a direção da fixação da alça como ilustrado em **17** para evitar ferir as costas da criança se a fixação da alça estiver na direção oposta.

! Puxar ligeiramente a correia com o gancho de posicionamento da cinta para os ombros para se certificar de que a correia está fixada na base. **13**

! Deslize a fixação da alça para ajustar o comprimento da correia.

Deslize o gancho de posicionamento da cinta para os ombros para se certificar que o gancho está próximo do ombro da criança, **16** -1 aperte o cinto de segurança do veículo. **16** -3

! Para obter uma instalação mais segura, sugerimos que o gancho de posicionamento da cinta para os ombros esteja nivelado com o ponto mais alto do ombro da criança.

! NÃO coloque o cinto sobre os apoios para os braços. Deve passar por baixo dos apoios para os braços. **16** -2

! A cadeira auto não pode ser utilizada se a fivela do cinto de segurança (fivela fêmea)

for demasiado longa para fixar firmemente a cadeira auto.

16 -4

! Depois de colocar o seu filho na cadeira auto, o cinto de segurança deve ser utilizado corretamente, e certifique-se de que nenhuma correia subabdominal é utilizada demasiado baixa, para que a pélvis fique firmemente presa.

16

! Encoste a cadeira auto firmemente contra o encosto de um banco de veículo virado para a frente equipado com um cinto de três pontos.

Utilizar os suportes para copos

Ver imagens **18**

Retirar a capa de tecido

Ver imagens **19**

Cuidado e manutenção

Lave a capa e o acolchoado interior com água fria a uma temperatura inferior a 30°C.

Não engome a capa de tecido.

Não utilize lixívia nem lavar a seco a capa de tecido.

Não utilize detergentes não diluídos, gasolina ou outros solventes orgânicos para lavar o dispositivo de retenção para crianças. Poderá danificar o dispositivo de retenção para crianças.

Não torcer a capa e o acolchoado interior para secar. Poderá originar vincos na capa e no acolchoado interior.

Seque a capa e o acolchoado interior à sombra.

Retire o dispositivo de retenção para crianças do veículo se não pretende utilizá-lo durante um longo período. Coloque o dispositivo de retenção para crianças num local fresco e seco não acessível a crianças.

gracobaby.eu

www.gracobaby.pl

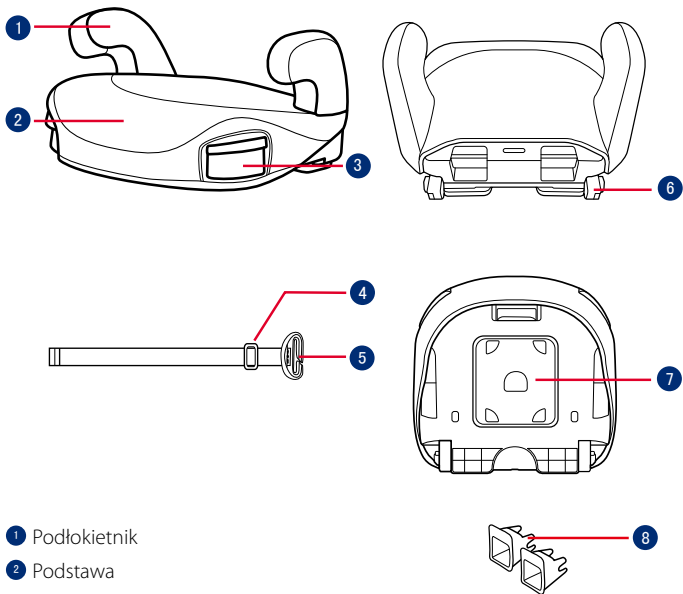

- 1 Podłokietnik
- 2 Podstawa
- 3 Uchwyty na pojemnik z napojem
- 4 Mocowanie uprząży na ramiona
- 5 Zaczep pozycjonowania pasa na ramiona
- 6 Złącze ISOFIX
- 7 Uchwyt do przechowywania instrukcji obsługi
- 8 Prowadnice ISOFIX

PL WAŻNE

PRZED UŻYCIEM FOTELIKA PROSIMY ZAPOZNAĆ SIĘ Z ZAWIERAJĄCĄ WAŻNE INFORMACJE INSTRUKCJĄ I ZACHOWAĆ JĄ NA PRZYSZŁY UŻYTEK. CZYTAJ UWAGNIE. NIEPRZESTRZEGANIE TYCH INSTRUKCJI MOŻE SPOWODOWAĆ NARAŻENIE BEZPIECZEŃSTWA TWOJEGO DZIECKA.

⚠️ OSTRZEŻENIE:
WAŻNE, NALEŻY ZACHOWAĆ DO WYKORZYSTANIA W PRZYSZŁOŚCI. NALEŻY PRZECZYTAĆ UWAGNIE.

ŻADNA podstawa podwyższająca nie gwarantuje pełnej ochrony przed obrażeniami w wypadku. Jednakże prawidłowe używanie tej podstawki podwyższającej dla dziecka, zmniejszy niebezpieczeństwo odniesienia poważnych obrażeń lub śmierci dziecka.

Należy zawsze uważnie wykonywać instrukcje instalacji, co zapewni działanie podstawki podwyższającej z optymalnym poziomem bezpieczeństwa.

Należy zwrócić uwagę aby elementy sztywne i elementy plastikowe podstawki podwyższającej były umiejscowione i zainstalowane tak, aby nie zostały uchwycone przez ruchome siedzenie lub drzwi

pojazdu.

Aby używać ten fotelik z podstawką podwyższającą zgodnie ze standardem ECE R129/03, dziecko musi spełniać następujące wymagania.

Wzrost dziecka 137cm-150cm (wiek referencyjny: 7-12 lat). Wyłącznie tryb skierowania do przodu (w kierunku ruchu pojazdu).

Podwyższony fotelik samochodowy dla dziecka może nie pasować do wszystkich dopuszczonych pojazdów.

Wszystkie pasy mocujące podstawkę podwyższającą do pojazdu, powinny być ciasno naprężone, a wszystkie pasy przytrzymujące dziecko powinny być dopasowane do ciała dziecka i nie powinny być skręcone.

Fotelik z podstawką podwyższającą powinien zostać wymieniony, jeśli został narażony na silne przeciążenie w wypadku lub, gdy został upuszczony.

Ten fotelik z podstawką podwyższającą jest przeznaczony do używania wyłącznie w samochodzie.

Nie wolno wykonywać żadnych modyfikacji lub czegokolwiek dodawać do fotelika z podstawką podwyższającą, bez zatwierdzenia urzędu udzielającego homologacji. NIE należy usuwać żadnych białych pianek EPP/EPS. Niezastosowanie

się do tego polecenia, może spowodować poważne problemy dotyczące bezpieczeństwa.

NIE należy używać fotelika, jeśli jego powierzchnie zostały zbyt silnie nagrzane promieniami słońca.

Nigdy nie należy pozostawiać dziecka bez opieki w foteliku z podstawką podwyższającą lub w pojeździe, nawet na kilka minut.

Wszelki bagaż lub inne przedmioty, które mogą spowodować obrażenia ciała w razie kolizji powinny być prawidłowo zabezpieczone.

Nie należy używać tej podstawki podwyższającej bez miękkich wkładek.

Miękkich wkładek nie należy zastępować innymi niż zalecane przez producenta, ponieważ stanowią one integralny element skuteczności działania podstawki podwyższającej.

Zawsze należy zapiąć dziecko w podstawce podwyższającej, nawet na krótkich trasach, ponieważ wówczas zdarza się większość wypadków.

NIE należy pozostawiać w pojeździe tej podstawki podwyższającej lub innych obiektów niezamocowanych pasami lub niezabezpieczonych. Fotelik z podstawką podwyższającą należy wyjąć z samochodu, jeśli nie jest często używany i umieścić go w suchym, zabezpieczonym przed

słońcem miejscu.

Zaleca się, aby nie wykorzystywać używanego fotelika z podstawką podwyższającą o nieznannej historii. Może on mieć niewidoczne uszkodzenia konstrukcji lub defekty spowodowane nieprawidłowym użytkowaniem/przechowywaniem.

NIE należy używać żadnych innych punktów styku przenoszenia obciążenia, niż opisane w instrukcjach i oznaczone na podstawie podwyższającej.

NIE należy instalować tej podstawki podwyższającej w następujących warunkach:

1. Siedzenia pojazdu skierowane w bok lub do tyłu, w odniesieniu do kierunku ruchu pojazdu.
2. Siedzenia pojazdu przesuwane podczas montażu.

W sprawach dotyczących naprawy i wymiany części należy się skontaktować ze sprzedawcą.

Aby uniknąć poparzeń, nigdy nie należy umieszczać gorących płynów w uchwytach na pojemnik z napojem podstawki podwyższającej.

Informacje o produkcie

1. To jest uniwersalna poduszka rozszerzająca podwyższonego fotelika dla dziecka. Posiada

certyfi kat zgodności z Rozporządzeniem UN Nr 129, dotyczącym używania przy zachowaniu zgodności z rozmiarem i-Size i uniwersalnymi pozycjami siedzenia pojazdów, określonymi przez producenta pojazdu w podręczniku użytkownika pojazdu.

2. W przypadku wątpliwości, należy się skonsultować z producentem systemu podwyższonego fotelika dla dziecka lub ze sprzedawcą.

Produkt Fotelik z podstawką podwyższającą

Materiały Tworzywa sztuczne, metal, tkaniny

Nr patentu Patent zgłoszony

Odpowiedni dla Dziecko o wzroście 137cm-150cm (Wiek referencyjny 7-12 lat).

Instalacja Skierowany do przodu (w kierunku ruchu pojazdu)

Uwagi dotyczące montażu

Patrz rysunki 1 - 4

Instalacja z użyciem systemu ISOFIX i pasa 3-punktowego lub z użyciem wyłącznie pasa 3-punktowego

Patr z rysunki 5 - 17

- 5 Dopasuj prowadnice ISOFIX do punktów kotwienia ISOFIX. Prowadnice ISOFIX mogą zabezpieczyć powierzchnie siedzenia pojazdu przed wytarciem. Mogą one także prowadzić złącza ISOFIX.
- 6 Naciśnij przycisk regulacji ISOFIX, aby wyciągnąć złącza ISOFIX.
- 7 Obróć złącza ISOFIX o 180 stopni, aż do ich skierowania w stronę prowadnic ISOFIX.
- 8 Dopasuj złącza ISOFIX do punktów kotwiących ISOFIX, a następnie zatrzaśnij obydwa złącza ISOFIX w punktach kotwiących ISOFIX.

! Upewnij się, że oba złącza ISOFIX są właściwie założone w ich punktach kotwienia ISOFIX. Kolory wskaźników na obydwóch złączach ISOFIX powinny być całkowicie zielone.

! Sprawdź, czy podstawka podwyższająca jest bezpiecznie zamontowana, pociągając za obydwą złącza ISOFIX.

- 9 Naciśnij przycisk regulacji ISOFIX, aby schować oparcie siedzenia do wymaganej pozycji.

W celu zdjęcia podstawki podwyższającej:

- 10 Naciśnij najpierw drugi przycisk blokady, a następnie przycisk na złączach ISOFIX, przed zdjęciem podstawki podwyższającej z siedzenia pojazdu.

- 11 Obróć złącza ISOFIX o 180 stopni, a następnie naciśnij przycisk regulacji ISOFIX w celu złożenia złączy ISOFIX.

Włóż koniec taśmy zaczepu pozycjonowania pasa na ramiona do otworu na podstawie. 12

! Sprawdź kierunek mocowania uprząży na ramiona, jak na ilustracji 17, aby uniknąć urażenia pleców dziecka, gdy mocowanie uprząży na ramiona znajdzie się w przeciwnym kierunku.

! Pociągnij lekko zaczep pozycjonowania pasa na ramiona, aby się upewnić, że taśma jest zamocowana na podstawie. 13

! Przesuń mocowanie uprząży na ramiona, aby wyregulować długość taśmy.

Przesuń zaczep pozycjonowania pasa na ramiona, aby się upewnić, że zaczep znajduje się blisko ramienia dziecka. 16 -1 zatrzaśnij pas bezpieczeństwa pojazdu. 16 -3

! Dla wykonania najbardziej bezpiecznej instalacji, zalecamy takie ustawienie zaczepu pozycjonowania pasa na ramiona, aby się znajdował w najwyższym punkcie ramienia dziecka.

! NIE należy prowadzić pasa pojazdu nad podłokietnikami. Musi on przechodzić pod podłokietnikami. 16 -2

! Podstawki podwyższającej nie można używać, jeśli sprzączka pasa bezpieczeństwa pojazdu (żeński koniec sprzączki) jest za długa, aby bezpiecznie zatrzasnąć podstawkę podwyższającą. 16 -4

! Po umieszczeniu dziecka w tej podstawce podwyższającej należy prawidłowo zapiąć pas bezpieczeństwa i upewnić się, że wszystkie pasy biodrowe są zapięte nisko, aby biodra były zapięte mocno. 16

! Umieść podstawkę podwyższającą, skierowaną do przodu na siedzeniu pojazdu, wyposażonego w pas biodrowy/pas na ramiona.

Używanie uchwytów na pojemnik z napojem

Patrz rysunki 18

Odłączanie miękkich elementów

Patrz rysunki 19

Pielęgnacja i konserwacja

Pokrowiec siedzenia i obicie wewnętrzne należy myć zimną wodą o temperaturze poniżej 30°C.

Nie należy prasować miękkich elementów.

Nie należy wybielać lub czyścić chemicznie miękkich elementów.

Nie należy używać do mycia fotelika samochodowego dla dziecka nierozcieńczonych detergentów, benzyny lub innych rozpuszczalników organicznych.

Mogą one spowodować uszkodzenie fotelika samochodowego dla dziecka.

Nie wykręcać pokrowca siedzenia oraz obicia wewnętrznego w celu wysuszenia. Może to spowodować zagniecenia na pokrowcu siedzenia i na obiciu wewnętrznym.

Pokrowiec siedzenia i obicie wewnętrzne należy ręcznie wysuszyć w cieniu.

Dziecięcy fotelik samochodowy należy wymontować z pojazdu, jeżeli nie jest on używany przez dłuższy czas. Fotelik samochodowy należy umieścić w chłodnym, suchym miejscu, bez dostępu dziecka.

gracobaby.eu
www.gracobaby.pl

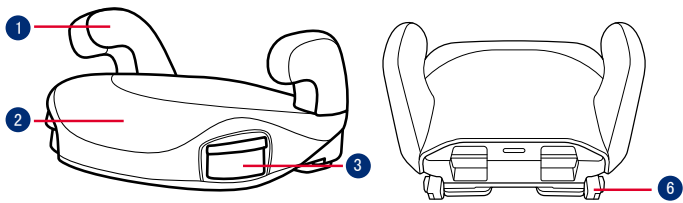

- 1 Opěrka ruky
- 2 Základna
- 3 Držáky na nápoje
- 4 Kotva ramenního postroje
- 5 Svorka pro umístění ramenního pásu
- 6 Konektor ISOFIX
- 7 Přihrádka na návod
- 8 Vodítka ISOFIX

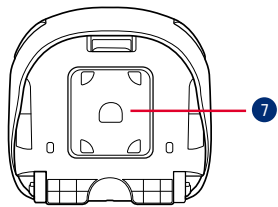
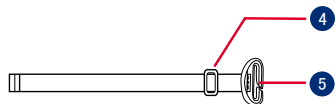
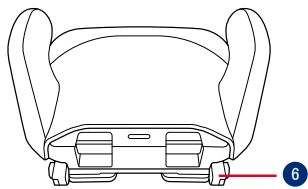

CZ DŮLEŽITÉ

PŘED POUŽITÍM SI POZORNĚ PŘEČTĚTE TYTO POKYNY A USCHOVEJTE JE PRO BUDOUCÍ POUŽITÍ. V PŘÍPADĚ NEDODRŽENÍ TĚCHTO POKYŇŮ MŮŽE DOJÍT K OHROŽENÍ BEZPEČNOSTI VAŠEHO DÍTĚTE.

VAROVÁNÍ: DŮLEŽITÉ, USCHOVEJTE PRO BUDOUCÍ POUŽITÍ: POZORNĚ ČTĚTE.

ŽÁDNÁ autosedačka nezaručuje plnou ochranu před zraněním v případě nehody. Správným používáním této autosedačky se ale sníží riziko vážného zranění nebo smrti vašeho dítěte.

Vždy pozorně dodržujte pokyny pro instalaci. Tím bude zaručena optimální bezpečnost při používání autosedačky.

Dbejte na to, aby pevné předměty a plastové části autosedačky byly umístěny a instalovány tak, aby nemohly být zachyceny pohyblivým sedadlem nebo dveřmi vozidla.

Aby bylo možné používat tuto autosedačku v souladu s předpisem ECE R129/03, musí vaše dítě splňovat následující podmínky.

Výška dítěte 137 - 150 cm (odpovídá věku: 7 - 12 let). Pouze po směru jízdy (vozidla).

Je možné, že tento vylepšený dětský zádržný systém nebude možné umístit do všech schválených vozů.

Veškeré popruhy, které přidržují tuto autosedačku k vozidlu, musí být utažené. Všechny popruhy zajišťující dítě musí být nastaveny podle jeho těla. Popruhy nesmí být zkroutené.

Pokud byla autosedačka vystavena velkému zatížení při nehodě nebo pokud došlo k jejímu pádu, je nezbytné ji vyměnit.

Tato autosedačka je určena k použití pouze v automobilu.

Bez schválení zkušebnou neprovádějte žádné úpravy ani rozšíření této autosedačky. NEODSTRAŇUJTE žádnou část bílého polystyrenu (EPP/EPS). V opačném případě může dojít k závažnému ohrožení bezpečnosti.

NEPOUŽÍVEJTE autosedačku, pokud je její povrch rozeřhátý od slunce.

V žádném případě neponechávejte dítě v autosedačce ani ve voze bez dozoru, a to ani na několik minut.

Veškerá zavazadla nebo jiné předměty, které v případě nehody mohou způsobit zranění, musí být řádně zajištěny.

Tuto autosedačku nelze používat bez látkových potahů.

Látkové potahy autosedačky smí být nahrazeny pouze podle doporučení

výrobce, protože se nedílnou částí podílejí na účinnosti autosedačky.

Dítě v této autosedačce vždy zajistěte, i na krátkých trasách; nejvíce nehod se přihodí právě při nich.

NEPONECHÁVEJTE tuto autosedačku ani jiné předměty ve voze nepřipásané nebo nezajištěné.

Pokud tuto autosedačku nebudete pravidelně používat, vyjměte ji z vozu a uložte na suchém místě chráněném před sluncem.

Nedoporučujeme používat autosedačku z druhé ruky s neznámou historií. Může mít skryté strukturální poškození nebo závady způsobené nesprávným používáním/ skladováním.

NEPOUŽÍVEJTE žádné jiné zátěžové kontaktní body, než jsou popsány v těchto pokynech a označeny na autosedačce.

NEPOUŽÍVEJTE tuto autosedačku v následujících případech:

1. Sedadla vozu jsou orientována do stran nebo proti směru jízdy vozu.

2. Pohyblivá sedadla vozu při instalaci.

Informace ohledně údržby, opravy a náhradních dílů vám poskytne prodejce.

Abyste zabránili popáleninám, v žádném případě neumísťujte horké tekutiny do držáků na nápoje autosedačky.

Informace o produktu

1. Toto je univerzální podsedák - vylepšený dětský zádržný systém. Byl schválen v souladu s předpisem UN č. 129 pro používání na místech k sezení vozu, která jsou kompatibilní se standardem i-Size a univerzální, jak je uvedeno výrobcem vozu v návodu na použití vozu.

2. Pokud si nebudete jisti, obraťte se na výrobce nebo prodejce tohoto vylepšeného dětského zádržného systému.

Výrobek Autosedačka

Materiály Plasty, kovy, textil

Č. patentu Čeká na udělení patentu

Vhodné pro Výška dítěte 137 - 150 cm (odpovídá věku 7 - 12 let).

Instalace Po směru jízdy (vozidla)

Dbejte při instalaci

Viz obrázky 1 - 4

Instalace s použitím systému ISOFIX a 3bodového pásu nebo pouze s použitím 3bodového pásu

Viz obrázky 5 - 17

5 Nasadte vodička ISOFIX na kotvicí body ISOFIX. Vodička ISOFIX chrání potah sedadel před potrháním. Rovněž mohou vést konektory ISOFIX.

6 Stiskněte tlačítko nastavení ISOFIX a vysuňte konektory ISOFIX.

7 Otočte konektory ISOFIX o 180 stupňů tak, aby byly zorientovány ve směru vodiček ISOFIX.

8 Zorientujte konektory ISOFIX s kotvicími body ISOFIX a potom zacvakněte oba konektory ISOFIX do kotvicích bodů ISOFIX.

! Ujistěte se, že jsou oba konektory ISOFIX pevně uchyceny k příslušným kotvicím bodům ISOFIX. Při správném uchycení musí být indikátory na obou konektorech ISOFIX zcela zelené.

! Zatažením za oba konektory ISOFIX zkontrolujte, zda

je autosedačka řádně nainstalována.

9 Stiskněte stavěcí tlačítko ISOFIX a vysuňte opěrák autosedačky do požadované pozice.

Pokyny pro vyjmutí autosedačky:

10 Nejdříve stisknete tlačítko sekundárního zámku a potom tlačítko na konektorech ISOFIX. Potom sejměte autosedačku ze sedadla vozu.

11 Otočte konektory ISOFIX o 180 stupňů a potom stiskněte tlačítko nastavení ISOFIX, aby se konektory ISOFIX sklopily.

Proveďte konec popruhu se svorkou pro umístění ramenního pásu otvorem v základně. **12**

! Zkontrolujte směr kotvy ramenního postroje podle **17**. Pokud by se kotva ramenního postroje nacházela v opačném směru, mohlo by dojít k poranění zad dítěte.

! Lehkým zatažením za popruh se svorkou pro umístění ramenního pásu zkontrolujte, zda je popruh upevněn k základně. **13**

! Posunutím kotvy ramenního postroje upravte délku popruhu.

Posunutím svorky polohování ramenního popruhu ověřte, zda se svorka nachází blízko ramene dítěte, **16 -1** zapněte bezpečnostní pás vozu. **16 -3**

! Pro dosažení maximálně bezpečné instalace doporučujeme, aby se svorka polohování ramenního popruhu nacházela v rovině s nejvyšším bodem ramen dítěte.

! NEPOKLÁDEJTE bezpečnostní pás vozidla přes opěrky rukou. Musí být umístěn pod nimi. **16**

-2

! Autosedačku nelze použít, pokud je přezka bezpečnostního pásu vozidla (samičí část svorky) příliš dlouhá, což znemožňuje bezpečné připoutání autosedačky. **16** -4

! Po umístění dítěte do této autosedačky pro větší děti musí být správně použit bezpečnostní pás. Bederní popruh musí být veden dole a pánev musí být pevně zajištěna. **16**

! Umístěte autosedačku pevně na sedadlo vozu po směru jízdy, které je vybaveno bederním/ramenním pásem.

Používání držáků na nápoje

Viz obrázky **18**

Sejmutí látkových částí

Viz obrázky **19**

Péče a údržba

Potah sedačky a vnitřní polstrování perte ve studené vodě do 30°C.

Látkové části nežehlete.

Na látkové části nepoužívejte bělidlo ani je nečistěte za sucha.

K mytí této autosedačky nepoužívejte nezředěné čisticí prostředky, benzín ani jiná organická rozpouštědla. Mohlo by dojít k poškození autosedačky.

Potah sedačky ani vnitřní polstrování neždímejte. Mohlo by to na potahu sedačky nebo na vnitřním polstrování zanechat záhyby.

Potah sedačky a vnitřní polstrování nechte vyschnout zavěšené ve stínu.

Pokud sedačku delší dobu nepoužíváte, vyjměte ji z vozidla. Dětskou autosedačku skladujte na chladném a suchém místě mimo dosah dětí.

gracobaby.eu

www.gracobaby.pl

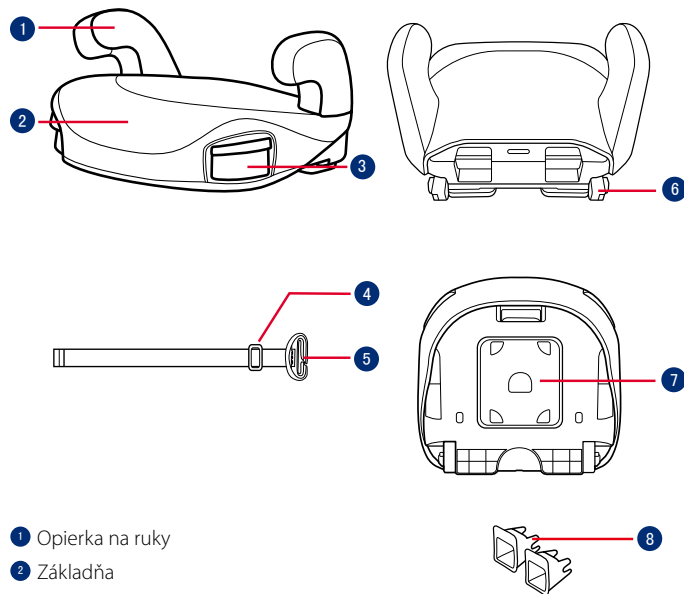

- 1 Opierka na ruky
- 2 Základňa
- 3 Držiaky na poháre
- 4 Kotva ramenného popruhu
- 5 Polohovacia prýčtyka ramenného pásu
- 6 Prípojka ISOFIX
- 7 Úložný priestor pre Návod na použitie
- 8 Vodiace prvky ISOFIX

SK DÔLEŽITÉ

PRED POUŽITÍM SI POZORNE PREČÍTAJTE TIETO POKYNY A UCHOVAJTE ICH PRE NESKORŠIE POUŽITIE. AK NEBUDETE DODRŽIAVAŤ TIETO POKYNY, MÔŽE TO MAŤ VPLYV NA BEZPEČNOSŤ VÁŠHO DIEŤAŤA.

VÝSTRAHA:

DÔLEŽITÉ UPOZORNENIE, ULOŽTE PRE BUDÚCE POUŽITIE: POZORNE SI PREČÍTAJTE.

ŽIADNY Podsedák nemôže zaručiť úplnú ochranu pred úrazom pri nehode. Správne používanie tohto podsedáku však znižuje riziko vážneho poranenia alebo smrti dieťaťa.

Vždy dbajte na správne dodržiavanie pokynov na inštaláciu, zaistí sa tým, že účinok podsedáku bude na optimálnej úrovni bezpečnosti.

Dbajte na to, aby boli pevné predmety a plastové časti podsedáku umiestnené a inštalované tak, aby nebolo možné ich zachytenie do pohyblivých sedadiel alebo dverí vozidla.

Na používanie tohto podsedáku podľa normy ECE R129/03 musí dieťa spĺňať nasledujúce požiadavky.

Výška dieťaťa 137 – 150 cm (referenčný vek: 7 - 12 rokov). Len smerovanie tvárou dopredu (v smere

jazdy vozidla).

Zosilnená detská autosedačka nemusí byť vhodná pre všetky schválené vozidlá.

Všetky popruhy, ktoré držia autosedačku vo vozidle, musia byť dotiahnuté a všetky popruhy, ktoré držia dieťa, musia byť prispôsobené telu dieťaťa a popruhy nesmú byť skrútené.

Podsedák sa musí vymeniť, ak bol vystavený vysokému zaťaženiu v prípade nehody alebo pádu.

Tento podsedák je určený len na používanie v aute.

Nevykonávajte žiadne zmeny ani doplnenia podsedáku bez súhlasu orgánu pre typové schvaľovanie. NEODSTRAŇUJTE žiadnu z bielych pien EPP/EPS. V opačnom prípade to môže viesť k vážnym bezpečnostným problémom.

NEPOUŽÍVAJTE sedačku, ak je jej povrch príliš horúci zo slnečného svetla.

Nikdy nenechávajte dieťa na podsedáku alebo vo vozidle bez dozoru a to ani na pár minút.

Akákolvek batožina alebo iné predmety, ktoré by mohli spôsobiť zranenie v prípade kolízie, sa musia správnym spôsobom zaistiť.

Podsedák sa nesmie používať bez mäkkých textílií.

Mäkké textílie podsedáku sa nesmú nahrádzať inými než odporúčanými výrobcom, pretože mäkké textílie tvoria neoddeliteľnú súčasť charakteristických vlastností detskej podsedáky.

Dieťa na podsedáku vždy zaisťujte, aj keď idete len na krátku cestu, pretože práve pri nich sa vyskytuje najviac nehôd.

Nenechávajte tento podsedák ani iné predmety vo vozidle nepripútané alebo nezaistené. Ak sa podsedák pravidelne nepoužíva, vyberte ho z auta a uskladnite na suchom mieste chránenom pred slnkom.

Odporúča sa nepoužívať podsedák z druhej ruky, ktorého história nie je známa. Môže trpieť neviditeľnými štrukturálnymi poškodeniami alebo porušeniami v dôsledku nesprávneho používania/skladovania.

NEPOUŽÍVAJTE žiadne iné kontaktné záťažové body, ako sú uvedené v pokynoch a označené na podsedáku.

NEINŠTALUJTE tento podsedák v nasledujúcich podmienkach:

1. Sedadlá vozidla smerujúce bokom alebo dozadu vzhľadom na smer jazdy vozidla.
2. Sedadlá vozidla pohybujúce sa počas inštalácie.

Ohľadne otázok týkajúcich sa údržby, opravy a výmeny dielov sa obráťte na predajcu.

Aby ste predišli popáleninám, nikdy nedávajte do držiakov na poháre na podsedáku horúce tekutiny.

Informácie o výrobku

1. Toto je Univerzálny zosilnený detský zadržiavací systém, sedacia podložka s poduškou. Je schválený podľa Predpisu OSN č. 129 na použitie na sedadlách vo vozidle kompatibilných so systémom i-Size a univerzálnych miestach na sedenie podľa toho, ako uvádzajú výrobcovia vozidiel v príručke používateľa vozidla.
2. V prípade pochybností sa obráťte na výrobcu Zosilneného detského zadržiavacieho systému alebo predajcu.

Výrobok	Podsedák
Materiály	Plast, kov, textil
Patent č.	Patentová prihláška sa prerokúva
Vhodné pre	Výška dieťaťa 137 - 150 cm (Referenčný vek 7 - 12 rokov).
Inštalácia	Smerom tvárou dopredu (v smere jazdy vozidla)

Pokyny týkajúce sa inštalácie

Pozrite si obrázky 1 - 4

Inštalácia používajúca systém ISOFIX a 3-bodový pás alebo len 3-bodový pás

Pozrite si obrázky 5 - 17

- 5 Nasadte vodiace prvky ISOFIX do kotevných bodov ISOFIX. Vodiace prvky ISOFIX môžu ochrániť povrch sedadla vozidla pred roztrhnutím. Môžu tiež viesť prípojky ISOFIX.
 - 6 Stlačením nastavovacieho tlačidla ISOFIX vytiahnite prípojky ISOFIX.
 - 7 Prípojky ISOFIX otočte o 180 stupňov tak, aby smerovali k vodiacim prvkom ISOFIX.
 - 8 Zarovnajzte prípojky ISOFIX s kotevnými bodmi ISOFIX a potom zacvaknite obe prípojky ISOFIX do kotevných bodov ISOFIX.
- ! Skontrolujte, či sú obe prípojky ISOFIX pevne pripojené k svojim kotevným bodom ISOFIX. Farba na indikátoroch oboch prípojok

ISOFIX musí byť úplne zelená.

- ! Skontrolujte, či je autosedačka bezpečne nainštalovaná potiahnutím za obe prípojky ISOFIX.
- 9 Stlačením nastavovacieho tlačidla ISOFIX zasuňte operadlo sedačky do požadovanej polohy.
- Vybratie autosedačky:
- 10 Pred vybratím podsedáku zo sedadla vozidla najprv stlačte tlačidlo sekundárneho zámku a potom tlačidlo na prípojkách ISOFIX.
 - 11 Otočte prípojky ISOFIX o 180 stupňov, potom stlačte nastavovacie tlačidlo ISOFIX, aby ste zložili prípojky ISOFIX.

Vložte koniec popruhu polohovacej spony ramenného pásu do otvoru v základni. 12

- ! Skontrolujte smerovanie kotvy ramenného popruhu, ako je to na obr. 17, aby ste predišli zraneniu chrbta dieťaťa, ak by bola kotva ramenného popruhu v opačnom smere.
- ! Mierne potiahnite popruh polohovacej spony ramenného pásu, aby ste sa uistili, že je popruh pripevnený k základni.

13

! Posuňte kotvu ramenného popruhu a upravte dĺžku popruhu.

Posuňte polohovaciu sponu ramenného pásu tak, aby ste sa uistili, že je blízko ramena dieťaťa, 16 -1 a zapnite bezpečnostný pás vozidla. 16 -3

- ! Aby sa dosiahla čo najbezpečnejšia inštalácia, odporúčame, aby bola polohovacia spona ramenného pásu na úrovni najvyššieho bodu ramena dieťaťa.
- ! NEUMIESTŇUJTE pás vozidla cez vrchnú stranu opierok na ruky. Musí prechádzať popod opierky na ruky. 16 -2
- ! Podsedák sa nesmie používať, ak je spona bezpečnostného pásu vozidla (samičí koniec spony) príliš dlhá na pevné ukotvenie podsedáku. 16 -4
- ! Po posadení dieťaťa na tento podsedák sa musí bezpečnostný pás použiť správne, pričom sa musí zaistiť, aby akýkoľvek bedrový popruh prechádzal nízko v spodnej časti s pevne pripútanou panvou. 16
- ! Autosedačku pevne pritlačte k operadlu sedadla vozidla smerujúceho tvárou dopredu, ktoré je vybavené bedrovým/ramenným pásom.

Použitie držiakov na poháre

Pozrite si obrázky 18

Odpojenie mäkkých textílií

Pozrite si obrázky 19

Starostlivosť a údržba

Umývajte kryt sedačky a vnútorné čalúnenie studenou vodou s teplotou pod 30 °C.

Nežehlite mäkké textílie.

Mäkké textílie nebielte ani chemicky nečistite.

Na umývanie detskej autosedačky nepoužívajte nezriedené čistiace prostriedky, benzín ani iné organické rozpúšťadlá. Môže to spôsobiť poškodenie detskej autosedačky.

Nežmýkajte kryt sedačky ani vnútorné čalúnenie, aby ste ich vysušili. Mohlo by to na potahu sedačky a čalúnení zanechať zvrásnenie.

Kryt sedačky a vnútorné čalúnenie zaveste do tieňa, aby sa vysušili.

Ak sa táto detská autosedačka dlhšie nepoužíva, vyberte ju zo sedadla vozidla. Detskú autosedačku dajte na chladné a suché miesto, kde sa k nej vaše dieťa nedostane.

gracobaby.eu

www.gracobaby.pl

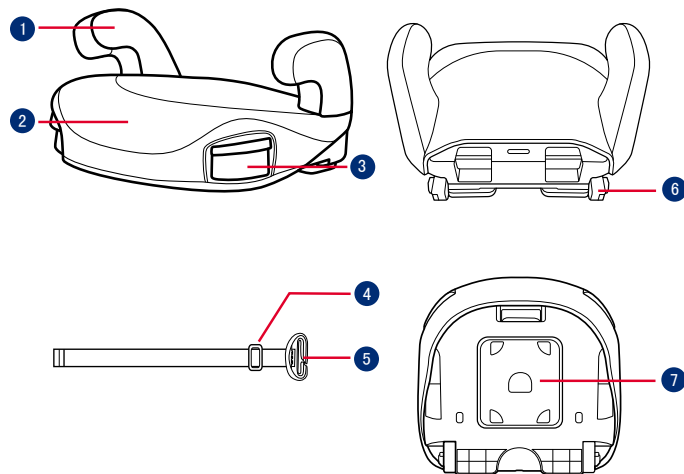

- ① Naslon za ruke
- ② Podnožje
- ③ Držači za čašu
- ④ Miesto za pričvršćivanje traka za ramena
- ⑤ Stezaljka za namještanje položaja sigurnosnog pojasa za ramena
- ⑥ ISOFIX priključak
- ⑦ Utor za priručnik s uputama
- ⑧ ISOFIX vodilice

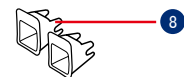

**PRIJE UPORABE PAŽLJIVO
PROČITAJTE OVE UPUTE I ZADRŽITE
IH ZA BUDUĆU UPORABU.
SIGURNOST VAŠEG DJETETA
MOŽE BITI UGROŽENA AKO SE NE
PRIDRŽAVATE OVIH UPUTA.**

**⚠️ UPOZORENJE:
VAŽNO, SAČUVAJTE ZA
BUDUĆU UPORABU: PAŽLJIVO
PROČITAJTE.**

NITI JEDNA booster autosjedalica ne može jamčiti potpunu zaštitu od ozljeda u automobilskoj nesreći. No pravilna uporaba ove booster autosjedalice smanjit će rizik od ozljeda ili smrti djeteta.

Uvijek pažljivo slijedite upute za ugradnju, to će osigurati pravilan rad i optimalnu razinu sigurnosti korištenja booster autosjedalice.

Pazite kako ne biste postavili čvrste i plastične dijelove booster autosjedalice tako da se mogu zaglaviti zbog pomicanja sjedala ili vrata vozila.

Za korištenje ove booster autosjedalice u skladu s ECE R129/ 03 djetete mora imati sljedeće mjere.

Visina djeteta 137cm – 150cm (približna dob: 7 – 12 godina). Samo za uporabu u smjeru vožnje (dijete sjedi okrenuto prema naprijed).

Naprednu dječju autosjedalicu

možda neće biti moguće postaviti u svo odobrena vozila.

Svi pojasevi i trake koje booster dječju autosjedalicu pričvršćuju za vozilo moraju biti čvrsto zategnuti, a trake za pričvršćivanje djeteta moraju biti podešene tako da pristaju djetetovom tijelu i ni u kom slučaju ne smiju biti savijene.

Booster autosjedalicu treba zamijeniti ako je bila izložena velikim opterećenjima u slučaju automobilske nesreće ili ako vam je ispala iz ruku.

Booster autosjedalica namijenjena je korištenju isključivo u automobilu.

Ne vršite nikakve preinake niti što dodajte na booster autosjedalici bez odobrenja nadležnog tijela. NE skidajte ni najmanji dio bijele EPP/ EPS spužve. U suprotnom mogući su ozbiljni problemi u svezi sigurnosti uporabe.

NE KORISTITE sjedalicu ako su joj površine prevruće zbog izloženosti suncu.

Nikad i ni u kom slučaju ne ostavljajte dijete u booster autosjedalici ili vozilu bez nadzora niti na nekoliko minuta.

Sva prtljaga ili drugi predmeti koji bi mogli prouzročiti ozljede u slučaju sudara moraju biti pravilno pričvršćeni.

Booster autosjedalica ne smije se koristiti bez obloga i mekih dijelova.

Obloge i meki dijelovi booster autosjedalice smiju se zamijeniti isključivo onima koje preporučuje proizvođač jer su i ti dijelovi bitni za učinkovitost i radna svojstva sigurnosnog sustava za dijete.

Dijete uvijek pričvrstite u booster autosjedalicu čak i na kratkim relacijama jer tada se događa većina nesreća.

NE OSTAVLJAJTE booster autosjedalicu ili druge predmete neučvršćene sigurnosnim pojasevima u vozilu. Ako booster autosjedalicu ne koristite stalno izvadite je iz automobila i pohranite na suho mjesto zaštićeno od sunca.

Ne preporučuje se koristiti booster autosjedalicu iz druge ruke čija vam povijest korištenja nije poznata. Moguće su nevidljiva strukturna oštećenja ili izobličenja zbog nepravilnog korištenja ili skladištenja.

NIKAD ne koristite druge kontaktne točke za opterećenje i nošenje osim onih navedenih u uputama i označenih na booster autosjedalici.

NIKAD NE postavljajte ovu booster autosjedalicu u sljedećim uvjetima:

1. Sjedala u vozilu okrenuta su bočno ili suprotno od smjera kretanja vozila.
2. Sjedala u vozilu pomiču se tijekom postavljanja dječje autosjedalice.

Savjetujte se s prodavačem u svezi održavanja, popravaka i zamjene dijelova.

Radi sprječavanja opekotina nikad ne nalijevajte vruće tekućine u posudu u držaču autosjedalice.

Podaci o proizvodu

1. Ovo je univerzalna booster napredna dječja autosjedalica za viši položaj sjedenja djeteta. Odobrena je prema Uredbi UN-a br. 129 za uporabu u i-Size kompatibilnim i univerzalnim sjedećim položajima u vozilu kako je navedeno u korisničkom priručniku proizvođača vozila.
2. U slučaju nedoumice provjerite kod proizvođača napredne dječje autosjedalice ili kod prodavača.

Proizvod	Booster autosjedalica
Materijali	Plastika, metal, tkanine
Patent br.	Patenti prijavljeni i čekaju registraciju
Prikladno za	Dijete visine 137 cm – 150 cm (približna dob 7 – 12 godina).
Postavljanje	Samo za uporabu u smjeru vožnje (dijete sjedi okrenuto prema naprijed)

Pripazite prilikom postavljanja

Pogledajte slike **1** - **4**

Postavljanje pomoću sustava ISOFIX i sigurnosnog pojasa u 3 točke ili samo pomoću sigurnosnog pojasa u 3 točke

Pogledajte slike **5** - **17**

- Umetnite ISOFIX vodilice s ISOFIX točkama sidrenja. ISOFIX vodilice štiti površinu sjedala vozila kako se ne bi poderalo. One mogu voditi i ISOFIX priključke.
- Pritisnite ISOFIX gumb za podešavanje kako biste izvukli van ISOFIX priključke.
- Okrenite ISOFIX priključke za 180 stupnjeva, sve dok ne budu okrenuti u smjeru ISOFIX vodilica.
- Poravnajte ISOFIX priključke s ISOFIX točkama za pričvršćivanje, a zatim umetnite oba ISOFIX priključka u ISOFIX točke za pričvršćivanje dok ne škljocne.

! Provjerite jesu li oba ISOFIX priključka sigurno pričvršćena na odgovarajuće ISOFIX točke sidrenja. Indikatori na oba ISOFIX priključka trebaju biti posve zeleni.

! Provjerite je li booster autosjedalica sigurno postavljena povlačenjem oba ISOFIX priključka.

9 Pritisnite gumb za podešavanje ISOFIX priključka da biste uvukli naslon autosjedalice u željeni položaj.

Za uklanjanje booster autosjedalice:

10 Prije uklanjanja booster autosjedalice sa sjedala u vozilu najprije pritisnite sekundarni gumb za zaključavanje, a zatim gumb na ISOFIX priključcima .

11 Zakrenite ISOFIX priključke za 180 stupnjeva, a zatim pritisnite gumb za podešavanje ISOFIX priključaka da biste preklopili ISOFIX priključke.

Umetnite kraj traka stezaljke za namještanje položaja sigurnosnog pojasa za ramena u otvor na bazi. **12**

! Provjerite je li mjesto za pričvršćivanje traka za ramena okrenuto kao na **17** jer su u suprotnom moguće ozljede djetetovih leđa ako je mjesto za pričvršćivanje traka za ramena u suprotnom smjeru.

! Lagano povucite traku stezaljke za namještanje položaja sigurnosnog pojasa za ramena kako biste se uvjerali da je pričvršćena na bazu. **13**

! Ključite mjesto za pričvršćivanje traka za ramena radi podešavanja duljine traka.

Ključite stezaljku za namještanje položaja sigurnosnog pojasa za ramena tako da je blizu djetetovih ramena, **16** -1 zakopčajte sigurnosni pojas u vozilu. **16** -3

! Kako biste postigli najsigurnije postavljanje preporučujemo da stezaljku za namještanje položaja sigurnosnog pojasa za ramena postavite u ravnini s najvišom točkom djetetovih ramena.

! Sigurnosni pojas vozila NEMOJTE postavljati preko naslona za ruke. Taj pojas mora prolaziti ispod naslona za ruke. **16** -2

! Booster autosjedalica ne smije se koristiti ako je kopčica sigurnosnog pojasa u vozilu (ženski kraj kopčice) preduga za sigurno pričvršćivanje booster autosjedalice. **16** -4

! Nakon što dijete stavite u ovu booster autosjedalicu potrebno je pravilno postaviti sigurnosni pojas i svakako provjeriti je li pojas preko kukova postavljen dovoljno nisko tako da je zdjelica

djeteta sigurno pričvršćena. **16**

! Stavite booster autosjedalicu čvrsto uz naslon sjedala u automobilu koje je okrenuto u smjeru vožnje i opremljeno pojasom za kukove i ramena.

Upotreba držača za čašu

Pogledajte slike **18**

Skidanje obloga

Pogledajte slike **19**

Briga i održavanje

Oblogu sjedala i unutarnje umetke perite hladnom vodom temperature niža od 30 °C.

Ne glačajte obloge i meke dijelove. Ne izbjeljujte niti nemojte kemijski čistiti obloge.

Ne koristite nerazrijeđene deterdžente, benzin ili druga organska otapala za pranje dječje autosjedalice. To može oštetiti dječju autosjedalicu.

Ne uvijajte oblogu sjedala i unutarnje umetke radi cijeđenja i sušenja. To može ostaviti nabore na oblozi sjedala i unutarnjem umetku.

Oblogu sjedala i unutarnje umetke objesite i sušite na sjenovitom mjestu.

Uklonite dječju autosjedalicu sa sjedala u vozilu ako se neće dulje vrijeme koristiti. Stavite dječju autosjedalicu na hladno i suho mjesto izvan dohvata djece.

gracobaby.eu

www.gracobaby.pl

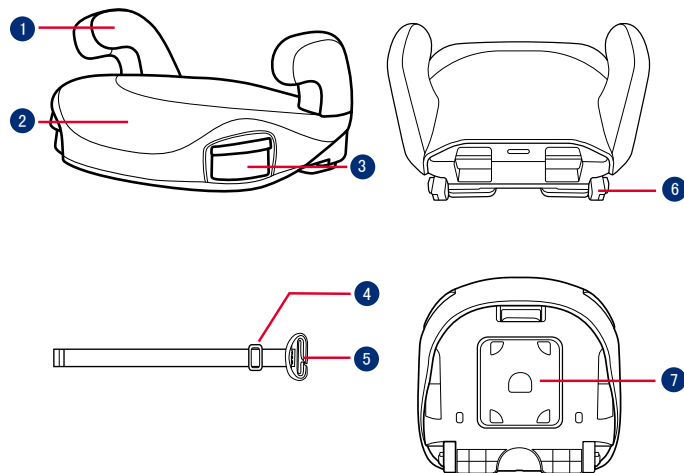

- ① Naslon za ruke
- ② Baza
- ③ Držači za čaše
- ④ Tačka vezivanja pojasa preko ramena
- ⑤ Karika za pozicioniranje pojasa preko ramena
- ⑥ ISOFIX konektor
- ⑦ Skladište za uputstvo za upotrebu
- ⑧ ISOFIX vodice

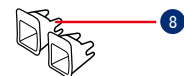

SR VAŽNO

PAŽLJIVO PROČITAJTE OVA UPUTSTVA PRE UPOTREBE I SAČUVAJTE IH ZA BUDUĆU UPOTREBU. BEZBEDNOST VAŠEG DETETA MOŽE BITI UGROŽENA AKO NE PRATITE OVA UPUTSTVA.

▲ UPOZORENJE:
VAŽNO, ZADRŽITE ZA BUDUĆU UPOTREBU: PAŽLJIVO PROČITAJTE.

NIJEDNO buster sedište ne garantuje potpunu zaštitu od povrede u slučaju nezgode. Međutim, pravilna upotreba ovog buster sedišta smanjuje rizik od ozbiljne povrede ili smrti za vaše dete.

Uvek pazite da pravilno sledite uputstva za instalaciju, to će osigurati da buster sedište radi na optimalnom nivou bezbednosti.

Obratite pažnju da čvrsti i plastični delovi buster sedišta moraju biti postavljeni i montirani tako da se ne zaglave sa sedištem koje se pomera niti da se zaglave u vratima vozila.

Da biste koristili ovo buster sedište u skladu s regulativom ECE R129/03, vaše dete mora da ispunjava sledeće uslove.

Visina deteta 137 cm – 150 cm (referentna starost: 7 – 12 godina). Samo okrenuto unapred (u smeru kretanja vozila).

Unapređeno sedište za dete možda neće odgovarati svim odobrenim vozilima.

Svi pojasevi koji pričvršćuju buster sedište za vozilo treba da budu zategnuti, sve trake koje vezuju dete treba da budu podešene prema telu deteta, a trake ne smeju da se uvrću.

Buster sedište je potrebno zameniti ako je bilo izloženo velikim opterećenjima u slučaju nezgode ili ako je palo.

Ovo buster sedište je predviđeno samo za upotrebu u automobilu.

Ne pravite nikakve izmene ili dopune na buster sedištu bez odobrenja od odgovarajućeg nadležnog tela. NE uklanjajte nijednu belu EPP/EPS penu. Ako se tog ne pridržavate, to može dovesti do ozbiljnih bezbednosnih problema.

NE koristite sedište ako su površine previše vruće od sunčeve svetlosti.

Nikada ne ostavljajte dete bez nadzora u buster sedištu ili u vozilu, čak ni nekoliko minuta.

Bilo koji prtljag ili drugi predmeti koji mogu da prouzrokuju povrede u slučaju nezgode treba da budu pravilno obezbeđeni.

Ne koristite ovo buster sedište bez mekih dodataka.

Meke dodatke buster sedišta treba zameniti samo onima koje

je preporučio proizvođač, zato što meki dodaci čine integralni deo performansi sedišta za dete.

Uvek čvrsto vežite dete u buster sedištu, čak i na kraćim putovanjima, jer se tada događa najveći broj nezgoda.

NE ostavljajte ovo buster sedište ili druge predmete nepričvršćene ili neobezbeđene u svom vozilu. Uklonite buster sedište iz automobila ako se ne koristi redovno i čuvajte u suvom okruženju, zaštićenom od sunčeve svetlosti.

Preporučuje se da ne koristite polovno buster sedište čija istorija nije poznata. Ono može da ima nevidljiva strukturna oštećenja ili nedostatke usled nepravilne upotrebe ili skladištenja.

NIKADA ne koristite bilo koje druge kontakt-tačke opterećenja osim onih koje su opisane u uputstvu i označene na buster sedištu.

NE montirajte ovo buster sedište u sledećim uslovima:

1. Sedišta u vozilu okrenuta na jednu stranu ili unazad u odnosu na smer kretanja vozila.

2. Sedišta u vozilu koja se mogu pomerati tokom montaže.

Posavetujte se s prodavcem oko pitanja u vezi sa održavanjem, popravkom i zamenom delova.

Da biste izbegli opekotine, nikada ne sipajte vrelu tečnost u držače za čaše buster sedišta.

Informacije o proizvodu

1. Ovo je Univerzalni unapređeni sistem buster jastučeta sedišta za dete. Odobren je u skladu s Regulativom UN br.129, za upotrebu na i-Size kompatibilnim i univerzalnim mestima za sedenje u vozilu, kao što je to označeno u uputstvu za upotrebu vozila od strane proizvođača vozila.

2. U slučaju nedoumica, posavetujte se s proizvođačem ili prodavcem Unapređenog sedišta za decu.

Proizvod	Buster sedište
Materijali	plastika, metal, tkanina
Br. patenta	Patenti na čekanju
Predviđeno za	dete visine 137 cm – 150 cm (referentna starost 7 – 12 godina).
Montaža	Okrenuto unapred (u smeru kretanja vozila)

Napomene u vezi montiranja

Pogledajte slike **1** - **4**

Montiranje korišćenjem ISOFIX sistema i pojasom s vezivanjem u tri tačke ili korišćenjem samo pojasa s vezivanjem u tri tačke

Pogledajte slike **5** - **17**

- 5** Povežite ISOFIX vođice sa ISOFIX tačkama vezivanja. ISOFIX vođice mogu da zaštite površinu sedišta u vozilu od cepanja. One takođe mogu da sprovedu ISOFIX konektore.
 - 6** Pritisnite ISOFIX dugme za podešavanje da biste izvukli ISOFIX konektore.
 - 7** Rotirajte ISOFIX konektore za 180 stepeni sve dok ne budu bili okrenuti u smeru ISOFIX vođica.
 - 8** Poravnajte ISOFIX konektore sa ISOFIX tačkama za vezivanje, a zatim kliknite oba ISOFIX konektora u ISOFIX tačke vezivanja.
- ! Uverite se da su ISOFIX konektori bezbedno pričvršćeni u njihove ISOFIX tačke vezivanja. Boje indikatora na oba ISOFIX konektora moraju biti potpuno

zelene.

- ! Uverite se da je buster sedište čvrsto montirano tako što ćete povući oba ISOFIX konektora.
- 9** Pritisnite ISOFIX dugme za podešavanje da biste povukli sedište nazad u željeni položaj.
- Za uklanjanje buster sedišta:
- 10** Pritisnite prvo sekundarno dugme brave, a zatim dugme na ISOFIX konektorima, pre nego što uklonite buster sedišta sa sedišta u vozilu.
 - 11** Rotirajte ISOFIX konektore za 180 stepeni, a zatim pritisnite ISOFIX dugme za podešavanje da biste savili ISOFIX konektore.

Ubacite kraj trake karike za pozicioniranje pojasa preko ramena u otvor na bazi. **12**

- ! Proverite smer tačka vezivanja pojasa preko ramena kao **17** da biste izbegli da povredite leđa deteta ako je tačka vezivanja pojasa preko ramena u suprotnom smeru.
- ! Neznatno povucite traku karike za pozicioniranje pojasa preko ramena da biste se uverili da je traka pričvršćena na bazu. **13**
- ! Povucite tačku vezivanja pojasa preko ramena da biste podesili dužinu trake.

Povucite kariku za pozicioniranje pojasa preko ramena da biste bili sigurni da je karika blizu ramena deteta, **16** -1 zakopčajte sigurnosni pojas vozila. **16** -3

- ! Za najbezbedniju montažu predlažemo da karika za pozicioniranje pojasa preko ramena bude u istom nivou s najvišom tačkom ramena deteta.
- ! NE postavljajte sigurnosni pojas vozila preko vrha naslona za ruke. Pojas mora da prolazi ispod naslona za ruke. **16** -2
- ! Buster nije moguće koristiti ako je kopča za sigurnosni pojas vozila (ženski kraj kopče) preduga da bi se čvrsto vezao buster. **16** -4
- ! Nakon što stavite dete u ovo buster sedište, sigurnosni pojas se mora pravilno koristiti i uverite se da se bilo koji pojas preko krila postavi nisko, tako da je karlični deo čvrsto vezan. **16**
- ! Čvrsto postavite buster sedište uz naslon sedišta vozila okrenutog unapred, opremljenog pojasom preko struka/ramena.

Upotreba držača za čaše

Pogledajte slike **18**

Uklanjanje mekih dodataka

Pogledajte slike **19**

Briga i održavanje

Pokrivač sedišta i unutrašnju postavu perite u hladnoj vodi na temperaturi manjoj od 30 °C.

Ne peglajte meke dodatke.

Ne koristite izbeljivač i nemojte hemijski čistiti meke dodatke.

Ne koristite nerazređene deterdžente, benzin ili drugi organski rastvarač za pranje sedišta za dete. To može dovesti do oštećenja sedišta za dete.

Ne uvrćite pokrivač sedišta i unutrašnju postavu da biste ih osušili. To može dovesti do nabora na pokrivaču sedišta i unutrašnjoj postavi.

Pokrivač sedišta i unutrašnju postavu okačite da se suše u senci.

Uklonite sedišta za dete sa sedišta u vozilu ako se duže vreme neće koristiti. Držite sedišta za dete na hladnom i suvom mestu i dalje od dece.

gracobaby.eu

www.gracobaby.pl

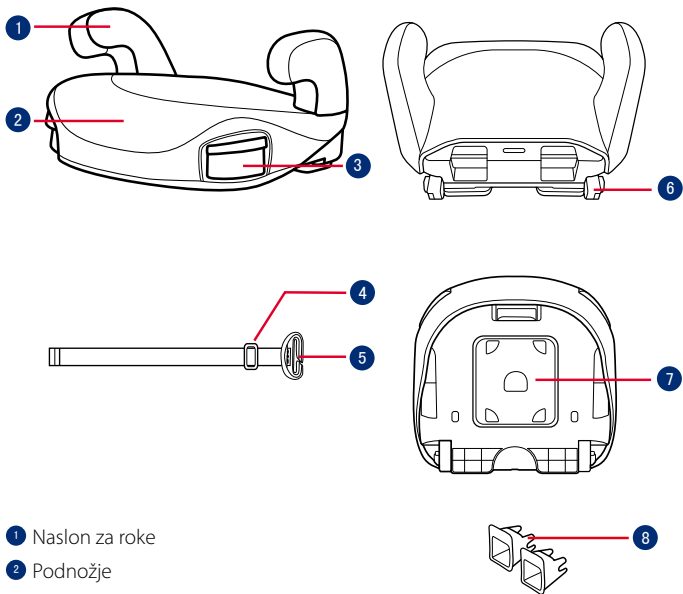

- 1 Naslon za roke
- 2 Podnožje
- 3 Držala za skodelice
- 4 Sidro za ramenski pas
- 5 Sponka za pozicioniranje ramenskega pasu
- 6 Priključek ISOFIX
- 7 Shramba za navodila za uporabo
- 8 Vodili ISOFIX

SL POMEMBNO

PRED UPORABO SKRIBNO PREBERITE NAVODILA IN JIH SHRANITE ZA POZNEJŠO UPORABO. Z NEUPOŠTEVANJEM TEH NAVODIL LAHKO OGROZITE VARNOST VAŠEGA OTROKA.

⚠ OPOZORILO: POMEMBNO, SHRANITE ZA KASNEJŠO UPORABO: NATANČNO PREBERITE!

NOBEN jahač ne more zagotavljati popolne zaščite pred poškodbami v primeru nezgode. Vendar se s pravilno uporabo jahača zmanjša nevarnost hudih poškodb ali smrti otroka.

Navodila za namestitev vedno dosledno upoštevajte, saj boste s tem zagotovili optimalno stopnjo varnosti pri uporabi jahača.

Upoštevajte, da morajo biti togi elementi in plastični deli jahača nameščeni tako, da ne obstaja možnost, da se ujamejo zaradi premičnega sedea ali vrat avtomobila.

Za uporabo tega jahača v skladu s predpisom ECE R129/03 mora otrok izpolnjevati naslednje zahteve.

Višina otroka 137–150 cm (referenčna starost: 7–12 let) Izdelek naj bo vedno usmerjen naprej (v smeri vožnje vozila).

Ojačani sistem za zadrževanje otrok morda ne bo ustrezal vsem odobrenim vozilom.

Vsi pasovi, s katerimi je jahač pritrjen na sedež vozila, morajo biti napeti, pasovi, s katerimi je pripet otrok, pa morajo biti prilagojeni otrokovemu telesu, prav tako pa ne smejo biti zviti.

Tega jahača zamenjajte, če je bil izpostavljen hudim obremenitvam v prometni nesreči oziroma je padel.

Ta jahač je namenjen samo za uporabo v avtomobilu.

Jahača ne spreminjajte in mu ničesar ne dodajajte, ne da bi to odobril homologacijski organ. NE odstranjujte belih pen EPP/EPS. V nasprotnem primeru lahko povzročite resne varnostne težave.

Sedeža NE uporabljajte, če ga je sončna svetloba površine preveč segrela.

Otroka v jahaču nikoli, niti za nekaj minut, ne pustite brez nadzora.

Prtljago ali druge predmete, ki bi v primeru trčenja lahko povzročili telesne poškodbe, morate ustrezno zavarovati.

Jahača ne uporabljajte brez mehkih delov.

Uporabljajte samo mehke dele, ki jih je priporočil proizvajalec, saj so sestavni del zmogljivosti jahača.

Otroka v jahaču vedno privežite z varnostnim pasom, tudi če gre za kratko vožnjo, saj so prav na teh nezgode najbolj pogoste.

Tega jahača oziroma drugih elementov NE puščajte nepripravi ali nezavarovanih v vozilu. Če jahača ne uporabljate redno, ga odstranite iz avtomobila in shranite na suho mesto, zaščiten pred sončno svetlobo.

Priporočamo, da ne uporabljate rabljenega jahača, čigar zgodovine ne poznate. Sedež ima lahko nevidne strukturne poškodbe ali okvare, ki so posledica nepravilne uporabe/shranjevanja.

VEDNO uporabljajte le nosilne kontaktne točke, opisane v navodilih in označene na jahaču.

Tega jahača NE uporabljajte pod naslednjimi pogoji:

1. Na sedežih vozil, usmerjenih na stran ali nazaj glede na smer vožnje vozila.
2. Na sedežih vozil, ki se med nameščanjem izdelka premikajo.

Glede vzdrževanja, popravila in zamenjave delov se posvetujte s trgovcem.

Da preprečite opekline, v držala za skodelice na jahaču nikoli ne dajate vročih tekočin.

Informacije o izdelku

1. To je univerzalni avtosedež/jahač z izboljšanim sistemom za zadrževanje otrok. Odobren je v skladu s Pravilnikom ZN št. 129 za uporabo na sedežih v vozilih, združljivih s sistemom i-Size, in v univerzalnih položajih sedenja, ki jih proizvajalec vozila navede v navodilih za uporabo vozila.

2. Če ste v dvomih, se posvetujte s proizvajalcem izboljšane sistema za zadrževanje otrok ali s prodajalcem.

Izdelek	Jahač
Materiali	Plastika, kovina, tkanina
Št. patenta	V postopku pridobitve patenta
Primerno za	Otrokova višina: 137–150 cm (referenčna starost: 7–12 let).
Namestitev	Usmerjenost naprej (v smeri vožnje vozila)

Opozorila glede namestitve

Glejte slike **1–4**

Namestitev z uporabo sistema ISOFIX in 3-točkovnega varnostnega pasu ali uporaba samo 3-točkovnega varnostnega pasu

Glejte slike **5–17**

5 Vodili ISOFIX pritrdite na pritrilni točki ISOFIX. Vodili ISOFIX lahko zaščitita površino sedeža vozila pred raztrganjem. Nanju lahko nastavite tudi priključka ISOFIX.

6 Pritisnite gumb za nastavev ISOFIX, da izvlečete priključka ISOFIX.

7 Priključka ISOFIX obrnite za 180 stopinj, da sta usmerjena proti vodilom ISOFIX.

8 Priključka ISOFIX poravnajte s pritrilnima točkama ISOFIX in nato oba priključka ISOFIX pripnite v pritrilni točki ISOFIX.

! Zagotovite, da sta oba priključka ISOFIX dobro pritrjena v pritrilni točki ISOFIX. Barvi indikatorjev na obeh priključkih ISOFIX morata biti popolnoma zeleni.

! Preverite in se prepričajte, da je jahač varno pritrjen, tako da

povlečete oba priključka ISOFIX.

9 Pritisnite gumb za nastavev ISOFIX, tako da sedež povlečete nazaj v želeni položaj.

Odstranjevanje jahača:

10 Najprej pritisnite gumb za sekundarno zaklepanje in nato gumb na priključkih ISOFIX, šele nato odstranite jahača s sedeža v avtomobilu.

11 Priključka ISOFIX zavrtite za 180 stopinj in nato pritisnite gumb za nastavev ISOFIX, da zložite priključka ISOFIX.

Konec sponke za pozicioniranje ramenskega pasu vstavite v odprtino na podnožju. **12**

! Preverite smer sidra za ramenski pas, kot je prikazano na sliki **17**, da preprečite poškodbe otrokovega hrbta, do katerih lahko pride, če se sidro za ramenski pas nahaja v nasprotni smeri.

! Sponko za pozicioniranje ramenskega pasu rahlo povlecite, da zagotovite, da je splet pasu pritrjen na podnožje.

13

! Sidro za ramenski pas potisnite, da nastavite dolžino spleta pasu.

Sponko za pozicioniranje ramenskega pasu potisnite, da zagotovite, da se sponka nahaja v bližini otrokovega

ramena **16** -1 in zapnite varnostni pas vozila. **16** -3

- ! Za doseganje najvarnejše namestitve, predlagamo, da je sponka za pozicioniranje ramenskega pasu poravnana z najvišjo točko otrokovega ramena.
- ! Varnostnega pasu vozila NE namestite prek naslonov za roki. Potekati mora pod naslonoma za roki. **16** -2
- ! Jahača ni mogoče uporabiti, če je sponka varnostnega pasu vozila (ženski del sponke) predolga za varno pritrditev jahača. **16** -4
- ! Ko otroka namestite v tega jahača, morate pravilno namestiti varnostni pas in zagotoviti, da namestite medenični pas čim nižje, da je medenica pravilno podprta. **16**
- ! Jahača namestite trdno ob naslon naprej usmerjenega sedeža v vozilu, ki je opremljen z medeničnim/ramenskim varnostnim pasom.

Uporaba držal za skodelice

Glejte slike **18**

Odstranjevanje mehkih delov

Glejte slike **19**

Nega in vzdrževanje

Sedežno prevleko in notranje podloge operite s hladno vodo pri temperaturi pod 30 °C.

Mehkih delov ne likajte.

Mehkih delov ne belite in jih ne čistite s kemičnim čiščenjem.

Za pranje sistema za zadrževanje otrok ne uporabljajte nerazredčenih detergentov, bencina ali drugega organskega topila. S tem lahko poškodujete sistem za zadrževanje otrok.

Sedežne prevleke in notranje podloge ne sušite z ožemanjem. Lahko bi ostala zmečkana.

Sedežno prevleko in notranje blazinjenje posušite tako, da ju obesite na senčnem mestu.

Če sistema za zadrževanje otrok dalj časa ne nameravate uporabljati, ga odstranite s sedeža vozila. Sistem zadrževanje otrok shranite v hladnem in suhem prostoru, kamor otrok nima dostopa.

gracobaby.eu

www.gracobaby.pl

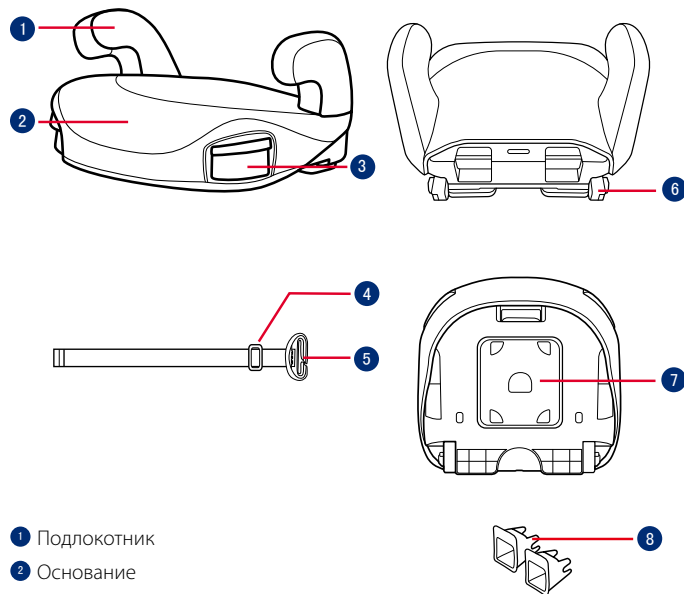

- 1 Подлокотник
- 2 Основание
- 3 Подстаканники
- 4 Фиксатор плечевого ремня
- 5 Зажим плечевой части ремня
- 6 Крепление ISOFIX
- 7 Отсек для хранения инструкции по эксплуатации
- 8 Направляющие ISOFIX

RU ВАЖНО!

ВНИМАТЕЛЬНО ПРОЧИТЕ ДАННЫЕ ИНСТРУКЦИИ ПЕРЕД НАЧАЛОМ ИСПОЛЬЗОВАНИЯ И СОХРАНИТЕ ИХ НА БУДУЩЕЕ. НЕСОБЛЮДЕНИЕ ИНСТРУКЦИЙ МОЖЕТ ПОСТАВИТЬ ПОД УГРОЗУ БЕЗОПАСНОСТЬ ВАШЕГО РЕБЕНКА.

**▲ВНИМАНИЕ!
ВАЖНО! СОХРАНИТЕ
НАСТОЯЩЕЕ РУКОВОДСТВО ДЛЯ
ИСПОЛЬЗОВАНИЯ В БУДУЩЕМ.
ПРОЧИТЕ ВНИМАТЕЛЬНО!**

Ни один бустер НЕ гарантирует полную защиту от травм в случае аварии. Однако правильное использование данного бустера уменьшает опасность причинения ребенку тяжелых травм или смерти.

Неукоснительное соблюдение инструкций по установке обеспечивает оптимальную работу бустера для максимальной защиты ребенка.

При установке жесткие элементы конструкции и пластмассовые детали бустера должны располагаться так, чтобы исключить риск их зажатия подвижным сиденьем или дверью автомобиля.

Для использования сиденья-бустера в соответствии с Правилами ECE R129/03 ребенок

должен соответствовать следующим требованиям.

Рост ребенка 137-150 см (примерный возраст: 7-12 лет). Только лицом вперед (по направлению движения автомобиля).

Улучшенное детское автокресло подходит для установки не во всех разрешенных автомобилях.

Все ремни, удерживающие бустер в автомобиле, должны быть плотно натянуты. Любые ремни, удерживающие ребенка, должны быть отрегулированы по размеру тела ребенка. Ремни не должны быть перекручены.

Сиденье-бустер подлежит замене, если он подвергался сильной нагрузке (например, в результате ДТП или падения).

Данное сиденье-бустер предназначено только для использования в автомобиле.

Запрещается вносить в сиденье-бустер изменения или дополнения без разрешения сертифицирующего органа. КАТЕГОРИЧЕСКИ ЗАПРЕЩЕНО извлекать белый наполнитель из пенополистирола (EPP/EPS). В противном случае может возникнуть серьезная угроза безопасности.

ЗАПРЕЩАЕТСЯ использовать сиденье, если его поверхность сильно нагрелась от солнца.

Ни в коем случае не оставляйте ребенка без присмотра в сиденье-бустере или автомобиле даже на несколько минут.

Любой багаж и другие предметы должны быть надежно закреплены, так как они могут причинить травмы при аварии.

Бустер не следует использовать без тканевых деталей.

Заменять тканевую обивку бустера допускается только обивкой, рекомендованной производителем, т.к. тканевая обивка является неотъемлемой частью конструкции данного детского удерживающего устройства.

Всегда закрепляйте ребенка в бустере даже в коротких поездках, так как именно во время них происходит большинство аварий.

ЗАПРЕЩАЕТСЯ оставлять данный бустер или другие предметы непристегнутыми или незакрепленными в автомобиле. Если сиденье-бустер не используется регулярно, извлекайте его из автомобиля и храните в сухом, защищенном от солнца месте.

Рекомендуется не использовать бывшее в употреблении сиденье-

бустер, история которого вам неизвестна. Из-за неправильной эксплуатации или хранения в нем могут появиться невидимые структурные повреждения или дефекты.

ЗАПРЕЩАЕТСЯ использовать опорные точки, кроме тех, которые указаны в инструкциях и обозначены на детском удерживающем устройстве-бустере.

ЗАПРЕЩАЕТСЯ устанавливать данный бустер в следующих случаях:

1. На автомобильные сидения, установленные лицом против направления движения или в сторону от направления движения автомобиля.
2. На автомобильные сидения, подвижные во время установки.

По вопросам, связанным с обслуживанием, ремонтом и заменой деталей, обращайтесь к продавцу.

Во избежание ожогов не помещайте горячие жидкости в подстаканники бустера.

Информация об изделии

1. Это улучшенное детское удерживающее устройство

с универсальным сиденьем-бустером. Оно утверждено Правилom № 129 ООН для установки на универсальных автомобильных сиденьях, совместимых со стандартом "i-Size", согласно информации производителей автомобилей, которая содержится в руководстве к автомобилям.

2. В случае появления сомнений обращайтесь к производителю или продавцу улучшенного детского удерживающего устройства.

Изделие Сиденье-бустер

Материалы Пластик, металл, ткань

Номер патента Патенты оформляются

Подходит для Рост ребенка 137-150 см (Примерный возраст 7-12 лет).

Установка В положении лицом по направлению движения автомобиля

Особенности установки

См. рисунки 1 – 4

Установка с использованием системы ISOFIX и 3-точечного ремня или с использованием только 3-точечного ремня

См. рисунки 5 – 17

5 Установите направляющие ISOFIX в точки анкерного крепления ISOFIX. Направляющие ISOFIX защищают поверхность автомобильного сиденья от повреждений. Также они служат в качестве направляющих для фиксаторов ISOFIX.

6 Нажмите на кнопку регулировки ISOFIX, чтобы извлечь фиксаторы ISOFIX.

7 Разверните фиксаторы ISOFIX на 180 градусов так, чтобы они были направлены в одну сторону с направляющими ISOFIX.

8 Совместите фиксаторы ISOFIX с точками анкерного крепления ISOFIX и вставьте оба фиксатора ISOFIX в точки анкерного крепления ISOFIX до щелчка.

! Убедитесь в том, что оба фиксатора ISOFIX надежно закреплены в точках крепления ISOFIX. Цвет индикаторов обоих фиксаторов ISOFIX должен быть зеленым.

! Проверьте надежность установки бустера, потянув за оба крепления ISOFIX.

9 Нажмите на кнопку регулировки ISOFIX, чтобы установить спинку сиденья в нужное положение.

Снятие детского удерживающего устройства-бустера

10 Чтобы снять детское удерживающее устройство-бустер с автомобильного сиденья, нажмите дополнительную кнопку фиксатора, а затем кнопку фиксаторов ISOFIX.

11 Поверните крепления ISOFIX на 180 градусов, а затем нажмите кнопку регулировки ISOFIX, чтобы убрать крепления ISOFIX.

Проденьте ремень с зажимом плечевой части ремня в отверстие в основании. 12

! Верное направление фиксатора плечевого ремня показано на рис. 17. Если фиксатор плечевого

ремня направлен в противоположную сторону, спина ребенка может пострадать.

! Слегка потяните ремень с зажимом плечевой части ремня, чтобы проверить его крепление к основанию. 13

! Отрегулируйте длину ремня, сдвигая фиксатор плечевого ремня.

Сдвиньте зажим плечевой части ремня, чтобы зажим находился возле плеча ребенка, 16 -1 застегните пряжку ремня безопасности. 16 -3

! Для максимально безопасной установки рекомендуется располагать зажим плечевой части ремня на максимальной высоте плеча ребенка.

! ЗАПРЕЩАЕТСЯ располагать ремень безопасности автомобиля поверх подлокотников. Он должен проходить под подлокотниками. 16 -2

! Детское удерживающее устройство-бустер запрещается использовать, если пряжка ремня безопасности (гнездовая часть) слишком длинная и не позволяет надежно закрепить детское удерживающее

устройство-бустер. **16**-4

! Поместив ребенка в данное детское удерживающее устройство-бустер, необходимо правильно пристегнуть ремень безопасности и расположить поясной ремень внизу, чтобы он плотно фиксировал область таза. **16**

! Установите детское удерживающее устройство-бустер вплотную к спинке автомобильного сиденья, расположенного по ходу движения и оснащенного наплечно-поясным ремнем безопасности.

Использование подстаканников

См. рисунки **18**

Снятие тканевых деталей

См. рисунки **19**

Уход за изделием

Стирайте чехол сиденья и внутреннюю обивку в холодной воде при температуре не выше 30°C.

Запрещается гладить тканевые детали.

Запрещается отбеливать и подвергать тканевые детали химчистке.

Запрещается использовать неразбавленные моющие средства, бензин и другие органические растворители для чистки детского автокресла. Это может привести к повреждению детского автокресла.

Не выжимайте чехол и внутреннюю обивку сиденья при сушке. От этого на чехле и внутренней обивке сиденья могут появиться складки.

Вывешивайте чехол сиденья и внутреннюю обивку для просушки в тени.

Если детское автокресло не используется в течение длительного времени, извлекайте его из автомобиля. Поместите детское автокресло в прохладное сухое место, недоступное для детей.

gracobaby.eu
www.gracobaby.pl

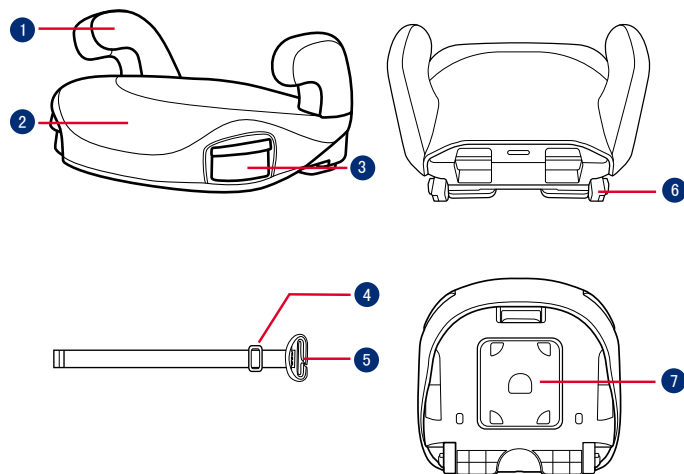

- 1** Armlæn
- 2** Bund
- 3** Kopholdere
- 4** Fastgørelsespunkt til skulderselen
- 5** Klemme til skuldersele
- 6** ISOFIX-spænde
- 7** Rum til brugsvejledning
- 8** ISOFIX-styr

DA VIGTIGT

LÆS DISSE VEJLEDNINGER OMHYGGELIGT FØR BRUG BEHOLD DEM TIL SENERE REFERENCE. HVIS DISSE VEJLEDNINGER IKKE FØLGES, KAN DET GÅ UD OVER DIT BARN'S SIKKERHED.

⚠ ADVARSEL:
VIGTIGT, BEHOLD TIL SENERE REFERENCE: LÆS DENNE VEJLEDNING OMHYGGELIGT.

INGEN autostole kan garantere fuld beskyttelse mod skader i en ulykke. Men korrekt anvendelse af denne autostol vil dog nedsætte risikoen for alvorlige skader på dit barn eller dødsfald.

Sørg altid for at følge installationsvejledningerne ordentligt, så autostolen bruges optimalt på en sikker måde.

Når autostolen monteres skal du holde øje med at dens hårde genstande og plastdele ikke kan komme i klemme i et bevægeligt sæde eller i en køretøjets døre.

For at bruge denne autostol i henhold til ECE R129/03, skal dit barn opfylde følgende krav.

Barnets højde 137-150cm (referencealder: 7 -12 år). Kun fremadvendt (i køretøjets køreretning).

Autostolen passer muligvis ikke til alle godkendte køretøjer.

Alle seler, der holder autostol fast til køretøjet, skal sidde stramt. Alle seler, der fastholder barnet, skal justeres, så de passer til barnets krop. Ingen af selerne må være snoet.

Autostolen skal udskiftes, hvis den udsættes for store belastninger i tilfælde af en ulykke eller hvis den tabes på jorden.

Denne autostol er kun beregnet til brug i en bil.

Autostolen må ikke ændres eller modificeres, uden godkendelse fra myndighederne. De hvide EPP/ EPS-skumdele, må IKKE fjernes. Hvis dette gøres, kan det føre til seriøse sikkerhedsproblemer.

Autostolen må IKKE bruges, hvis overfladerne er for varme fra sollys.

Et barn må aldrig efterlades uden opsyn i autostolen eller i køretøjet, også selvom det kun er et par minutter.

Bagage eller andre genstande kan føre til skader i tilfælde af et sammenstød, og de skal derfor spændes ordentligt fast.

Autostolen må ikke bruges uden de bløde dele.

De bløde dele må ikke erstattes med nogen andre dele, undtagen dele, der anbefales af producenten, da

de bløde dele er en integreret del af autostolens funktion.

Spænd altid barnet fast i autostolen, selv på korte ture, da de fleste ulykker sker her.

Efterlad IKKE denne autostol, eller nogen andre dele, uden at spænde sikkerhedsselerne i køretøjet. Tag autostolen ud af bilen, hvis den ikke bruges regelmæssigt, og opbevar den et tørt sted, uden for sollys.

Det anbefales ikke at bruge en brugt autostol, hvis baggrund du ikke kender. Den kan have usynlige skader eller defekter på grund af forkert brug/opbevaring.

Brug IKKE andre bærepunkter udover de, som er beskrevet i anvisningerne, og som er markeret på autostolen.

Autostolen MÅ IKKE monteres under følgende forhold:

1. På køretøjssæder, der vender sidelæns eller bagud i forhold til køreretningen.
2. Køretøjssæder, der kan bevæges under monteringen.

Kontakt din forhandler vedrørende spørgsmål om vedligeholdelse, reparation og udskiftning af dele.

For at undgå forbrændinger, må du aldrig putte varme væsker i skuldrer kopholderne.

Produkt-oplysninger

1. Dette er en universal autostol med pude. Den er godkendt i henhold til FN-forordningen nr.129 til brug i i-Size-kompatible og universale sæder i køretøjer, som angivet af bilproducenterne i køretøjets brugervejledning.
2. Hvis du er i tvivl, skal du kontakte producenten af autostolen eller din forhandler.

Produkt	Autostol
Materialer	Plastik, metal, stof
Patentnummer	Afventer patent
Egnet til	Børnehøjde 137-150cm (Referencealder 7--12 år).
Montering	Fremadvendt (i køreretningen)

Forholdsregler under opstilling

Se billederne **1** - **4**

Montering med et ISOFIX-system og en 3-punktssele eller kun med en 3-punktssele

Se billederne **5** - **17**

- 5** Fastgør ISOFIX-skinnerne til ISOFIX-ankerpunkterne. ISOFIX-skinnerne kan beskytte overfladen af køretøjets sæde imod slid. De kan også føre ISOFIX-spænderne.
 - 6** Tryk på ISOFIX-justeringsknappen, for at trække ISOFIX-spænderne ud.
 - 7** Drej ISOFIX-spænderne 180 grader, indtil de vender mod ISOFIX-styrene.
 - 8** Juster ISOFIX-forbindelsesstykkerne med ISOFIX-ankerpunkterne, og tryk begge ISOFIX-forbindelsesstykker ned i ISOFIX-ankerpunkterne.
- ! Sørg for, at begge ISOFIX-spænderne er sikkert fastgjort til deres ISOFIX-spændepunkt. Farven for indikatorerne på begge ISOFIX-forbindelsesstykker skal være helt grøn.

! Sørg for, at autostolen er monteret sikkert, ved at trække i begge ISOFIX-spænderne.

- 9** Tryk på knappen til justering af ISOFIX-spændet, for at læne autostolen tilbage til den ønskede stilling.
- Sådan fjernes autostolen:
- 10** Tryk først på den anden låsknap, og tryk derefter på knappen på ISOFIX-spænderne, inden autostolen tages af køresædet.
 - 11** Drej ISOFIX-spænderne 180 grader, og tryk derefter på ISOFIX-justeringsknappen for at folde ISOFIX-spænderne.

Sæt skulderselens justeringsrem i hullet på bunden. **12**

- ! Kontroller fastgørelsespunkt til skulderselen **17** så barnets ryg ikke tager skade, hvis fastgørelsespunktet vender den modsatte retning.
- ! Træk let i skulderselens justeringsrem for at sikre, at den er spændt ordentligt fast til bunden. **13**
- ! Juster længden på remmen med fastgørelsespunktet til skulderselen.

Juster klemmen til skulderselen for at sikre, at klemmen er tæt på barnets skulder, **16** -1 og spænd køretøjets sikkerhedssele. **16** -3

! For at få den sikreste position, anbefaler vi at klemmen til skulderselen er på linje med det øverste punkt på barnets skulder.

- ! Placer IKKE køretøjets sikkerhedssele over armlænene. Den skal føres under armlænene. **16** -2
- ! Autostolen må ikke bruges, hvis spændet på køretøjets sikkerhedssele (hunstikket) er for langt til at fastgøre barnesædet sikkert. **16** -4
- ! Når barnet anbringes i autostolen, skal sikkerhedselen bruges korrekt, og du skal sørge for, at lårselen spændes lavt, så bækket er spændt fast. **16**
- ! Sæt autostolen ordentligt mod ryglænet på et fremadvendt sæde i køretøjet, der skal være udstyret med en hofte- eller skuldersæle.

Brug kopholderne

Se billederne **18**

Sådan tages de bløde dele af

Se billederne **19**

Pleje og vedligeholdelse

Sædebetræk og puder kan vaskes i koldt vand under 30 °C.

De bløde dele må ikke stryges.

De bløde dele må ikke vaskes med blegemiddel eller kemiske rengøringsmidler.

Autostolen må ikke vaskes med ufortyndet rengøringsmiddel, benzin eller andre organiske opløsningsmidler. Det kan forårsage skade på autostolen.

Undgå at vride sædebetrækket og puderne for meget, når de skal tørres. Det kan give delene folder.

Sædebetræk og puder skal hænges til tørre i skyggen.

Hvis autostolen ikke skal bruges i længere tid, skal den tages ud af køretøjet. Opbevar autostolen på et køligt og tørt sted, som er utilgængeligt for børn.

gracobaby.eu
www.gracobaby.pl

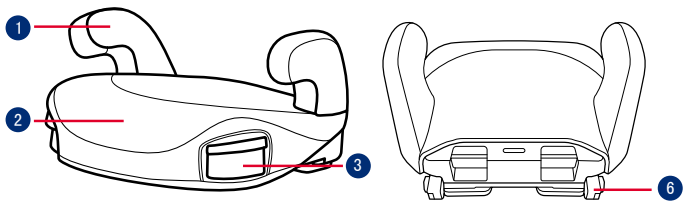

- 1 Armlene
- 2 Base
- 3 Koppholdere
- 4 Skulderseleanker
- 5 Plasseringsklemme for skulderbelte
- 6 ISOFIX-kontakt
- 7 Oppbevaring for bruksanvisning
- 8 ISOFIX-førere

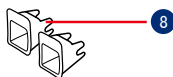
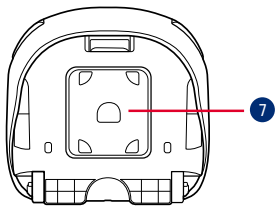
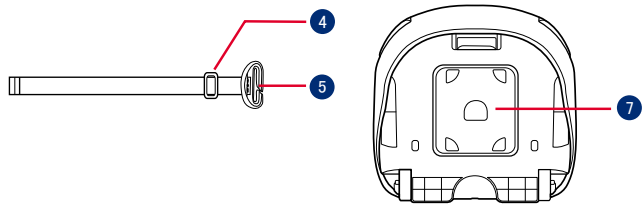

NO VIKTIG

LES DISSE INSTRUKSJONENE NØYE FØR BRUK, OG BEHOLD DEM FOR FREMTIDIG OPPSLAG. DERSOM DU IKKE FØLGER DISSE INSTRUKSJONENE, KAN DET GÅ UT OVER SIKKERHETEN TIL BARNET DITT.

⚠ ADVARSEL: VIKTIG, BEHOLD FOR FREMTIDIG OPPSLAG: LES NØYE.

INGEN beltestol kan garantere full beskyttelse mot skade ved en ulykke. Riktig bruk av denne beltestolen vil imidlertid redusere risikoen at barnet ditt blir alvorlig skadet eller dør.

Sørg alltid for å følge instruksjonene for installasjon riktig. Da kan du sørge for at beltestolen fungerer så sikkert som mulig.

Pass på at de stive gjenstandene og plastdelene på beltestolen blir plassert og installert slik at de ikke kan hemmes av et flyttbart sete eller en av bilens dører.

For at bruk av denne beltestolen skal være i henhold til ECE R129/03 må barnet være innenfor følgende mål:

Barnets høyde 137–150 cm (referansealder: 7–12 år). Kun forovervendt (i kjøretøyets kjøreretning).

Det forbedrede barnesetet passer kanskje ikke i alle godkjente kjøretøy.

Alle remmer som holder beltestolen i kjøretøyet, skal være stramme.

Eventuelle remmer som holder fast barnet, skal tilpasses kroppen til barnet. Remmene skal ikke vris.

Beltestolen bør skiftes ut hvis den har blitt utsatt for tung belastning ved ulykke eller hvis det har falt.

Denne beltestolen skal bare brukes i en bil.

Ikke endre eller legg til noe på beltestolen uten godkjenning fra typegodkjenningsmyndigheten. IKKE fjern noe av det hvite EPP/ EPS-skummet. Ellers kan det føre til alvorlige problemer med sikkerhet.

IKKE bruk beltestolen hvis overflaten er for varme mot sollys.

La aldri barnet være uten tilsyn i beltestolen eller kjøretøyet, ikke engang i noen minutter.

All bagasje eller andre gjenstander som kan gi personskader ved kollisjon, skal være forsvarlig festet.

Beltestolen skal ikke brukes uten de myke delene.

De myke delene på beltestolen skal ikke byttes ut med noen andre enn de som er anbefalt av produsenten, da de er vesentlige for ytelsen til barnesetet.

Barn skal alltid sitte i beltestolen, selv på korte turer, da dette er når de fleste ulykker oppstår.

IKKE la denne beltestolen eller andre gjenstander være ufestet med belte eller usikret i bilen. Fjern beltestolen fra bilen hvis den ikke brukes regelmessig, og oppbevar den i tørre omgivelser beskyttet fra solen.

Man bør ikke bruke en brukt beltestol som man ikke kjenner historikken til. Det kan ha usynlige strukturelle skader eller mangler på grunn av feil bruk/lagring.

IKKE bruk andre bærende kontaktpunkter annet enn de som står beskrevet i instruksjonene og markert på beltestolen.

IKKE bruk beltestolen med:

1. bilseter vendt sidelengs eller bakover i forhold til kjøretøyets kjøreretning.
2. bilseter som kan beveges under installasjon.

Kontakt forhandleren for spørsmål vedrørende vedlikehold, reparasjon og utskifting av deler.

For å unngå brannskader må du aldri legge varme væsker i koppholderne på beltestolen.

Produktinformasjon

1. Dette er et universelt beltepute forbedret barnesetesystem. Det er godkjent i henhold til FN-forskrift nr. 129, for bruk i i-Size-kompatible

og universale sitteplasser som angitt av kjøretøyprodusenten i brukerhåndboken til kjøretøyet.

2. Hvis du er i tvil, tar du kontakt med produsenten eller forhandleren av det forbedrede barnesetet.

Produkt	Beltestol
Materialer	Plast, metall, tekstiler
Patentnr.	Patentmeldt
Egnet for	Barn med høyde 137–150 cm (Referansealder 7–12 år).
Installasjon	Forovervendt (i kjøretøyets kjøreretning)

Merknader for installasjon

Se bilder **1** - **4**

Installasjon ved bruk av ISOFIX-system og 3-punktsbelte eller kun med 3-punktsbelte

Se bilder **5** - **17**

5 Monter ISOFIX-førerne i ISOFIX-ankerpunktene. ISOFIX-førerne kan beskytte overflaten av

bilsetet fra riving. De kan også føre ISOFIX-kontaktene.

- 6** Trykk ISOFIX-justeringsknappen for å trekke ut ISOFIX-kontaktene.
- 7** Drei ISOFIX-kontaktene 180 grader til de peker i retningen til ISOFIX-førerne.
- 8** Sett ISOFIX-kontaktene på linje med ISOFIX-ankerpunktene, og klikk deretter begge ISOFIX-kontaktene i ISOFIX-ankerpunktene.

! Sørg for at begge ISOFIX-kontaktene er sikkert festet til ISOFIX-ankerpunktene. Fargene på indikatorene på begge ISOFIX-kontaktene skal være helt grønne.

! Kontroller at beltestolen er sikkert montert ved å trekke på begge ISOFIX-kontaktene.

- 9** Trykk ISOFIX-justeringsknappen for å trekke seteryggen bakover til ønsket posisjon.

Ta av beltestolen:

- 10** Trykk den sekundære låseknappen først og så knappen på ISOFIX-kontaktene før du fjerner beltestolen fra kjøretøyet.
- 11** Drei ISOFIX-kontaktene 180 grader, og trykk deretter ISOFIX-justeringsknappen for å folde ISOFIX-kontaktene.

Sett enden av plasseringsklemmen for skulderbelte inn i hullet på basen.

12 ! Kontroller at retningen til skulderseleankeret er som **17** for å unngå skade på barnet sitt rygg hvis skulderseleankeret er i motsatt retning.

! Trekk lett i plasseringsklemmenettingen for skulderbeltet for å sikre at båndet er festet til basen. **13**

! Skyv skulderseleankeret for å justere lengden på nettingen.

Skyv plasseringsklemmen for skulderbelte for å sikre at klemmen er nær skulderen til barnet, **16** -1 og spenn fast bilens sikkerhetsbelte. **16** -3

! For å få sikrest feste foreslår vi at plasseringsklemmen for skulderbeltet settes på linje med det høyeste punktet på skulderen til barnet.

! IKKE sett bilbelte over toppen av armlenene. Det må føres under armlenene. **16** -2

! Belteputen kan ikke brukes hvis bilens låsespennen i kjøretøyet (hunn-enden) er for lang til å forankre belteputen på en sikker måte. **16** -4

! Når barnet er satt i beltestolen, må setebeltet brukes riktig. Sørg for at et eventuelt hoftebelte sitter lavt nede, slik at bekkenet er godt festet. **16**

! Plasser beltestolen godt mot baksiden av et fremovervendt bilsete utstyrt med et hofte-/skulderbelte.

Bruke koppholdere

Se bilder **18**

Ta av de myke delene

Se bilder **19**

Stell og vedlikehold

Vask setetrekket og den indre polstringen med kaldt vann under 30 °C.

Ikke stryk de myke delene.

Ikke bruk blekemiddel eller tørrens på de myke delene.

Ikke bruk uforynnede vaskemidler, bensin eller andre organiske løsemidler til å vaske barnesetet. Det kan føre til skade på barnesetet.

Ikke vri setetrekket og den indre polstringen for å tørke. Det kan gjøre at setetrekket og den indre polstringen blir rynket.

Heng det tørre setetrekket og den indre polstringen i skyggen.

Fjern barnesetet fra bilsetet hvis det ikke skal brukes på lengre tid. Legg barnesetet på et kjølig, tørt sted der barnet ikke får tilgang til det.

gracobaby.eu
www.gracobaby.pl

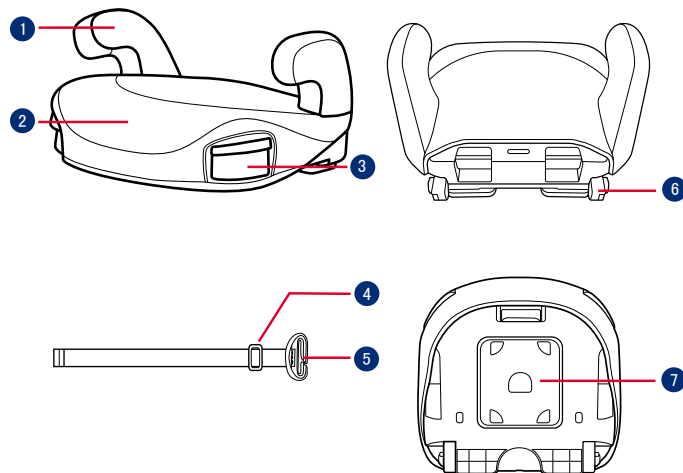

- 1 Armstöd
- 2 Bas
- 3 Mugghållare
- 4 Axelseleförankring
- 5 Axelbältets positioneringsklämna
- 6 ISOFIX-anslutning
- 7 Förvaring för bruksanvisning
- 8 ISOFIX-styrskenor

SV VIKTIGT

LÄS NOGA IGENOM DESSA INSTRUKTIONER INNAN ANVÄNDNING OCH SPARA DEM FÖR FRAMTIDA BRUK. BARNETS SÄKERHET KAN PÅVERKAS OM DU INTE FÖLJER DESSA INSTRUKTIONER.

VARNING:

VIKTIGT, SPARA FÖR FRAMTIDA BEHOV: LÄS IGENOM NOGA.

INGEN bilbarnstol kan garantera ett fullständigt skydd mot personskador vid en olycka. Däremot minskar en korrekt användning av denna bilbarnstol risken för allvarliga personskador eller dödsfall för ditt barn.

Var alltid noga med att följa monteringsanvisningarna korrekt eftersom det säkerställer att användningen av bilbarnstolen är optimalt säker.

Var noga med att de fasta föremålen och platsdelarna på en bilbarnstol skall vara så placerade och monterade så att det inte finns någon risk för att de fastnar i ett säte som rör sig eller någon av fordonets dörrar.

För att använda den här bilbarnstolen i enlighet med ECE R129/03 måste ditt barn uppfylla följande krav.

Barnets längd 137 cm–150 cm

(referensålder: 7-12 år). Endast framåtvänd (i fordonets färdriktning).

Den förstärkte bilbarnstolen kanske inte passar i alla godkända fordon.

Alla remmar som fäster bilbarnstolen till fordonet ska vara snävt åtdragna och alla remmar som håller fast barnet ska vara justerat till barnets kropp och remmarna får inte var vridna.

Bilbarnstolen ska bytas om det utsatts för hög påfrestning i samband med en olycka eller om den har tappats.

Bilbarnstolen är endast avsedd för användning i bilen.

Gör inte några förändringar eller tillägg till bilbarnstolen utan godkännande från typgodkännandemyndigheten. Ta INTE bort något av de vita EPP-/EPS-skuminläggen. Att göra det kan innebära allvarliga säkerhetsproblem.

Använd INTE stolen om ytorna värmts upp av solen och är för varma. Lämnar aldrig barnet utan tillsyn i bilbarnstolen eller fordonet, inte ens en kortare stund.

Allt bagage eller andra föremål som kan orsaka personskador vid en kollision måste vara ordentligt säkrade.

Bilbarnstolen får inte användas utan det mjuka materialet.

Bilbarnstolens mjuka material får inte ersättas med något annat material än det som rekommenderas av tillverkaren, eftersom det mjuka materialet utgör en integrerad del av bilbarnstolens egenskaper.

Sätt alltid fast barnet i bilbarnstolen, även vid korta resor eftersom det är då som de flesta olyckor sker.

Lämnar INTE den här bilbarnstolen eller andra föremål utan att ha dem bältade och fastsatta i ditt fordon. Ta ut bilbarnstolen från bilen om den inte används regelbundet och förvara den på en torr plats där den har skydd mot solen.

Rekommendationen är att inte använda en begagnad bilbarnstol vars bakgrund du inte känner till. Den kan ha strukturella skador som inte syns med blotta ögat eller vara defekt på grund av felaktig användning/förvaring.

Använd INTE andra fästpunkter än de som beskrivs i instruktionerna och som är markerade på bilbarnstolen.

Montera INTE denna bilbarnstol under följande förhållanden:

1. Bilstolar riktade åt sidan eller bakåt i avseende till bilens körriktning.
2. Fordonssäten som är rörliga under installation.

Rådgör med återförsäljaren avseende frågor om underhåll, reparation och utbyte av delar.

För att undvika brännsår ska heta vätskor aldrig placeras i din bilbarnstols mugghållare.

Produktinformation

1. Det här är en universell bälteskudde till förstärkt bilbarnstolsystem. Den är enligt FN-förordning nr 129 godkänd för användning i ett i-Size kompatibelt och universella fordonspositioner som framgår av fordonstillverkarens bruksanvisning avseende fordonet.
2. Vid tveksamheter ska tillverkaren eller återförsäljaren av system för förstärkt bilbarnstol rådfrågas.

Produkt	Bilbarnstol
Material	Plast, metall, tyg
Patentnr.	Patentansökan under behandling
Lämplig för	Barnets längd 137 cm–150 cm (referensålder 7–12 år).
Montering	Framåtriktat (i fordonets färdriktning)

Angående installation

Se bilder **1** - **4**

Installation med ISOFIX-system och trepunktsbälte eller endast trepunktsbälte

Se bilder **5** - **17**

- 5** Fäst ISOFIX-styrskenor med ISOFIX-förankringspunkter. ISOFIX-styrskenor kan skydda bilsätets yta från att slitas ut. De kan också styra ISOFIX-anslutningarna.
 - 6** Tryck på ISOFIX-justeringsknappen för att dra ut ISOFIX-kontaktarna.
 - 7** Vrid ISOFIX-anslutningarna 180 grader tills de pekar i riktning mot ISOFIX-styrskenor.
 - 8** Rikta in ISOFIX-anslutningarna mot ISOFIX-förankringspunkterna och klicka sedan i båda ISOFIX-anslutningarna i ISOFIX-förankringspunkterna.
- ! Se till att båda ISOFIX-anslutningarna sitter fast i sina ISOFIX-förankringspunkter. Färgerna på indikatorerna på båda ISOFIX-anslutningarna skall vara helt gröna.
- ! Kontrollera att bilbarnstolen sitter fast monterad genom att dra i båda ISOFIX-anslutningarna.

- 9** Tryck på ISOFIX-justeringsknappen för att dra tillbaka sätet till den önskade positionen.

Ta bort bilbarnstolen:

- 10** Tryck först på den sekundära låsknappen och sedan på knappen på ISOFIX-anslutningarna innan du tar bort bilbarnstolen från bilsätet.
- 11** Vrid ISOFIX-anslutningarna 180 grader och tryck sedan på ISOFIX-justeringsknappen för att vika ISOFIX-anslutningarna.

Sätt axelbältets positioneringsklämmas band i basens håll. **12**

- ! Kontrollera riktningen för axelseleförankringen enligt **17** för att undvika att skada barnets rygg med axelseleförankringen i motsatt riktning.
- ! Dra lite i bandet på axelbältets positioneringsklämma för att vara säker på att bandet sitter fast på basen. **13**
- ! Vrid axelseleförankringen för att justera bandlängden.

Skjut på axelbältets positioneringsband för att vara säker på att klämman är närmare barnets axel. **16** -1 spänn fast fordonets säkerhetsbälte. **16** -3

! För att åstadkomma den säkraste installationen föreslår vi att axelbältets positioneringsklämma ska vara i nivå med den högsta punkten på barnets axel.

! Placera INTE fordonets bälte över armstöden. Det måste passera under armstödet. **16** -2

! Bilbarnstolen kan inte användas om fordonets säkerhetsspänne (honan) är för långt för att förankra bilbarnstolen ordentligt. **16** -4

! Efter att ditt barn har placerats i denna bilbarnstol måste säkerhetsbältet användas korrekt, samt säkerställas att höftbältet är placerat långt ned så att bäckenet sitter fast. **16**

! Placera en bilbarnstol tätt intill ryggstödet på ett framåtvänt fordonssäte som har höft-/trepunktsbälte.

Använda kopphållare

Se bilder **18**

Borttagning av mjuka delar

Se bilder **19**

Skötsel och underhåll

Tvätta säteskyddet och inre kuddarna med kallt vatten under 30 °C.

Stryk inte det mjuka materialet.

Blek inte eller kemtvätta det mjuka materialet.

Använd inte utspädda rengöringsmedel, bensin eller andra organiska lösningsmedel till att tvätta fasthållningsanordningen för barn. Det kan skada bilbarnstolen.

Vrid inte ur klädseln och inre stoppning i ett försök att torka dem. Det kan göra att sätesmaterialet och inre kuddarna veckas.

Häng säteskyddet och inre kuddarna att torka i skuggan.

Ta bort bilbarnstolen från fordonets säte om det inte skall användas under en längre tid. Placera bilbarnstolen på en sval och torr plats där ditt barn inte kan komma åt den.

gracobaby.eu
www.gracobaby.pl

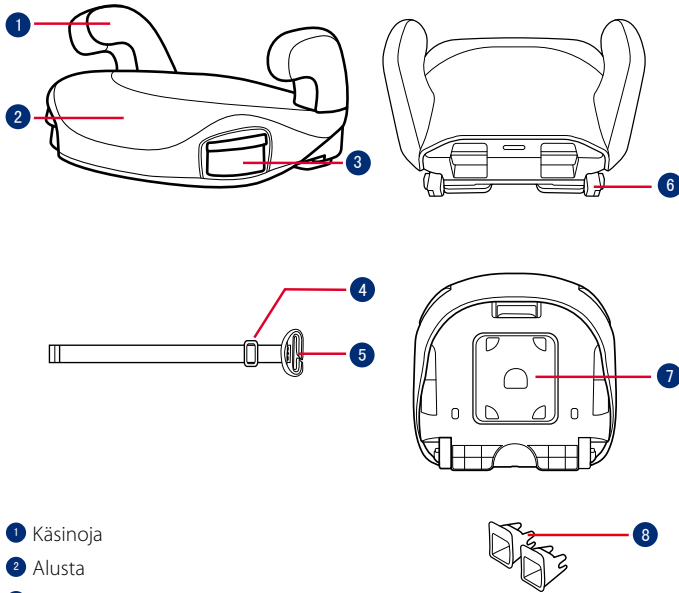

- 1 Käsinoja
- 2 Alusta
- 3 Kupinpidikkeet
- 4 Hartiavaljaiden ankkuri
- 5 Hartiavyön sijoituskiinnike
- 6 ISOFIX-liitin
- 7 Käyttöoppaan säilytyslokero
- 8 ISOFIX-ohjaimet

FI TÄRKEÄÄ

LUE NÄMÄ OHJEET HUOLELLISESTI ENNEN KÄYTTÖÄ JA SÄILYTÄ NE TULEVA KÄYTTÖÄ VARTEN. LAPSESI TURVALLISUUS VOI OLLA UHATTUNA, JOS ET NOUDATA NÄITÄ OHJEITA.

VAROITUS:
TÄRKEÄÄ, SÄILYTÄ TULEVA KÄYTTÖÄ VARTEN: LUE HUOLELLISESTI.

MIKÄÄN istuinkorke ei takaa täyttä suojasta vammalta onnettomuudessa. Tämän istuinkorokkeen oikea käyttö vähentää kuitenkin lapsen vakavan vamman tai kuoleman vaaraa.

Varmista aina, että noudatat asennusohjeita oikein. Tämä varmistaa, että istuinkorke toimii optimaalisella turvallisuustasolla.

Pidä huoli, että istuinkorokkeen jäykät kohteet ja muoviosat on sijoitettu ja asennettu niin, etteivät ne todennäköisesti takerru siirrettävään penkkiin tai ajoneuvon oveen.

Käyttäaksesi tätä istuinkoroketta ECE R129/03 -normin mukaisesti, lapsen on täytettävä seuraavat vaatimukset.

Lapsen pituus 137–150 cm (ikä noin: 7–12 vuotta). Vain kasvot menosuuntaan (ajoneuvon ajosuuntaan).

Parannettu lasten turvaistuin ei ehkä sovi kaikkiin hyväksytyihin ajoneuvoihin.

Kaikkien hihnojen, jotka kiinnittävät istuinkorokkeen ajoneuvon on oltava tiukalla, kaikki hihnat, jotka pidättävät lasta, tulee olla säädetty lapsen kehon mukaisesti eivätkä hihnat saa olla kiertyneitä.

Istuinkorke tulee vaihtaa, jos se on altistunut raskaille kuormille onnettomuuden yhteydessä, tai jos on pudonnut.

Istuinkorke on tarkoitettu käytettäväksi vain autossa.

Älä tee istuinkorokkeeseen mitään muutoksia tai lisäyksiä, joilla ei ole tyyppihyväksyntäviranomaisen hyväksyntää. ÄLÄ poista mitään EPP/ EPS-vaahtopehmusteita. Tämän ohjeen noudattamatta jättäminen voi johtaa vakaviin turvallisuusongelmiin.

ÄLÄ käytä istuinta, jos sen pinnat ovat auringonpaisteesta johtuen liian kuumia.

Älä koskaan jätä lasta valvomatta istuinkorokkeeseen tai ajoneuvon edes muutamaksi minuutiksi.

Kaikki matkatavarat tai muut esineet, jotka voivat aiheuttaa vammoja törmäystilanteessa, on kiinnitettävä kunnolla.

Istuinkoroketta ei saa käyttää ilman pehmyttarvikkeita.

Istuinkorokkeen pehmyttarvikkeita ei saa vaihtaa muihin kuin valmistajan suosittelemiin, koska pehmyttarvikkeet muodostavat kiinteän osan turvajärjestelmän suorituskyvystä.

Kiinnitä lapsi aina istuinkorokkeeseen lyhyilläkin matkoilla, koska juuri tällöin useimmat onnettomuudet tapahtuvat.

ÄLÄ jätä tätä istuinkoroketta tai muita kohteita ilman turvavyötä tai kiinnitystä ajoneuvoon. Irrota istuinkoroke autosta, jos sitä ei käytetä säännöllisesti ja säilytä sitä auringolta suojatussa paikassa.

Ei ole suositeltavaa käyttää käytettyä istuinkoroketta, jonka käyttöhistoriaa ei tunneta. Siinä voi olla vääristä käytöstä/säilytyksestä johtuvia näkyvättömiä rakenteellisia vahinkoja tai vikoja.

ÄLÄ käytä muita kuormituspisteitä, kuin on kuvattu ohjeissa ja merkitty istuinkorokkeeseen.

ÄLÄ asenna tätä istuinkoroketta seuraavissa olosuhteissa:

1. Ajoneuvon istuimille, jotka ovat sivuttain tai taaksepäin ajoneuvon ajosuuntaan nähden.
2. Ajoneuvon istuimille, jotka ovat epävakaista asennuksen aikana.

Ota yhteyttä jälleenmyyjään ongelmassa, jotka liittyvät kunnossapitoon, korjaukseen ja osien vaihtoon.

Palovammojen välttämiseksi, älä koskaan aseta kuumia juomia istuinkorokkeen kupinpidikkeeseen.

Tuotetiedot

1. Tämä on yleisistuinokoroketyyny Tehostettu lasten turvajärjestelmä. Se on hyväksytty Yhdistyneiden Kansakuntien säädöksen nro 129 mukaisesti käytettäväksi i-Size-yhteensopivissa ja yleisissä ajoneuvon istuinsijainneissa, jotka ajoneuvon valmistaja on osoittanut ajoneuvon käyttöoppaassa.
2. Jollet ole varma, ota yhteyttä parannetun lapsen turvaistuinjärjestelmän valmistajaan tai jälleenmyyjään.

Tuote Istuinkoroke

Materiaalit Muovit, metalli, kankaat

Patenttinumero Patenteja vireillä

Sopivuus Lapsen pituus 137–150 cm (ikä noin 7–12 vuotta).

Asennus Kasvat menosuuntaan (ajoneuvon ajosuuntaan)

Asennuksessa huomioitavaa

Katso kuvat **1** - **4**

Asennus käyttämällä ISOFIX-järjestelmää ja 3-pisteturvavyötä tai käyttämällä vain 3-pisteturvavyötä

Katso kuvat **5** - **17**

5 Kiinnitä ISOFIX-ohjaimet ISOFIX-kiinnityspisteisiin. ISOFIX-ohjaimet suojaavat ajoneuvon istuimen pintaa repeämisiltä. Ne myös ohjaavat ISOFIX-liittimiä.

6 Paina ISOFIX-säätöpainiketta vetääksesi ulos ISOFIX-liittimet.

7 Kierrä ISOFIX-liittimiä 180 astetta, kunnes ne osoittavat ISOFIX-ohjainten suuntaan.

8 Kohdista ISOFIX-liittimet ISOFIX-kiinnityspisteiden kanssa ja napsauta sitten molemmat ISOFIX-liittimet ISOFIX-kiinnityspisteisiin.

! Varmista, että molemmat ISOFIX-liittimet on kiinnitetty tiukasti niiden ISOFIX-kiinnityspisteisiin. Molempien ISOFIX-liittimien ilmaisinten tulisi olla kokonaan vihreitä.

! Varmista, että istuinkoroke on asennettu pitävästi vetämällä

molemmista ISOFIX-liittimistä.

9 Paina ISOFIX-säätöpainiketta säätääksesi istuimen selkänojaan haluttuun asentoon.

Istuinkorokkeen irrottaminen:

10 Paina ensin toissijaista lukituspainiketta ja sen jälkeen -painiketta ISOFIX-kiinnikkeissä ennen istuinkorokkeen irrottamista ajoneuvon istuimesta.

11 Kierrä ISOFIX-liittimiä 180 astetta, paina sitten ISOFIX-säätöpainiketta taittaaksesi ISOFIX-liittimet.

Vie hartiavyön sijoituskiinnikkeen nauhapunoksen pää alustan reikään.

12 ! Tarkista hartiavaljaiden ankkurin suunta **17** välttääksesi loukkaamista lapsen selkää, jos hartiavaljaiden ankkuri on vastakkaiseen suuntaan.

! Vedä hieman hartiavyön sijoituskiinnikkeen nauhapunosta varmistaaksesi, että punos on kiinnittynyt alustaan. **13**

! Liu'uta hartiavaljaiden ankkuria säätääksesi nauhapunoksen pituutta.

Liu'uta hartiavyön sijoituskiinnikettä varmistaaksesi, että kiinnike on lähellä lapsen hartioita, **16** -1 kiinnittä ajoneuvon turvavyön solki. **16** -3

! Saavuttaaksesi turvallisimman asennuksen, on suositeltavaa, että hartiavyön sijoituskiinnike on samalla tasolla kuin lapsen hartioiden korkein kohta.

! ÄLÄ sijoita ajoneuvon turvavyötä käsinojen päälle. Niiden on kuljettava käsinojen alta. **16** -2

! Istuinkoroketta ei voi käyttää, jos ajoneuvon turvavyön solki (naaras-solkipää) on liian pitkä istuinkorokkeen pitävään ankkurointiin. **16** -4

! Kun lapsi on asetettu tähän istuinkorokkeeseen, turvavyötä on käytettävä oikein ja varmistettava, että kaikkia sylihihnoja pidetään alhaalla niin, että lantio pysyy lujasti paikallaan. **16**

! Aseta istuinkoroke lujasti vasten ajoneuvon syli/hartiavyöllä varustetun eteenpäin suunnatun istuimen selkää.

Käytä kupinpidikkeitä

Katso kuvat **18**

Irrota pehmyttarvikkeet

Katso kuvat **19**

Hoito ja kunnossapito

Pese istuinsuojus ja sisäpehmuste alle 30 °C-asteisella kylmällä vedellä.

Älä silitä pehmusteita.

Älä valkaise tai kuivapese pehmyttarvikkeita.

Älä käytä laimentamatonta pesuainetta, bensiiniä tai muita orgaanisia liuottimia lapsen turvaistuimen pesemiseen. Se voi vahingoittaa lasten turvaistuinta.

Älä kierrä istuimen päällystä ja sisäpehmusteita niiden kuivaamiseksi. Istuimen päällykseen ja sisäpehmusteisiin voi jäädä ryppyjä.

Ripusta istuimen päällysy ja sisäpehmusteet varjoon kuivumaan.

Irrota lapsen turvajärjestelmä ajoneuvon penkistä, jos sitä ei käytetä pitkään aikaan. Säilytä lasten turvaistuinta viileässä, kuivassa paikassa, johon lapsilla ei ole pääsyä.

gracobaby.eu
www.gracobaby.pl

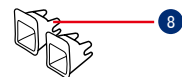
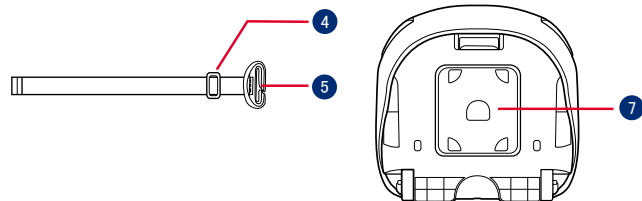
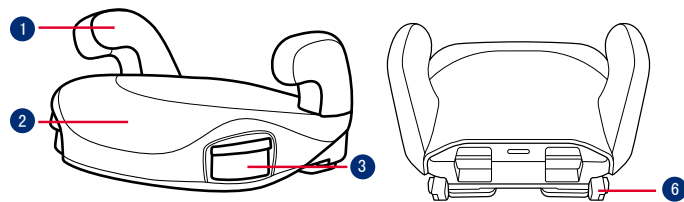

- 1 Kartámasz
- 2 Talapzat
- 3 Pohártartók
- 4 Vállhámszj rögztő
- 5 Vállszj helyező csat
- 6 ISOFIX csatoló
- 7 Használati utasítás tároló
- 8 ISOFIX vezetékek

HU FONTOS

HASZNÁLAT ELŐTT OLVASSA EL FIGYELMESEN EZEKET AZ UTASÍTÁSOKAT ÉS TARTSA MEG A JÖVŐBENI HASZNÁLATRA. AMENNYIBEN NEM KÖVETI EZEKET AZ UTASÍTÁSOKAT, EZ BEFOLYÁSOLHATJA A GYEREK BIZTONSÁGÁT.

▲FIGYELEM:
FONTOS, ŐRIZZE MEG A KÉSŐBBIEKRE: FIGYELMESEN OLVASSA EL.

SEMMLYEN emelőlészék nem biztosít teljes védelmet egy baleset esetén. Ennek ellenére ennek az emelőlészéknek megfelelő használata csökkenti a gyerek súlyos sérülésének vagy halálának esélyét.

Mindig vigyázzon, hogy kövesse a szerelési utasításokat, ez biztosítja hogy az emelőlészék optimális biztonsági szinten teljesít.

Vigyázzon, hogy a kemény elemek és az emelőlészék műanyag alkatrészei olyan helyen legyenek szerelve, hogy azokat ne csíphesse be mozgó ülés vagy a gépkocsi ajtója.

Ahhoz, hogy ezt az emelőlészéket az ECE R129/03 Szabálynak megfelelően tudja használni, a gyermekének a következő követelményeknek kell megfelelnie.

Gyerek magassága 137cm-150cm

(referencia életkor: 7-12 év). Csak előrefelé néző (a jármű haladási irányába).

Megtörténhet, hogy a fejlett gyerekülés nem talál minden jóváhagyott gépkocsiba.

Minden csat, ami az emelőlészéket a gépkocsihoz rögzíti szorosan kell álljon, minden öv ami a gyereket rögzíti a gyerek testéhez kell legyen állítva és az övek ne legyenek megcsavarodva.

Az emelőlészéket ki kell cserélni, ha nehéz terhelésnek volt kitéve egy ütközés esetén, vagy ha leejtették.

Az emelőlészéket csak gépkocsiban való használatra készítették.

Ne végezzen semmilyen módosítást vagy hozzáadást az emelőlészéken a típusjóváhagyó hatóság engedélye nélkül. NE távolítsa el a fehé EPP/ EPS habot. Ez komoly biztonsági problémát okozhat.

NE használja az ülést ha a felülete túl forró a napfénytől.

Soha ne hagyja a gyermekét felügyelet nélkül az emelőlészékben vagy a gépkocsiban, még néhány percre sem.

Minden csomagot vagy más olyan tárgyat amely ütközés esetén sérülést okozhat, megfelelően rögzíteni kell.

Az emelőlészéket ne használja a puha belsők nélkül.

Az emelőlészék puha belsőt nem szabad mással kicserélni, mint a gyártó által ajánlással, mert a puha belső a gyerekülés szerves része.

Mindig rögzítse a gyereket az emelőlészékben, még rövid utakon is, mert a legtöbb baleset ilyenkor történik.

NE hagyja az emelőlészéket vagy más tárgyat rögzítés nélkül a gépkocsiban. Távolítsa el az emelőlészéket a gépkocsiból, ha nincs szokásos használatban és tárolja egy száraz, napfénytől védett környezetben.

Ajánlott, hogy ne használjon használt emelőlészéket, amelyek a történetét nem ismeri. Lehetnek nem látható szerkezeti sérülései vagy hibái a helytelen használat/tárolás miatt.

NE használjon más teherbíró érintkezési pontokat, mint amelyeket az útmutatások leírnak és jelezve vannak az emelőlészéken.

NE szerelje az emelőlészéket az alábbi helyzetekben:

1. Gépkocsi ülés amelyek oldalra vagy hátra néznek a gépkocsi haladási irányához képest.
2. Gépkocsi ülés amelyik szerelés közben mozog.

Kérje ki a forgalmazó tanácsát, ami a karbantartást javítást és alkatrészcseréjét illeti.

Égési sérülések elkerülése végett

soha ne tegyen forró folyadékokat a pohártartóba.

Termékinformáció

1. Ez egy univerzális párnás emelőlészék Fejlett Gyerekülés Rendszer. Az UN 129. számú Szabványnak megfelelően engedélyezett a használata egy i-Size kompatibilis és univerzális gépkocsiülésben, ahogy azt a gépkocsi gyártója leírja a használati utasításban.
2. Ha kétségei vannak, forduljon a továbbfejlesztett gyermekbiztonsági rendszer gyártójához vagy a kiskereskedőhöz.

Termék	Emelőlészék
Anyag	Műanyag, fém, szövet
Szabványszám	Szabvány fenntartott
Megfelelő	Gyerek magassága 137cm-150cm (Referencia életkor 7-12 év).
Szerelés	Előrenéző (a gépkocsi haladás irányába)

Szerelési útmutatók

Lásd a képeket **1** - **4**

Szerelés ISOFIX rendszerrel és 3 pontos biztonsági övvel, vagy csak 3 pontos biztonsági öv használatával

Lásd a képeket **5** - **17**

5 Helyezze az ISOFIX vezetöket az ISOFIX rögzítő pontokba. Az ISOFIX vezetők megvédik a gépkocsi ülésének felületét a szakadástól. Ugyanakkor irányítják az ISOFIX csatolókat.

6 Nyomja meg az ISOFIX állító gombokat, hogy kihúzza az ISOFIX csatolókat.

7 Fordítsa el az ISOFIX csatolókat 180 fokkal, amíg ezek az ISOFIX vezetők felé mutatnak.

8 Hozza egy vonalra az ISOFIX csatolókat az ISOFIX vezetőkkel, majd kattintsa mindkét ISOFIX csatolót az ISOFIX rögzítő pontokba.

! Győződjön meg, hogy mindkét ISOFIX csatoló biztonságosan csatlakozik az ISOFIX rögzítő pontokhoz. Az ISOFIX csatolókon levő mindkét jelző teljesen zöld kell legyen.

! Győződjön meg, hogy az emelőszéket biztonságosan beszerelte, meghúzva mindkét

ISOFIX csatolót.

9 Nyomja meg az ISOFIX beállítási gombot az ülés háttámlájának a kívánt helyzetbe történő visszahúzásához.

Az emelőszék eltávolításához:

10 A gyerekülés eltávolításához először nyomja meg a másodlagos záró gombot, majd az ISOFIX csatolón levő gombot mielőtt eltávolítja az emelőszéket a gép kocsi üléséből.

11 Fordítsa el az ISOFIX csatolókat 180 fokkal, majd nyomja meg az ISOFIX állító gombot, hogy behajtsa az ISOFIX csatolókat.

Helyezze be a vállhámcszj elhelyező csat hálóját az alapon levő lyukba.

12 ! Kérjük ellenőrizze a vállhámcszj rögzítő irányát **17**, hogy elkerülje a gyerek hátának megsértését ha a vállhámcszj rögzítője ellenkező irányba van.

! Húzza meg a vállhámcszj elhelyező csatjának hálóját, hogy meggyőződjön róla hogy a háló rögzítve van a tartóhoz. **13**

! Csúsztassa át a vállhámcszjait, hogy állítson a háló hosszán.

Csúsztassa át a vállhámcszj helyező csatját, hogy meggyőződjön róla hogy a csat közel van a gyerek

vállához, **16**-1, csatolja be a gépkocsi biztonsági övét. **16** -3

! A legbiztonságosabb szereléshez ajánlott, hogy a vállhámcszj csatja a gyerek vállának legmagasabb szintjével legyen egy vonalban.

! NE helyezze a gépkocsi biztonsági övét a kartámaszok fölé. A kartámaszok alatt kell áthaladni. **16** -2

! Az ülésmagasító nem használható, ha a jármű biztonsági övének csatja (anya csat vége) túl hosszú ahhoz, hogy az emelőszéket biztonságosan rögzítse. **16** -4

! Miután gyermekét ebbe az emelőszékbe ültették, a biztonsági övet helyesen kell használni, és biztosítani kell, hogy az övpántot alacsonyan viselje, hogy a medence szilárdan rögzüljön. **16**

! Helyezze az emelőszéket szorosan az előre néző ülésnek, amely csípő/váll övvel van felszerelve.

Pohártartók használata

Lásd a képeket **18**

A puha belsők eltávolítása

Lásd a képeket **19**

Gondozás és karbantartás

Kérjük mossa a puha belsőt és a belső bélést hideg vízzel 30°C alatt.

Ne vasalja a puha belsőt.

Ne fehéritse vagy ne tisztítsa a puha belsőt.

Ne használjon hígítatlan mosószert, benzint vagy más szerves oldószert a gyerekülés mosásához. Ezek károsíthatják a gyerekülést.

Ne csavarja az ülészuzatot vagy a belső bélést, hogy ezzel megszársítsa. Ráncos maradhat az ülészuzat és a belső bélés.

Kérjük terítse ki száradni az árnyékba az ülészuzatot és a belső bélést.

Amennyiben hosszú ideig nem használja a gyerekülést, kérjük vegye ki a gépkocsiból. Tegye a gyerekülést hűvös, száraz helyre, ahol a gyermek nem érheti el.

gracobaby.eu
www.gracobaby.pl

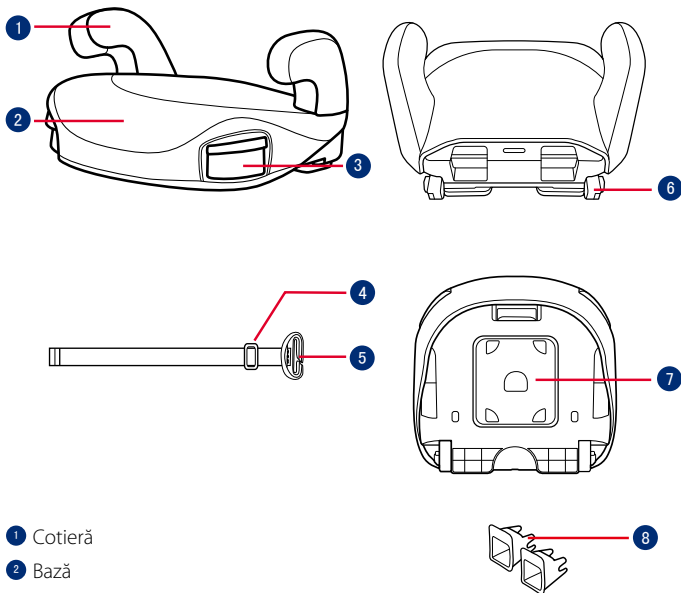

- 1 Cotieră
- 2 Bază
- 3 Suporturi pentru sticle
- 4 Ancoră ham pentru umăr
- 5 Clemă de poziționare a centurii pentru umăr
- 6 Conector ISOFIX
- 7 Depozitare manual de instrucțiuni
- 8 Ghidaje ISOFIX

RO IMPORTANT

CITIȚI ACESTE INSTRUCȚIUNI CU ATENȚIE ÎNAINTE DE UTILIZARE ȘI PĂSTRAȚI-LE PENTRU CONSULTARE ULTERIOARĂ. SIGURANȚA COPILULUI POATE FI AFECTATĂ DACĂ NU RESPECTAȚI ACESTE INSTRUCȚIUNI.

⚠️ ATENȚIE: IMPORTANT, PĂSTRAȚI PENTRU CONSULTARE ULTERIOARĂ: CITIȚI CU ATENȚIE.

NICIUN scaun nu poate garanta protecția completă împotriva rănirii în caz de accident. Cu toate acestea, utilizarea corectă a acestui scaun înălțător va reduce riscul rănirii grave sau al decesului copilului.

Întotdeauna respectați instrucțiunile de instalare, acest lucru va asigura funcționarea la un nivel optim de siguranță.

Aveți grijă ca articolele rigide și componentele din plastic ale scaunului înălțător să fie amplasate și instalate astfel încât să nu poată fi prinse de un scaun mobil sau de o ușă a vehiculului.

Pentru a utiliza acest scaun înălțător în conformitate cu ECE R129/03, copilul trebuie să îndeplinească următoarele cerințe.

Înălțimea copilului între 137cm -150cm (vârsta: 7-12 ani). Numai cu

orientare spre direcția de mers (în direcția de deplasare a vehiculului).

Este posibil ca sistemul de siguranță pentru copii să nu se potrivească în toate vehiculele autorizate.

Orice curele folosite pentru fixarea sistemului de înălțare în vehicul trebuie să fie bine strânse, orice curele folosite pentru fixarea copilului trebuie să fie ajustate în funcție de corpul copilului și aceste curele nu trebuie să fie răsucite.

Scaunul înălțător trebuie înlocuit dacă a fost supus unor sarcini mari, în caz de accident sau dacă a fost abandonat.

Acest scaun înălțător este destinat utilizării exclusive în mașină.

Nu faceți modificări sau adăugări la scaunul înălțător fără aprobarea autorității de omologare de tip. NU scoateți spumele albe EPP/EPS. În caz contrar, pot apărea riscuri grave pentru siguranță.

NU folosiți scaunul dacă suprafețele sunt fierbinți de la lumina soarelui.

Nu lăsați niciodată copilul nesupravegheat în scaun sau vehicul, nici măcar câteva minute.

Orice bagaje sau alte obiecte care ar putea cauza răniri în cazul unui accident trebuie fixate corespunzător.

Scaunul înălțător nu trebuie utilizat fără componentele moi.

Componentele moi nu trebuie să fie înlocuite decât cu cele recomandate de producător, deoarece componentele moi sunt parte integrantă a performanței sistemului de fixare.

Fixați întotdeauna copilul în scaunul înălțător, chiar și în călătorii scurte, deoarece acesta este momentul în care au loc cele mai multe accidente.

NU lăsați acest scaun înălțător sau alte elemente neprinse în centură sau neasigurate în vehicul. Scoateți scaunul înălțător din mașină dacă nu este folosit în mod obișnuit și păstrați-l într-un mediu uscat, protejat de soare.

Se recomandă să nu utilizați un scaun înălțător achiziționat la mâna a doua, al cărui istoric nu este cunoscut. Poate avea daune sau defecte structurale invizibile din cauza utilizării/depozitării incorecte.

NU utilizați niciun punct de contact pentru suportul sarcinii decât cele descrise în instrucțiuni și marcate pe scaunul înălțător.

NU instalați acest scaun înălțător în următoarele condiții:

1. Scaunele vehiculului sunt orientate spre lateral sau spre spate, în raport cu direcția de rulare a vehiculului.
2. Scaunele sunt mobile în timpul instalării.

Consultați distribuitorul pentru probleme legate de întreținere, reparații și înlocuirea pieselor.

Pentru a evita arsurile, nu puneți niciodată lichide fierbinți în suporturile pentru sticle.

Informații referitoare la produs

1. Acesta este un sistem universal îmbunătățit de siguranță pentru copii, cu pernă de înălțare. Este omologat în baza regulamentului nr. 129 pentru utilizare în poziții așezate într-un vehicul compatibil i-Size și universal, după cum este indicat de către producătorul vehiculului în manualul utilizatorului vehiculului.
2. În caz de nelămuriri, consultați fabricantul sau vânzătorul sistemului de siguranță îmbunătățit pentru copii.

Produs	Scaun înălțător
Materiale	Plastic, metal, textile
Nr. brevet	Brevet în așteptare
Potrivit pentru	Copii de înălțime 137cm-150 cm (vârsta 7-12 ani).
Instalare	Orientată înainte (în direcția deplasării vehiculului)

Preocupări legate de instalare

Consultați imaginile 1 - 4

Instalarea folosind sistemul ISOFIX și centura de siguranță în 3 puncte sau utilizând numai centura de siguranță în 3 puncte

Consultați imaginile 5 - 17

- 5 Montați ghidajele ISOFIX cu punctele de ancorare ISOFIX. Ghidajele ISOFIX pot proteja suprafața scaunului împotriva ruperii. Acestea pot ghida, de asemenea, conectorii ISOFIX.
- 6 Apăsați butonul de ajustare ISOFIX pentru a scoate conectorii ISOFIX.
- 7 Rotiți conectorii ISOFIX cu 180 de grade până când acestea sunt orientate în direcția ghidajelor ISOFIX.
- 8 Aliniați conectorii ISOFIX cu punctele de ancorare ISOFIX și apoi faceți clic pe ambii conectori ISOFIX în punctele de

ancorare ISOFIX.

- ! Asigurați-vă că ambii conectori ISOFIX sunt atașați în siguranță în punctele de ancorare ISOFIX. Culoarele indicatorilor de pe din ambii conectori ISOFIX trebuie să fie complet verzi.
 - ! Verificați pentru a vă asigura că scaunul înălțător este bine instalat, trăgând de ambii conectori ISOFIX.
- 9 Apăsați butonul de reglare ISOFIX pentru a retrage spătarul scaunului în poziția dorită.

Pentru a demonta scaunul înălțător:

- 10 Apăsați mai întâi butonul secundar de blocare și apoi butonul de pe conectorii ISOFIX înainte de a scoate scaunul înălțător de pe scaunul vehiculului.
- 11 Rotiți conectorii ISOFIX la 180 de grade, apoi apăsați butonul de ajustare ISOFIX pentru a plia conectorii ISOFIX.

Introduceți capătul chingii clemei de poziționare a centurii pentru umăr în orificiul de pe bază. 12

- ! Verificați direcția ancorei hamului pentru umăr, conform 17, pentru a evita rănirea spatelui copilului în cazul poziționării inverse a ancorei hamului pentru umăr.

! Trageți ușor de chinga de poziționare a centurii pentru umăr, pentru a fixa bine chinga de bază. **13**

! Glisați ancora pentru umăr pentru a regla lungimea chingii.

Glisați clema de poziționare a centurii pentru umăr pentru a vă asigura că clema este aproape de umărul copilului, **16** -1 fixați centura de siguranță a vehiculului. **16** -3

! Pentru cea mai sigură instalare, clema de poziționare a centurii de umăr trebuie să fie la nivelul punctului cel mai înalt al umărului copilului.

! NU așezați centura de siguranță a vehiculului peste cotiere. Aceasta trebuie să treacă pe sub cotiere. **16** -2

! Scaunul înălțător nu poate fi utilizat dacă catarama centurii de siguranță a vehiculului (capătul cataramei mamă) este prea lungă pentru a ancora fix scaunul înălțător. **16** -4

! După ce ați pus copilul în acest scaun înălțător, centura de siguranță a vehiculului trebuie utilizată corect și trebuie să vă asigurați că orice curele abdominale sunt așezate exclusiv în poziție foarte joasă, astfel încât zona bazinului să fie fixată ferm. **16**

! Așezați ferm un înălțător pe spatele unui scaun orientat spre direcția de mers, echipat cu o centură de picioare/umăr.

Folosirea suporturilor pentru pahare

Consultați imaginile **18**

Demontarea părților moi

Consultați imaginile **19**

Îngrijire și întreținere

Spălați husa scaunului și căptușeala interioară cu apă rece, sub 30°C.

Nu călcați componentele moi.

Nu înălbiți sau nu curățați chimic componentele moi.

Nu utilizați detergenți nediluți, benzină sau alți solvenți organici pentru a spăla sistemul de siguranță pentru copii. Aceasta poate cauza deteriorarea sistemului de siguranță pentru copii.

Nu stoarceți husa scaunului și căptușeala interioară pentru a le usca. Poate lăsa cute în husa scaunului și căptușeala interioară.

Lăsați husa scaunului și căptușeala interioară să se usuce în aer liber, la umbră.

Îndepărtați sistemul de siguranță pentru copii de pe scaunul vehiculului dacă nu îl folosiți pentru o perioadă lungă de timp. Puneți sistemul de siguranță pentru copii într-un loc răcoros și uscat și unde copilul nu îl poate accesa.

gracobaby.eu

www.gracobaby.pl

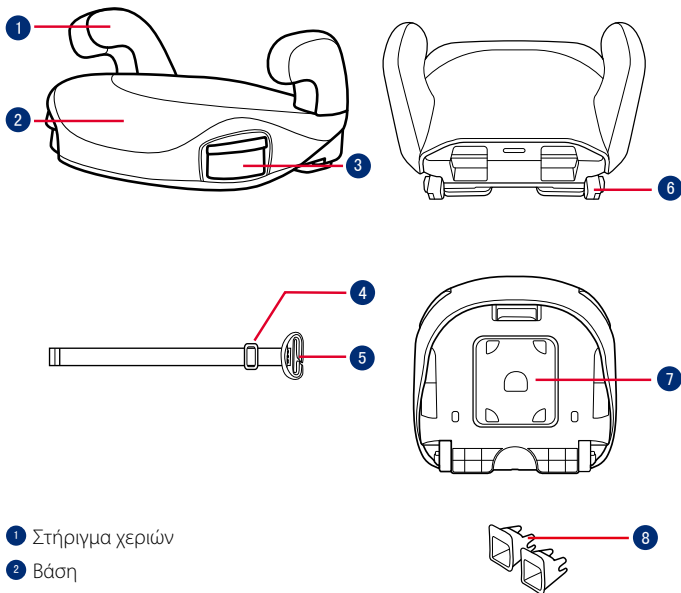

- 1 Στήριγμα χεριών
- 2 Βάση
- 3 Βάσεις ποτηριών
- 4 Αγκιστρο ιμάντα ώμου
- 5 Κλιπ τοποθέτησης ζώνης ώμου
- 6 Σύνδεσμος ISOFIX
- 7 Αποθηκευτικός θάλαμος εγχειριδίου οδηγίων
- 8 Οδηγοί ISOFIX

EL ΣΗΜΑΝΤΙΚΟ

ΔΙΑΒΑΣΤΕ ΠΡΟΣΕΚΤΙΚΑ ΑΥΤΕΣ ΤΙΣ ΟΔΗΓΙΕΣ ΠΡΙΝ ΑΠΟ ΤΗ ΧΡΗΣΗ ΚΑΙ ΦΥΛΑΞΤΕ ΤΙΣ ΓΙΑ ΜΕΛΛΟΝΤΙΚΗ ΧΡΗΣΗ. ΑΝ ΔΕΝ ΑΚΟΛΟΥΘΗΣΤΕ ΑΥΤΕΣ ΤΙΣ ΟΔΗΓΙΕΣ, ΕΝΔΕΧΕΤΑΙ ΝΑ ΤΕΘΕΙ ΣΕ ΚΙΝΔΥΝΟ Η ΑΣΦΑΛΕΙΑ ΤΟΥ ΠΑΙΔΙΟΥ ΣΑΣ.

**▲ ΠΡΟΕΙΔΟΠΟΙΗΣΗ:
ΣΗΜΑΝΤΙΚΟ, ΦΥΛΑΞΤΕ ΤΙΣ ΟΔΗΓΙΕΣ ΓΙΑ ΜΕΛΛΟΝΤΙΚΗ ΧΡΗΣΗ: ΔΙΑΒΑΣΤΕ ΠΡΟΣΕΚΤΙΚΑ.**

ΚΑΝΕΝΑ Booster δεν μπορεί να εγγυηθεί πλήρη προστασία από τραυματισμούς σε περίπτωση ατυχήματος. Η ορθή ωστόσο χρήση του συγκεκριμένου booster θα μειώσει τον κίνδυνο σοβαρού τραυματισμού ή θανάτου για το παιδί σας.

Ακολουθείτε πάντα σωστά τις οδηγίες εγκατάστασης, ώστε να διασφαλίζεται ότι το booster παρέχει βέλτιστο επίπεδο ασφάλειας.

Φροντίστε ώστε τα άκαμπτα αντικείμενα και τα πλαστικά μέρη του booster να τοποθετηθούν και να εγκατασταθούν με τρόπο που να μην είναι δυνατόν να παγιδευτούν από ένα κινητό κάθισμα ή την πόρτα του οχήματος.

Για να χρησιμοποιήσετε αυτό το booster σύμφωνα με τον Κανονισμό ECE R129/03, το παιδί σας πρέπει να

πληροί τις ακόλουθες απαιτήσεις.

Ύψος παιδιού 137cm-150cm (ηλικία αναφοράς 7-12 έτη). Μόνο στραμμένο προς τα εμπρός (προς την κατεύθυνση κίνησης του οχήματος).

Το ενισχυμένο παιδικό κάθισμα ασφαλείας μπορεί να μην ταιριάζει σε όλα τα εγκεκριμένα οχήματα.

Οι ιμάντες που συγκρατούν το booster στο όχημα πρέπει να είναι σφιχτοί, ενώ οι ιμάντες που συγκρατούν το παιδί πρέπει να προσαρμόζονται στο σώμα του παιδιού και δεν πρέπει να συστρέφονται.

Το booster πρέπει να αντικατασταθεί εάν υποστεί έντονη καταπόνηση σε περίπτωση ατυχήματος ή εάν πέσει κάτω.

Αυτό το κάθισμα booster προορίζεται μόνο για χρήση στο αυτοκίνητο.

Μην κάνετε αλλαγές ή προσθήκες στο booster χωρίς την έγκριση της αρχής έγκρισης τύπου. ΜΗΝ αφαιρείτε κανένα από τα λευκά αφρώδη υλικά EPP/EPS. Αν δεν τηρήσετε πιστά την οδηγία αυτή, ενδέχεται να προκύψουν θέματα ασφαλείας.

ΜΗΝ χρησιμοποιείτε το κάθισμα εάν οι επιφάνειες είναι πολύ ζεστές από το φως του ήλιου.

Ποτέ μην αφήνετε το παιδί στο booster χωρίς επίβλεψη, έστω και για λίγα λεπτά.

Τυχόν αποσκευές ή άλλα αντικείμενα που μπορούν να προκαλέσουν τραυματισμούς σε περίπτωση σύγκρουσης, θα πρέπει να ασφαλιζονται κατάλληλα.

Το booster δεν πρέπει να χρησιμοποιείται χωρίς τα υφασμάτινα στοιχεία.

Τα υφασμάτινα στοιχεία του booster δεν πρέπει να αντικαθίστανται από οποιαδήποτε άλλα, εκτός από εκείνα που προτείνονται από τον κατασκευαστή, καθώς τα υφασμάτινα στοιχεία αποτελούν αναπόσπαστο μέρος της απόδοσης του παιδικού καθίσματος ασφαλείας.

Ασφαλιζετε πάντα το παιδί στο booster ακόμη και όταν πρόκειται για σύντομες διαδρομές, καθώς σε αυτές συμβαίνουν τα περισσότερα ατυχήματα.

MHN αφήνετε αυτό το booster ή άλλα αντικείμενα μη ασφαλισμένα στο όχημά σας. Αφαιρείτε το κάθισμα booster από το αυτοκίνητο εάν δεν χρησιμοποιείται τακτικά και φυλάσσετε σε ξηρό, προστατευμένο από τον ήλιο περιβάλλον.

Συνιστάται να μην χρησιμοποιείτε μεταχειρισμένο κάθισμα booster του οποίου το ιστορικό δεν είναι γνωστό. Μπορεί να έχει υποστεί μη ορατές δομικές βλάβες ή ελαττώματα λόγω λανθασμένης χρήσης/αποθήκευσης.

MH χρησιμοποιείτε οποιαδήποτε

σημεία επαφής που φέρουν φορτίο εκτός αυτών που περιγράφονται στις οδηγίες και επισημαίνονται στο booster.

MHN εγκαθιστάτε το booster υπό τις ακόλουθες συνθήκες:

1. Καθίσματα αυτοκινήτου με πλαϊνή ή οπίσθια κατεύθυνση ως προς την κατεύθυνση κίνησης του οχήματος.
2. Καθίσματα αυτοκινήτου που μετακινούνται κατά την εγκατάσταση.

Συμβουλευτείτε το κατάστημα πώλησης για ζητήματα που αφορούν τη συντήρηση την επισκευή και την αντικατάσταση εξαρτημάτων.

Για να αποφύγετε εγκαύματα, μην βάζετε ποτέ ζεστά υγρά στη βάση ποτηριού του booster.

Πληροφορίες προϊόντος

1. Πρόκειται για Γενικής χρήσης παιδικό κάθισμα ασφαλείας τύπου booster. Έχει εγκριθεί σύμφωνα με τον Κανονισμό UN 129, για χρήση σε θέσεις καθίσματος οχημάτων συμβατές με i-Size, όπως υποδηλώνεται από τον κατασκευαστή του οχήματος στο εγχειρίδιο χρήστη του οχήματος.
2. Σε περίπτωση αμφιβολίας, συμβουλευτείτε τον κατασκευαστή του παιδικού καθίσματος ασφαλείας ή τον λιανοπωλητή.

Προϊόν Κάθισμα Booster
Υλικά Πλαστικά, μέταλλο, υφάσματα
Αριθμός ευρεσιτεχνίας Διπλώματα ευρεσιτεχνίας σε εκκρεμότητα

Κατάλληλο για Ύψος παιδιού 137cm-150cm (Ηλικία αναφοράς 7-12 έτη).

Εγκατάσταση Κατεύθυνση προς τα εμπρός (κατεύθυνση κίνησης του οχήματος)

Σημεία προσοχής κατά την εγκατάσταση

Δείτε τις εικόνες 1 - 4

Εγκατάσταση με σύστημα ISOFIX και ζώνη 3 σημείων ή μόνο με ζώνη 3 σημείων

Δείτε τις εικόνες 5 - 17

- 5 Τοποθετήστε τους οδηγούς ISOFIX στα σημεία αγκύρωσης ISOFIX. Οι οδηγοί ISOFIX μπορούν να προστατεύσουν

την επιφάνεια του καθίσματος του οχήματος από σχισίματα. Μπορούν επίσης να καθοδηγήσουν τους συνδέσμους ISOFIX.

- 6 Πατήστε το κουμπί ρύθμισης ISOFIX για να τραβήξετε έξω τους συνδέσμους ISOFIX.
- 7 Περιστρέψτε τους συνδέσμους ISOFIX κατά 180 μοίρες μέχρι να δείχνουν προς την κατεύθυνση των οδηγών ISOFIX.
- 8 Ευθυγραμμίστε τους συνδέσμους ISOFIX με τα σημεία αγκύρωσης ISOFIX και, στη συνέχεια, κουμπώστε και τους δυο συνδέσμους ISOFIX στα σημεία αγκύρωσης ISOFIX.

! Βεβαιωθείτε ότι αμφότεροι οι σύνδεσμοι ISOFIX είναι συνδεδεμένοι με ασφάλεια στα σημεία αγκύρωσης ISOFIX. Τα χρώματα των δεικτών στους δύο συνδέσμους ISOFIX πρέπει να είναι τελείως πράσινα.

! Ελέγξτε για να βεβαιωθείτε ότι το booster έχει εγκατασταθεί με ασφάλεια, τραβώντας και τους δυο συνδέσμους ISOFIX προς τα επάνω.

- 9 Πατήστε το κουμπί ρύθμισης ISOFIX για να προσαρμόσετε την πλάτη του καθίσματος στην επιθυμητή θέση.

Για να αφαιρέσετε το booster:

10 Πατήστε πρώτα το βοηθητικό κουμπί κλειδώματος και, στη συνέχεια, το κουμπί στους συνδέσμους ISOFIX προτού αφαιρέσετε το booster από το κάθισμα του οχήματος.

11 Περιστρέψτε τους συνδέσμους ISOFIX κατά 180 μοίρες και, στη συνέχεια, πατήστε το κουμπί ρύθμισης ISOFIX για να διπλώσετε τους συνδέσμους ISOFIX.

Περάστε το άκρο της ζώνης ώμου με το κλιπ τοποθέτησης ζώνης ώμου στην οπή στη βάση. **12**

! Ελέγξτε την κατεύθυνση του άγκιστρου του ιμάντα ώμου όπως φαίνεται στην εικόνα **17** για να αποφύγετε τυχόν τραυματισμό της πλάτης του παιδιού σε περίπτωση που το άγκιστρο του ιμάντα ώμου είναι στην αντίθετη κατεύθυνση.

! Τραβήξτε ελαφρά τον ιμάντα με το κλιπ τοποθέτησης της ζώνης ώμου για να βεβαιωθείτε ότι ο ιμάντας έχει στερεωθεί στη βάση. **13**

! Σύρετε το άγκιστρο του ιμάντα ώμου για να ρυθμίσετε το μήκος του ιμάντα.

Σύρετε το κλιπ τοποθέτησης της ζώνης ώμου για να βεβαιωθείτε ότι το κλιπ βρίσκεται κοντά στον ώμο του παιδιού, **16** -1 δέστε τη ζώνη

ασφαλείας του οχήματος. **16** -3

! Για να επιτύχετε την ασφαλέστερη εγκατάσταση, προτείνουμε να τοποθετήσετε το κλιπ τοποθέτησης της ζώνης ώμου στο ίδιο επίπεδο με το υψηλότερο σημείο του ώμου του παιδιού.

! ΜΗΝ τοποθετείτε τη ζώνη ασφαλείας του οχήματος πάνω από τα στηρίγματα βραχιόνων. Πρέπει να περάσει κάτω από τα στηρίγματα βραχιόνων. **16** -2

! Το κάθισμα booster δεν μπορεί να χρησιμοποιηθεί εάν η πόρπη της ζώνης ασφαλείας του οχήματος (θηλυκό άκρο πόρπης) είναι πάρα πολύ μακριά για να συγκρατήσει με ασφάλεια το κάθισμα booster. **16** -4

! Κατά τη χρήση του συγκεκριμένου booster, η ζώνη ασφαλείας πρέπει να χρησιμοποιείται σωστά και να διασφαλίζεται ότι ο ιμάντας μέσης περνά χαμηλά, έτσι ώστε η λεκάνη να συγκρατείται σταθερά. **16**

! Τοποθετήστε το booster σταθερά στην πλάτη του καθίσματος ενός οχήματος που διαθέτει ιμάντα μέσης/ώμου.

Χρήση βάσης ποτηριού

Δείτε τις εικόνες **18**

Αφαίρεση υφασμάτων στοιχείων

Δείτε τις εικόνες **19**

Φροντίδα και συντήρηση

Πλένετε το κάλυμμα του καθίσματος και την εσωτερική επένδυση με κρύο νερό, σε θερμοκρασία κάτω των 30°C.

Μη σιδερώνετε τα υφασμάτινα στοιχεία.

Μη χρησιμοποιείτε λευκαντικό ή υποβάλετε σε στεγνό καθάρισμα τα υφασμάτινα στοιχεία.

Μην χρησιμοποιείτε αδιάλυτα απορρυπαντικά, βενζίνη ή άλλους οργανικούς διαλύτες για να πλύνετε το παιδικό κάθισμα ασφαλείας. Ενδέχεται να προκαλέσουν φθορά στο παιδικό κάθισμα ασφαλείας.

Μην τραβάτε προς τα έξω το κάλυμμα του καθίσματος και την εσωτερική επένδυση για να στεγνώσουν. Αυτό ενδέχεται να δημιουργήσει ζάρες στο κάλυμμα του καθίσματος και την εσωτερική

επένδυση.

Κρεμάστε το κάλυμμα του καθίσματος και την εσωτερική επένδυση για να στεγνώσουν σε ίσκιο.

Αφαιρέστε το παιδικό κάθισμα ασφαλείας από το κάθισμα του οχήματος αν δεν χρησιμοποιείται για μεγάλο χρονικό διάστημα. Τοποθετήστε το παιδικό κάθισμα ασφαλείας σε δροσερό, ξηρό χώρο και σε σημείο στο οποίο δεν έχει πρόσβαση το παιδί σας.

gracobaby.eu

www.gracobaby.pl

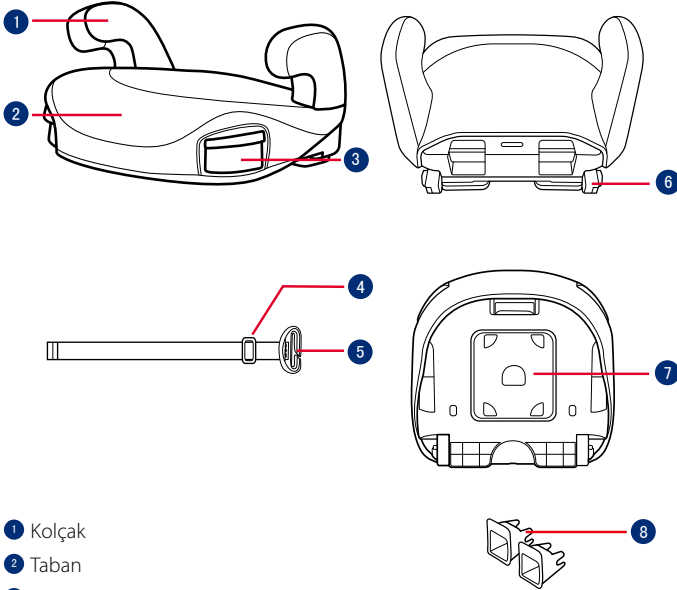

- 1 Kolçak
- 2 Taban
- 3 Bardak Tutucuları
- 4 Omuz kayışı tutturma noktası
- 5 Omuz kemeri konumlandırma klipsi
- 6 ISOFIX Bağlayıcı
- 7 Kullanım Kılavuzu Saklama Bölmesi
- 8 ISOFIX Kılavuzları

TR ÖNEMLİ

ÜRÜNÜ KULLANMADAN ÖNCE BU TALİMATLARI DİKKATLİCE OKUYUN VE İLERİDE BAŞVURMAK İÇİN SAKLAYIN. BU TALİMATLARA UYMANIZ HALİNDE ÇOCUĞUNUZUN GÜVENLİĞİ ETKİLENEBİLİR.

⚠️ UYARI: ÖNEMLİ, İLERİDE BAŞVURMAK İÇİN SAKLAYIN: DİKKATLİCE OKUYUN.

Hiçbir yükseltici kaza hâlinde tam koruma garanti edemez. Ancak bu yükselticinin doğru kullanılması, çocuğunuzun ciddi yaralanma veya ölüm riskini azaltacaktır.

Kurulum talimatlarını daima doğru bir şekilde takip etmeye özen gösterin; bu, yükselticinin optimum güvenlik seviyesinde çalışmasını sağlar.

Yükselticinin sert ve plastik parçalarının, hareketli bir koltuğa veya aracın bir kapısına sıkışmayacak şekilde yerleştirilip monte edilmeleri gerektiğine dikkat edin.

ECE R129/03 yönetmeliğine göre bu yükselticiyi kullanmak için, çocuğunuzun aşağıdaki gereklilikleri karşılaması gerekir.

Çocuğun boyu 137cm-150cm (referans yaş: 7-12 yaş). Yalnızca ileriye dönük (aracın hareket yönünde).

Geliştirilmiş çocuk koltuğu, onaylı

tüm araçlara sığmayabilir.

Yükselticiyi araca bağlayan kayışlar sıkı olmalı, çocuğu tutan kayışlar çocuğun vücuduna göre ayarlanmalı ve kayışlar bükülmemelidir.

Yükseltici koltuk, bir kaza durumunda ağır yüklere maruz kalırsa veya düşerse değiştirilmelidir.

Bu yükseltici, yalnız arabada kullanılmak üzere tasarlanmıştır.

Tür onay yetkili kuruluşunun onayı olmadan yükseltici koltukta herhangi bir değişiklik veya ekleme yapmayın. Beyaz EPP/EPS köpüklerin hiç birini ÇIKARMAYIN. Bu, ciddi güvenlik sorunlarına neden olabilir.

Yüzeyler güneş nedeniyle çok fazla ısınmışsa koltuğu KULLANMAYIN.

Çocuğu, bir kaç dakika için bile olsa, yükseltici koltukta veya araçta gözetimsiz bırakmayın.

Çarpışma durumunda yaralanmalara neden olabilecek herhangi bir bavul veya diğer nesnelere uygun biçimde sabitlenmelidir.

Yükseltici, tekstil malzemeler olmadan kullanılmamalıdır.

Koltuk performansının önemli bir parçasını oluşturdıklarından, yükselticinin tekstil malzemeleri üretici firmanın önerdiğinin dışındakilerle değiştirilmemelidir.

Çocuğu, çoğu kazanın meydana geldiği kısa gezilerde bile mutlaka

yükselticiye sabitleyin.

Bu yükselticiyi veya diğer öğeleri aracınızda kemersiz veya sabitlenmemiş bir halde bırakmayın. Düzenli kullanılmadığı zamanlarda yükseltici koltuğu araçtan çıkarın ve kuru, güneşten korunan bir ortamda saklayın.

Geçmiş bilinmeyen ikinci el bir yükseltici koltuk kullanmanız önerilmez. Yanlış kullanım/saklama nedeniyle görünmeyen yapısal hasarlar veya kusurlar içerebilir.

Yükselticide işaretlenen ve talimatlarda belirtilenlerin dışında herhangi bir yük karşılama temas noktasını KULLANMAYIN.

Aşağıdaki koşullarda bu yükselticiyi KURMAYIN:

1. Aracın gidiş yönüne göre yanlara veya arkaya dönük araç koltukları.
2. Kurulum sırasında hareket eden araç koltukları.

Bakım onarımı ve parça değişimi ile ilgili sorunlar için satıcıya danışın.

Yanıkları önlemek için yükselticinizin bardaklıklarına asla sıcak sıvılar koymayın.

Ürün Bilgisi

1. Bu, Evrensel yükseltici minderli Geliştirilmiş Çocuk Koltuğu Sistemidir. Araç üreticisi tarafından araç kullanım kılavuzunda

belirtildiği şekilde, i-Size uyumlu ve evrensel araç oturma konumlarında kullanım için 129 Nolu BM Yönetmeliğine göre onaylanmıştır.

2. Şüphe durumunda Geliştirilmiş Çocuk Koltuğu Sistemi üreticisine veya satıcısına danışın.

Ürün Yükseltici koltuğu

Malzemeler Plastik, Metal, Kumaş

Patent No. Patentler beklemededir

Uygunluk Çocuğun boyu 137cm-150cm (Referans yaş 7-12 yaş).

Kurulum İleriye dönük (araç seyahat yönü)

Kurulumla İlgili Dikkat Edilecek Hususlar

Bkz. resim 1 - 4

ISOFIX Sistemi ve 3 noktalı kemer veya yalnızca 3 noktalı kemer kullanımıyla kurulum

Bkz. resim 5 - 17

- 5 ISOFIX kılavuzlarını ISOFIX tutturma noktalarına geçirin. ISOFIX kılavuzları,

araç koltuğunun yüzeyini yırtılmaya karşı koruyabilir. Ayrıca ISOFIX konektörlerini de yönlendirebilirler.

- 6 ISOFIX bağlayıcılarını çekip çıkarmak için ISOFIX ayarlama düğmesine basın.

- 7 ISOFIX bağlayıcılarını ISOFIX kılavuzlarının yönünde bakar duruma gelene kadar 180 derece döndürün.

- 8 ISOFIX konektörlerini ISOFIX ankraj noktalarıyla hizalayıp, ardından her iki ISOFIX konektörünü ISOFIX ankraj noktasına oturtun.

! Her iki ISOFIX bağlayıcının da ISOFIX sabitleme noktalarına sıkıca takıldığından emin olun. Her iki ISOFIX konektörünün göstergeleri tamamen yeşil olmalıdır.

! Her iki ISOFIX bağlayıcıyı çekerek, yardımcının güvenli bir şekilde takıldığını kontrol edin.

- 9 Koltuk arkalığını istenen konuma geri çekmek için ISOFIX ayar düğmesine basın.

Koltuğu çıkarmak için:

- 10 Önce ikincil kilitleme düğmesine ve ardından koltuğu araç koltuğundan ayırmadan önce ISOFIX bağlayıcılardaki düğmeye basın.

- 11 ISOFIX bağlayıcılarını 180 derece döndürün ve daha sonra, ISOFIX bağlayıcılarını katlamak için ISOFIX ayarlama düğmesine basın.

Omuz kemeri konumlandırma klipsinin ucunu tabandaki deliğe sokun. 12

! Omuz kayışı bağlantısı aksi yönde ise, çocuğun sırtına zarar vermemek için lütfen omuz kayışı bağlantısının yönünü 17 'deki gibi kontrol edin.

! Kayışın tabana sabitlendiğinden emin olmak için omuz kemeri konumlandırma klipsi kayışını hafifçe çekin. 13

! Kayış uzunluğunu ayarlamak için yan omuz kemeri ankrajını kaydırın.

Omuz kemeri konumlandırma klipsini, çocuğun omzuna yakın olduğundan emin olmak için kaydırın, 16 -1 araç emniyet kemerinin tokasını takın. 16 -3

! En güvenli kurulum için, omuz kemeri konumlandırma klipsinin çocuğun omzunun en yüksek noktasıyla aynı seviyede olmasını öneririz.

! Araç emniyet kemerini kolçakların üzerinde konumlandırmayın. Kolçakların altından geçmelidir. 16 -2

- ! Yükseltici, araç emniyet kemeri tokası (dişi toka ucu) yükselticiyi güvenli biçimde tutturmak için çok uzunsa, kullanılamaz. **16**-4
- ! Çocuğunuzu bu yükselticiye yerleştirdikten sonra, güvenlik kemeri doğru kullanılmalıdır ve herhangi bir kucak kemerinin alta olduğundan emin olun; böylece leğen kemiğine tam olarak oturmalıdır. **16**
- ! Koltuğu, kucak/omuz kemeriyle donatılmış öne bakan araç koltuğunun arkasına karşı sıkıca yerleştirin.

Çocuk koltuğunu yıkamak için seyreltilmemiş deterjanlar, benzin veya diğer organik çözücüler kullanmayın. Bu işlem çocuk koltuğuna zarar verebilir.

Koltuk kaplamasını ve iç altlığı kurutmak amacıyla sıkmayın. Bu, koltuk kaplamasında ve iç altlıkta kırışıklıklara neden olabilir.

Koltuk kaplamasını ve iç altlığı gölgede kurutun.

Uzun süre kullanılmayacaksa, lütfen çocuk koltuğunu araç koltuğundan çıkarın. Çocuk koltuğunu çocuğunuzun erişemeyeceği serin ve kuru bir yere koyun.

gracobaby.eu
www.gracobaby.pl

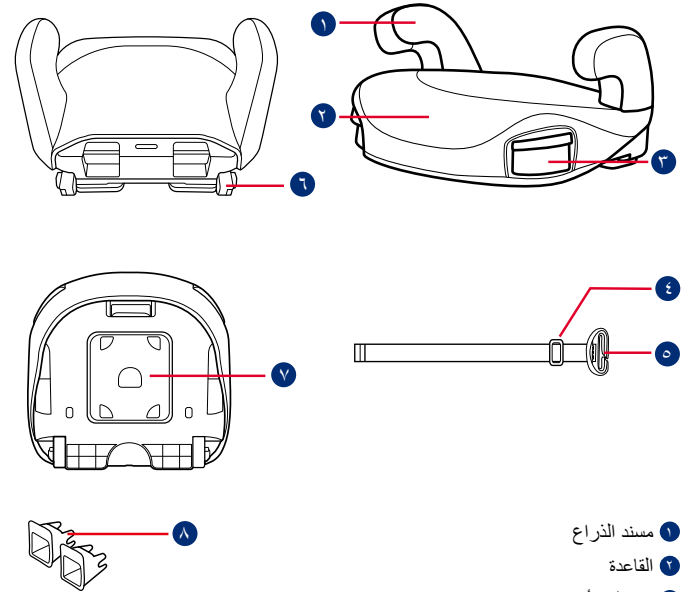

- 1 مسند الذراع
- 2 القاعدة
- 3 حوامل الأكواب
- 4 مثبت مجموعة أحزمة الكتف
- 5 مشبك تثبيت حزام الكتف
- 6 موصل ISOFIX
- 7 تخزين دليل التعليمات
- 8 أدلة استخدام ISOFIX

Bardaklık Kullanımı

Bkz. şekil **18**

Tekstil Malzemelerini Ayırma

Bkz. şekil **19**

Bakım ve Koruma

Koltuk kaplamasını ve iç altlığı 30°C'nin altındaki soğuk suyla yıkayın.

Tekstil malzemeleri ütölemeyin.

Tekstil malzemelerinde ağartıcı kullanmayın veya kuru temizlemeye vermeyin.

احرص على قراءة هذه التعليمات بعناية قبل استخدام المنتج وقم بالاحتفاظ بها للرجوع إليها في المستقبل. قد يؤثر عدم اتباع هذه التعليمات على سلامة طفلك.



هام: احتفظ بهذا الدليل للرجوع إليه في المستقبل؛ اقرأه بعناية.

ليس هناك أي مقعد داعم يضمن الحماية الكاملة عند وقوع حادث. ومع ذلك، فإن الاستخدام الجيد لهذا المقعد الداعم من شأنه الحد من خطر تعرض الطفل لإصابة خطيرة أو الوفاة.

توخّ العناية دائمًا لاتباع تعليمات التركيب بشكل صحيح؛ فهذا من شأنه ضمان أداء المقعد الداعم بمستوى أمثل للسلامة.

توخّ العناية بوضع العناصر الصلبة والأجزاء البلاستيكية وتركيبها في المقعد الداعم بحيث لا تكون عرضة للاحتجاز في مقعد متحرك أو في باب السيارة.

لاستخدام هذا المقعد الداعم وفقًا لللائحة ECE R129/03 الصادرة عن اللجنة الاقتصادية لأوروبا، يجب أن يستوفي طفلك الشروط التالية:

طول الطفل من ١٢٧ إلى ١٥٠ سم (السن المرجعية: من ٧ إلى ١٢ سنة). المواجاة للأمام فقط (في اتجاه سير السيارة).

قد لا يصلح نظام تثبيت حركة الطفل المطوّر لجميع المركبات المعتمدة.

أي أحمزة مئّنة للمقعد الداعم في السيارة ينبغي أن تكون مربوطة بإحكام بحيث يتعين ضبط أي أحمزة مقيّدة لحركة الطفل وفقًا لجسمه وألا تكون تلك الأحمزة ملتوية.

ينبغي استبدال المقعد الداعم إذا تعرّض لأحمال ثقيلة في حالة وقوع حادث أو إذا سقط.

هذا المقعد الداعم غير مصمم إلا للاستخدام في سيارة.

تجنب إجراء أي تعديلات أو إضافات على المقعد الداعم دون موافقة من هيئة الموافقة المختصة.

لا تزل أيًا من المواد الرغوية: البوليبيروبيلين الممدد (EPP) أو البوليسترين الممدد (EPS)؛ وإلا، فقد تحدث مشاكل في الأمان.

لا تستخدم المقعد إذا كانت الأسطح ساخنة للغاية بسبب أشعة الشمس.

لا تترك الطفل أبدًا دون مراقبة في المقعد الداعم أو السيارة، حتى ولو لبضع دقائق.

يجب إحكام تثبيت أي أمتعة أو أي أشياء أخرى قد تحدث إصابات في حالة حدوث تصادم.

يحظر استخدام المقعد الداعم بدون القطع اللينة. يتعين عدم إزالة القطع اللينة في المقعد الداعم واستخدام أي أشياء أخرى غير الموصى بها من قبل المصنّع؛ إذ تتشكل القطع اللينة جزءًا لا يتجزأ من أداء المقعد الداعم.

احرص دائمًا على إحكام تثبيت الطفل في المقعد الداعم، حتى أثناء الرحلات القصيرة، حيث إنها تشهد وقوع معظم الحوادث.

لا تترك هذا المقعد الداعم أو عناصر أخرى غير مئّنة بأحمزة أو غير مربوطة بإحكام في السيارة. أخرج المقعد الداعم من السيارة إذا لم يُستخدم بانتظام وخرّنه في بيئة جافة ومحمية من الشمس.

يوصى بعدم استخدام مقعد داعم مستعمل مجهول الهوية؛ فقد يشتمل على أضرار أو عيوب هيكلية غير مرئية بسبب الاستعمال أو التخزين غير السليم.

تجنب استخدام أي نقاط اتصال تتمتع بقدرة تحمل بخلاف تلك الواردة في التعليمات والمحددة على المقعد الداعم.

لا ترتّب هذا المقعد الداعم في الحالات التالية:

١- اتجاه مقاعد السيارة ناحية الأجانب أو الخلف وفقًا لاتجاه سير السيارة.

٢- مقاعد السيارات القابلة للحركة أثناء التركيب.

استشر بائع التجزئة بشأن المشكلات المتعلقة بالصيانة والإصلاح وقطع الغيار.

لتجنب حدوث حروق، لا تضع سوائل أبدًا في حوامل الأكواب بالمقعد الداعم.

معلومات المنتج

١- هذا نظام عام مطوّر لتثبيت حركة الطفل ومزوّد بوسادة مقعد معزز، ومعتمد وفقًا لللائحة الأمم المتحدة رقم ١٢٩ للاستخدام في وضعيات مقاعد السيارة العمومية المتوافقة مع الفئة i-Size كما هو موضح من قبل مصنع السيارة في دليل استخدام السيارة.

٢- إذا سورك شك، فاستشر مصنع النظام المطور لتثبيت حركة الطفل أو الموزّع.

المنتج مقعد داعم للطفل

مواد الصنع بلاستيك، معدن، قماش

رقم براءة الاختراع براءات الاختراع المنتظرة

مواصفات الطفل الطول من ١٢٧ إلى ١٥٠ سم

(السن المرجعية من ٧ إلى ١٢ سنة).

التركيب

المواجاة للأمام (في اتجاه

سير السيارة)

تنبيهات بشأن التركيب

راجع الصور ١ - ٤

التركيب باستخدام نظام ISOFIX وحزام ثلاثي النقاط أو باستخدام حزام ثلاثي النقاط فقط

راجع الصور ٥ - ١٧

٥ ركب موجّه ISOFIX في نقطتي تثبيت

ISOFIX. يحمي موجّها ISOFIX

سطح مقعد السيارة من التمزق. يمكن

استخدامهما أيضًا كوجهين لوصلتي

ISOFIX.

٦ اضغط على زر ضبط ISOFIX لسحب

وصلات ISOFIX للخارج.

٧ لف وصلتي ISOFIX بزواوية ١٨٠

درجة إلى أن تصبحا موجهتين نحو

موجّهي ISOFIX.

٨ قم بمحاذاة وصلتي ISOFIX مع نقطتي

تثبيت ISOFIX ثم ثبتّ الوصلتين في

النقطتين بحيث تسمع صوت استقرارهما

في مكانيهما.

! تأكد من إحكام تركيب وصلتي ISOFIX

في نقطتي تثبيت ISOFIX. ومن

المفترض أن يضيء المؤشران في

وصلتي ISOFIX باللون الأخضر

بالكامل.

! افحص للتأكد من إحكام تركيب المقعد

الداعم من خلال سحب وصلتي

ISOFIX.

العناية والصيانة

يرجى غسل غطاء المقعد والبطانة الداخلية بماء بارد عند درجة حرارة أقل من ٣٠ درجة.

تجنب كي القطع اللينة.

لا تستخدم مادة تبييض أثناء غسل القطع اللينة، وتجنب التنظيف الجاف.

لا تستخدم المنظفات غير المخففة أو البنزين

أو المذيبات العضوية الأخرى لغسل المقعد.

قد يؤدي عدم الالتزام بذلك إلى تلف نظام تقييد حركة الطفل.

لا تعصر غطاء المقعد والحشو الداخلي لتجفيفهما، وإلا، فقد تتكون تجاعيد في الغطاء والبطانة.

الرجاء تجفيف الغطاء والبطانة بتعليقهما في منشور.

يُرجى فك مقعد أمان الطفل من مقعد السيارة إذا كنت تنوي عدم استخدامه لمدة طويلة. ضع مقعد الطفل في مكان بارد وجاف يصعب على طفلك الوصول إليه.

gracobaby.eu

www.gracobaby.pl

! لا يمكن استخدام المقعد الداعم إذا كان إنزيم حزام أمان السيارة (طرف الإنزيم الأثني) طويل للغاية لتثبيت المقعد الداعم بأمان. ١٦ - ٤

! بعد وضع طفلك في المقعد الداعم، يجب استخدام حزام أمان مقعد السيارة بشكل صحيح والتأكد من وضع أي حزام فخذ على مستوى منخفض بحيث يتم تثبيت منطقة الحوض بإحكام. ١٦

! ثبت المقعد الداعم في مقابل مقعد السيارة الموجه للأمام والمزود بحزام الكتف والفخذ.

استخدام حوامل الأكواب

راجع الصور ١٨

فك الأجزاء اللينة

راجع الصور ١٩

٩ اضغط على زر ضبط ISOFIX لإعادة ظهر المقعد إلى الموضع المطلوب.

لفك المقعد الداعم:

١٠ اضغط على زر القفل الثانوي أولاً ثم الزر في وصلتي ISOFIX قبل فك المقعد الداعم من مقعد السيارة.

١١ لف وصلتي ISOFIX بزاوية ١٨٠ درجة ثم اضغط على زر ضبط

ISOFIX لطى وصلتي ISOFIX.

أدخل طرف شريط مشبك تثبيت حزام الكتف في الفتحة الموجودة بالقاعدة. ١٢

! يرجى التحقق من اتجاه مثبت مجموعة أزرمة الكتف كما في الصورة ١٧ لتجنب إيذاء ظهر الطفل إذا وُضع مثبت مجموعة أزرمة الكتف في الاتجاه المعاكس.

! اسحب شريط مشبك تثبيت حزام الكتف برفق للتأكد من تثبيت الشريط في القاعدة. ١٣

! حرّك مثبت مجموعة أزرمة الكتف لضبط طول الشريط.

حرّك مشبك تثبيت حزام الكتف للتأكد من وجود المشبك بالقرب من كتف الطفل، ١٦ - ١ ثم ثبت حزام أمان السيارة. ١٦ - ٣

! للوصول إلى التركيب الأكثر أماناً وسلاماً، نقترح أن يكون مشبك تثبيت حزام الكتف مستويًا مع أعلى نقطة في كتف الطفل.

! تجنب وضع حزام السيارة أعلى مساند الأذرع، حيث يجب تمريره أسفل هذه المساند. ١٦ - ٢



Allison Baby UK Ltd

Venture Point, Towers Business Park Rugeley,
Staffordshire, WS15 1UZ

NUNA International B.V.

Van der Valk Bourmanweg 178 C,
2352 JD Leiderdorp, The Netherlands

Customer Service

gracobaby.eu
www.gracobaby.pl