

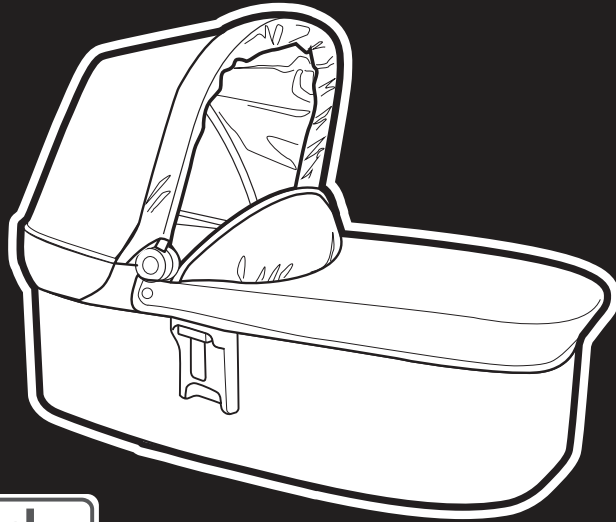

EVO CLICK CONNECT™ CARRYCOT

Instructions



gracobaby.eu • graco.co.uk • gracobaby.pl

GIM-0035E

IMPORTANT-
Read the instructions carefully
before use and keep for future
reference.

{Carrycot}

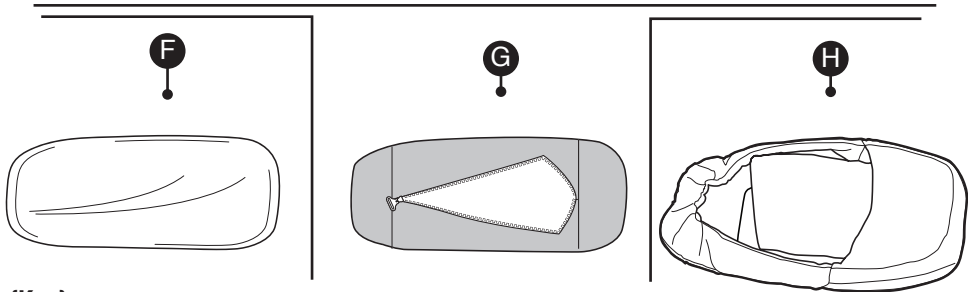
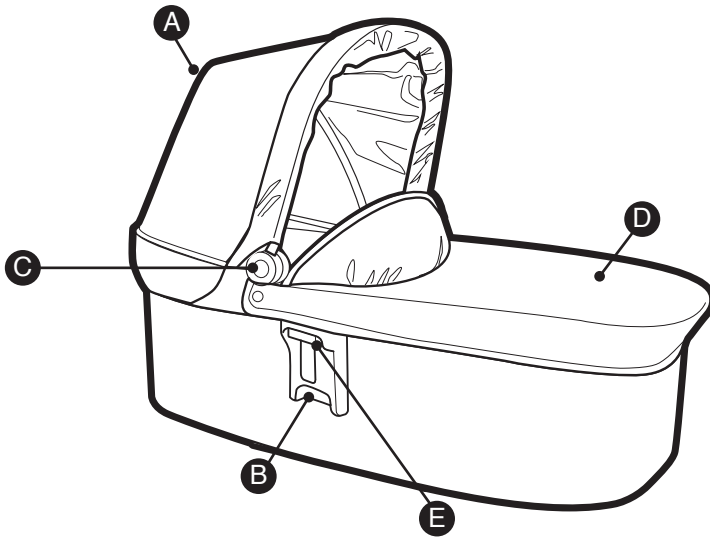

{Key}

- A** — Hood
- B** — Pushchair mount
- C** — Canopy rotation button
- D** — Apron
- E** — Frame release
- F** — Mattress
- G** — Mattress sheet
- H** — Snug Wrap (on certain models)

{Assembly}

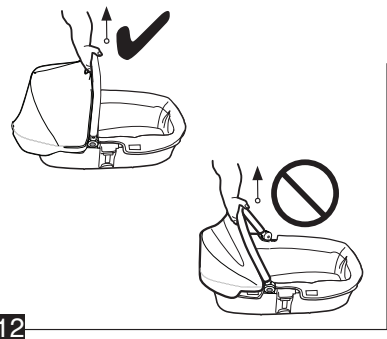
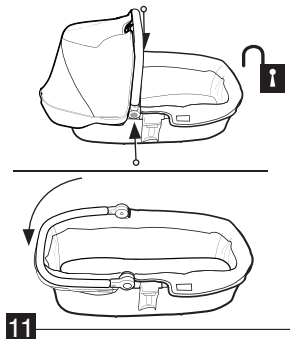
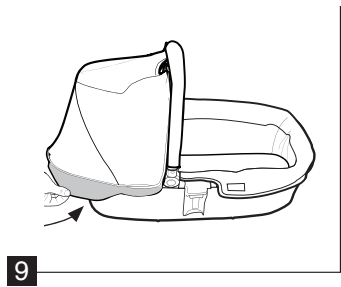
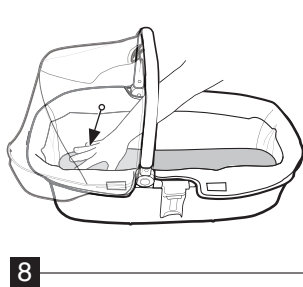
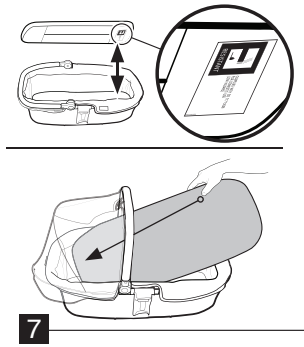
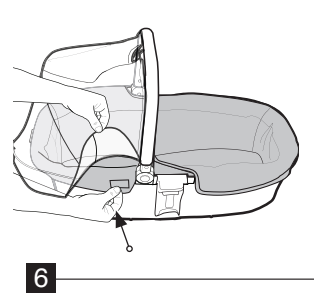
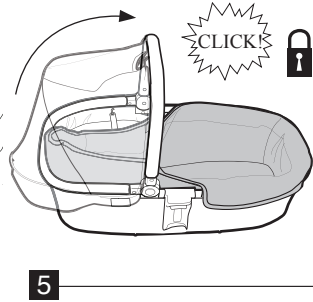
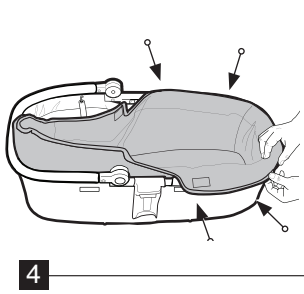
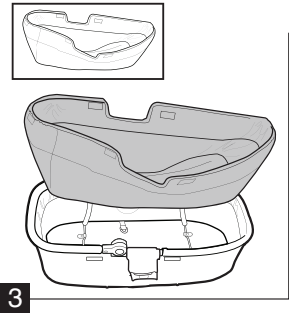
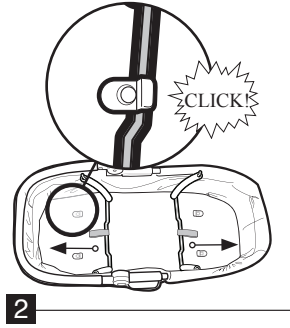
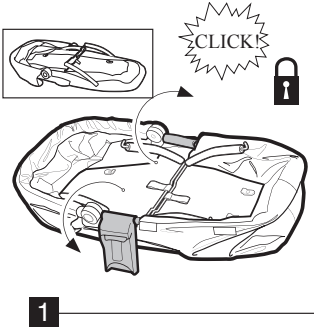

{Attaching Apron}

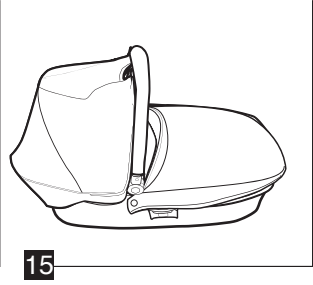
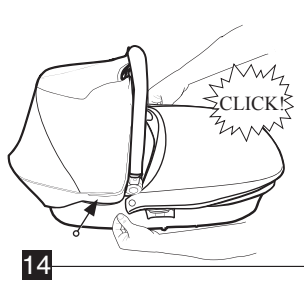
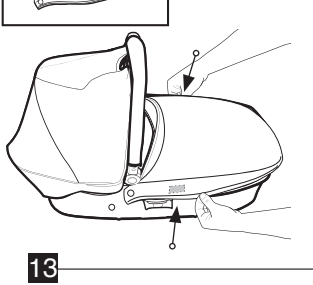
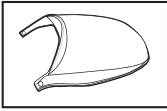

{Attaching to Pushchair}

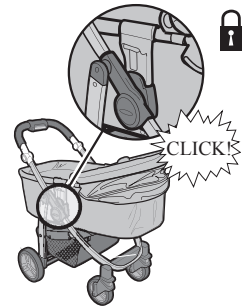
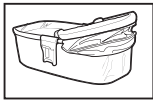

16



17

{Snug Wrap (on certain models)}

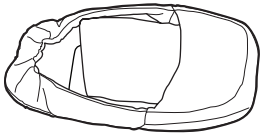

18

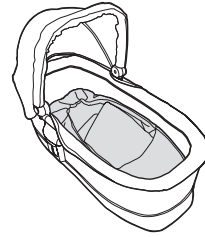
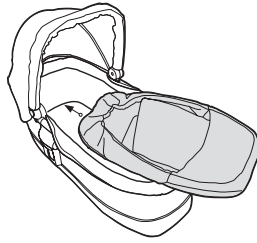

19

{Care and Maintenance}

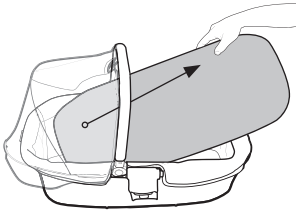

20

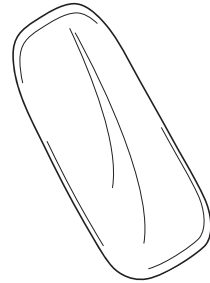
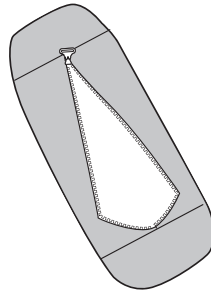

21

EN | **English** - see pages 7, 8
FR | **Français** - voir page 9, 10
DE | **Deutsch** - s. Seite 11, 12
ES | **Español** - consulte página 13, 14
PT | **Português** - na página 15, 16
IT | **Italiano** - vedere a pagina 17, 18
NL | **Nederlands** - zie pagina 19, 20
HU | **Magyar** - 21., 22. oldal
SK | **Slovenčina** - str. 23, 24
DA | **Dansk** - se side 25, 26
SV | **Svenska** - Se sidan 27, 28
FI | **Suomi** - ks. sivu 29, 30
NO | **Norsk** - se side 31, 32
RU | **Русский** - см. стр. 33, 34
PL | **Polski** - zobacz rysunki 35, 36
EL | **Ελληνικά** - δείτε σελίδα 37, 38
CZ | **Česky** - viz str. 39, 40

AR | عربي - انظر صفحة 41، 42 ،

HR | **hrvatski** - pogledajte stranicu 43, 44
RO | **Română** - consultați pagina 45, 46
TR | **Türkçe** - bkz. Sayfa 47, 48
SL | **Slovenščina** - glejte stran 49, 50
SR | **Srpski** - pogledajte stranicu 51, 52



IMPORTANT-READ CAREFULLY AND KEEP FOR FUTURE REFERENCE. Your child's safety may be affected if you do not follow these instructions.

**WARNING!
Carrycot to be used only with the GRACO Evo Click Connect™, Evo Avant Click Connect™, Evo XT Click Connect™ pushchair.**

This product is only suitable for a child who cannot sit up unaided, roll over and cannot push itself up on its hands and knees.

Maximum weight of the child: 9 kg.

Never use this product on a stand.

Do not use if any part of the carrycot is broken, torn or missing.

Only use replacement parts and accessories supplied or approved by the manufacturer. The use of other accessories may be unsafe.

Do not place the carrycot near an open fire or other sources of strong heat such as electric bar fires, gas fires, etc.

Only use on a firm, horizontal level and dry surface.

Always ensure the brake is ON before you position the carrycot onto the pushchair chassis.

Never leave the child unattended, when the carrycot is used on a pushchair chassis.

Carrycot is NOT to be used for long term sleeping when used on a pushchair chassis.

Do not use any mattress other than the one supplied with the carrycot and do not add another one on top of it.

Never put the carrycot on a different chassis from the one sold and approved by the manufacturer. Always ensure the brake is on when putting the baby into the carrycot and taking him out.

To avoid the risk of suffocation, keep the plastic bags in which this product is wrapped out of reach of babies and young children.

Periodically inspect the carrycot for wear, paying particular attention the attachment points. The handles and the bottom of the carry cot should be inspected regularly for signs of damage and wear.

Ensure all locking mechanisms are properly secured before use.

Never attempt to use this carrycot without fastening it onto the pushchair as specified in these instructions.

Do not add to or modify the carrycot in any way. This could render the carrycot unsafe.

Do not place the carrycot on high surfaces, such as tables, worktops, beds, etc, due to the risk of falling.

Do not let other children play unattended near the carrycot.

Before carrying or lifting, make sure that the handle is in the correct position of use.

The head of the child in the carrycot should never be lower than the body of the child.

{EN | INSTRUCTIONS}

Assembly – see page 3, images 1, 2, 3, 4, 5, 6, 7, 8, 9, 10, 11, 12

Attaching Apron – see page 4, images 13, 14, 15

Attaching to Pushchair – see page 4, images 16, 17

Snug Wrap (on certain models) – see page 5, images 18, 19

Care and Maintenance – see page 5, images 20, 21

{EN | CARE & MAINTENANCE}

Remove mattress from carrycot.

CLEANING: Remove mattress from carrycot and mattress pad from liner. Clean liner and mattress with a damp cloth and dry flat. After removing mattress pad from liner, hand wash, drip dry **NO BLEACH**. Only use a damp cloth to clean the mattress pad. Never iron.



IMPORTANT – A lire attentivement et conserver ces instructions pour consultations ultérieures. La sécurité de votre enfant peut être engagée si vous ne suivez pas les instructions données dans ce manuel.

AVERTISSEMENTS !

Cette nacelle s'utilise uniquement sur les poussettes GRACO Evo Click Connect™, Evo Avant Click Connect™, Evo XT Click Connect™.

Ne jamais laisser l'enfant sans surveillance.

Vérifier que les dispositifs de fixation de la nacelle sont correctement enclenchés avant utilisation.

S'assurer que tous les dispositifs de verrouillage de la nacelle sont enclenchés avant utilisation.

S'assurer que les dispositifs de fixation du cadre de la nacelle sont correctement enclenchés avant utilisation et que le dispositif de blocage à l'arrêt de la poussette est enclenché avant de mettre la nacelle sur le châssis de la poussette.

Assurez-vous que le dispositif de blocage à l'arrêt de la poussette est enclenché lorsque l'on place l'enfant dans la nacelle ou qu'on l'en sort.

Utilisez uniquement le matelas vendu avec cette la nacelle, n'ajoutez pas un deuxième matelas dessus, risque d'étouffement.

Ne pas utiliser d'accessoires qui ne sont pas approuvés par le fabricant.

Seules les pièces de rechange fournies ou recommandées par le fabricant/distributeur doivent être utilisées.

Cesser d'utiliser ce produit lorsque l'enfant peut s'asseoir, se retourner ou s'agenouiller par lui-même.

Ce produit convient aux enfants de la naissance à 9kg.

Ne jamais poser ce produit sur un support.

Ne pas utiliser si l'un des éléments du couffin est cassé, déchiré ou manquant.

Ne placez pas le landau à proximité d'une flamme nue ou d'autres sources de chaleur intense, telles qu'un chauffage électrique, au gaz, etc.

Ne poser la nacelle que sur une surface plane, horizontale, ferme et sèche.

La nacelle ne doit PAS être utilisée pour de longues périodes de sommeil lorsqu'elle est fixée sur le châssis de la poussette.

Pour éviter tout risque de suffocation, gardez les sachets en plastique ayant servi d'emballage au dispositif hors de portée des bébés et des jeunes enfants.

Inspectez régulièrement le landau afin de détecter tout signe d'usure, notamment au niveau des points d'attache. Assurez-vous régulièrement que les poignées et le bas du landau ne sont pas endommagés ou usés.

N'utilisez jamais cette nacelle sans la fixer à la poussette comme indiqué dans ces instructions.

N'ajoutez rien à la nacelle et ne la modifiez d'aucune façon. Vous pourriez en compromettre la sécurité.

Ne placez pas la nacelle en hauteur, comme sur une table, un plan de travail, un lit, etc., en raison du risque de chute.

Ne pas laisser d'autres enfants jouer sans surveillance à proximité du couffin.

Avant de le transporter ou de le soulever, assurez-vous que la poignée est dans la position correcte.

La tête de l'enfant dans le landau ne doit jamais être plus basse que le corps de l'enfant.

{Légende}

- A** — Capote
- B** — Fixation à la poussette
- C** — Bouton de rotation de la capote
- D** — Tablier
- E** — Déverrouillage du châssis
- F** — Matelas
- G** — Housse du matelas
- H** — Chancelière (sur certains modèles)

{FR | **Mode d'emploi}}**

Assemblage de la nacelle – voir page 3, images 1, 2, 3, 4, 5, 6, 7, 8, 9, 10, 11, 12

Installation du tablier – voir page 4, images 13, 14, 15

Fixation à la poussette – voir page 4, images 16, 17

Chancelière (sur certains modèles) – voir page 5, images 18, 19

Entretien et réparations – voir page 5, images 20, 21

{FR | **Entretien et réparations}}**

Retirez le matelas du landau.

NETTOYAGE : Enlevez le matelas de la nacelle et sortez la partie en mousse de la housse. Nettoyez la housse et le matelas avec un chiffon humide et séchez-les à plat. Après avoir retiré la partie en mousse du matelas de la housse, lavez-la à la main et étendez-la sur un fil à linge. **PAS D'EAU DE JAVEL.** Utiliser uniquement un chiffon humide pour nettoyer la partie en mousse du matelas. Ne la repassez jamais.



WICHTIG - Anleitungen für spätere Rückfragen aufbewahren. Die Sicherheit Ihres Kindes ist in Gefahr, wenn Sie diese Anleitung nicht befolgen.

WARNUNG!

Die Babytrage darf nur zusammen mit den Kinderwagen „GRACO Evo Click Connect™“, „Evo Avant Click Connect™“ und „Evo XT Click Connect™“ verwendet werden.

Dieses Produkt ist nur für ein Kind geeignet, das sich noch nicht selbst aufsetzen kann, sich herumdrehen und sich nicht auf seine Hände und Knie hochstemmen kann.

Maximales Gewicht des Kindes: 9 kg.

Dieses Produkt nie auf einem Ständer benutzen

Verwenden Sie die Tragetasche nicht, wenn Teile gebrochen oder eingerissen sind oder fehlen.

Nur Ersatzteile und Zubehörteile verwenden, die vom Hersteller geliefert oder zugelassen wurden. Die Verwendung anderer Zubehörteile könnte nicht sicher sein.

Stellen Sie die Tragetasche nie nahe an ein offenes Feuer oder andere große Hitzequellen, wie elektrische oder gasbetriebene Heizöfen.

Nur auf einem festen, waagerechten, trockenem Untergrund verwenden.

Vergewissern Sie sich stets, dass die Bremse angezogen ist, bevor Sie die Babytragetasche auf den Wagen setzen.

Lassen Sie Ihr Kind NIEMALS unbeaufsichtigt wenn Sie die Tragetasche auf einem Fahrgestell benutzen.

Verwenden Sie die Babytragetasche NICHT, um Ihr Kind längere Zeit darin schlafen zu lassen wenn Sie die Tragetasche auf einem Fahrgestell benutzen.

Verwenden Sie keine andere Matratze, als die mitgelieferte und legen Sie auch keine zusätzliche auf diese drauf.

Setzen Sie die Babytragetasche niemals auf ein anderes als das vom Hersteller verkaufte und genehmigte Gestell. Vergewissern Sie sich stets, dass die Bremse angezogen ist, wenn Sie das Baby in die Tragetasche legen oder es herausnehmen.

Halten Sie zur Vermeidung von Erstickungsgefahr die Plastikverpackung, in die dieses Produkt eingepackt ist, außer Reichweite von Babys und kleinen Kindern.

Überprüfen Sie Babytasche regelmäßig auf Verschleiß und achten Sie dabei insbesondere auf die Befestigungspunkte. Die Tragegriffe und der Boden sollten regelmäßig auf Anzeichen von Schäden oder Verschleiß geprüft werden.

Vergewissern Sie sich vor dem Gebrauch, dass alle Verriegelungen richtig befestigt sind.

Versuchen Sie niemals, diese Babytragetasche zu verwenden, ohne sie ordnungsgemäß auf dem Kinderwagen zu befestigen (s. diese Anleitung).

Verändern oder ergänzen Sie diese Babytragetasche auf keine Weise. Dies könnte die Babytragetasche unsicher machen.

Stellen Sie die Babytragetasche niemals auf hohe Flächen wie Tische, Arbeitsplatten, Betten usw., da sie herunterfallen könnte.

Lassen Sie andere Kinder nicht unbeaufsichtigt in der Nähe der Tragetasche spielen.

Vergewissern Sie sich vor dem Anheben oder Tragen der Tasche, dass der Tragegriff in der korrekten Gebrauchsposition ist.

Der Kopf des Kindes in der Tragetasche sollte niemals tiefer als sein Körper sein.

{DE | Teileliste}

{Schlüssel}

- A — Verdeck
- B — Aufnahme für Fahrgestell
- C — Entriegelung Verdeckgelenk
- D — Windschutz
- E — Entriegelung vom Fahrgestell
- F — Matratze
- G — Matratzenbezug
- H — Kuscheleinsatz (separat erhältlich, bei bestimmten Modellen)

{DE | Bedienungsanleitung}

Montage – siehe Seite 3, Bilder 1, 2, 3, 4, 5, 6, 7, 8, 9, 10, 11, 12

Windschutz anbringen – siehe Seite 4, Bilder 13, 14, 15

Aufsetzen auf das Fahrgestell – siehe Seite 4, Bilder 16, 17

Kuscheleinsatz (separat erhältlich, bei bestimmten Modellen) – siehe Seite 5, Bilder 18, 19

Pflege und Wartung – siehe Seite 5, Bilder 20, 21

{DE | Wartung und Pflege}

Matratze aus der Tragetasche nehmen.

REINIGUNG: Nehmen Sie die Matratze aus der Tragetasche und ziehen Sie den Matratzenbezug ab. Bezug und Matratze mit einem feuchten Tuch reinigen und liegend trocknen lassen. Nach dem Entnehmen des Matratzenpolsters aus dem Bezug von Hand waschen, abtropfen lassen, KEIN BLEICHMITTEL VERWENDEN. Matratzenpolster nur mit einem feuchten Tuch reinigen. Auf keinen Fall bügeln.



IMPORTANTE - Leer las instrucciones cuidadosamente antes del uso y mantenerlas para futuras consultas. La seguridad de su hijo podría verse afectada si no sigue estas instrucciones.

ADVERTENCIA !

El capazo solo debe usarse con las sillas para paseo GRACO Evo Click Connect™, Evo Avant Click Connect™ y Evo XT Click Connect™.

Este producto solamente es apropiado para niños que no pueden sentarse por sí solos, darse la vuelta rodando y que no pueda ponerse por sí solo a gatas.

Peso máximo del niño: 9 kg.

No utilizar este capazo sobre un soporte.

No utilizar si falta cualquier parte o está rota o está desgarrada.

Utilice solamente las piezas y accesorios que hayan sido proporcionados o aprobados por el fabricante.

El uso de otros accesorios podría no ser seguro.

No coloque el capazo cerca de llamas u otras fuentes de calor intenso, tales como radiadores eléctricos, fuentes de combustión de gas, etc.

Utilice solamente sobre un superficie firme, horizontal, nivelada y seca.

Asegúrese siempre de que el freno esté puesto antes de colocar el capazo en el chasis de la silla de paseo.

Cuando se utilice el capazo sobre el chasis de una silla de paseo, no deje nunca a su hijo desatendido.

El capazo NO debe usarse para dormir durante periodos prolongados cuando se utiliza sobre el chasis de una silla de paseo.

No utilice ningún colchón distinto al que se proporciona con el capazo y no coloque ningún otro sobre él.

No coloque nunca el capazo en un chasis diferente al vendido y aprobado por el fabricante. Asegúrese siempre de que el freno está aplicado al meter y al sacar al bebé del capazo.

Para evitar el riesgo de asfixia, mantenga las bolsas de plástico con las que se envuelven el producto fuera del alcance de bebés y niños pequeños.

Inspeccione periódicamente el capazo para comprobar si está desgastado, preste especial atención a los puntos de fijación. Las asas y la base deben inspeccionarse periódicamente para comprobar si hay señales de daños y desgaste.

Asegúrese de que todos los mecanismos de bloqueo están correctamente asegurados antes de usarlos.

No intente nunca utilizar este capazo sin fijarlo a la silla de paseo según se especifica en estas instrucciones.

No añada ni modifique el capazo de ninguna manera. Esto podría hacer que el capazo no sea seguro.

No coloque el capazo sobre superficies elevadas, como mesas, superficies de trabajo, camas, etc. debido a que se existe el riesgo de que se caiga.

No dejar a otros niños jugar desatendidos cerca del capazo.

Antes de transportarlo o de levantarlo, asegúrese de que el asa esté en la posición correcta de uso.

La cabeza del niño en el capazo no debe estar nunca más baja que el cuerpo del niño.

{ES | Lista de piezas}

{Clave}

- A —● Capota
- B —● Soporte de la silla de paseo
- C —● Botón de rotación de la capota
- D —● Faldón
- E —● Desbloqueo del bastidor
- F —● Colchón
- G —● Sábana del colchón
- H —● Saco Cómodo (en algunos modelos)

{ES | Instrucciones}

Montaje – véase la página 3, imágenes 1, 2, 3, 4, 5, 6, 7, 8, 9, 10, 11, 12

Acoplamiento del faldón – véase la página 4, imágenes 13, 14, 15

Acoplamiento a la silla de paseo – véase la página 4, imágenes 16, 17

Saco Cómodo (en algunos modelos) – véase la página 5, imágenes 18, 19

Cuidado y mantenimiento – véase la página 5, imágenes 20, 21

{ES | Cuidado y mantenimiento}

Saque el colchón del capazo.

LIMPIEZA: Saque el colchón del capazo y la almohadilla del forro. Limpie el forro y el colchón con un paño húmedo y séquelo colocándolo plano sobre una superficie. Después de sacar la almohadilla del forro, lávelo a mano, deje que se seque al aire, **NO UTILICE LEJÍA**. Utilice solamente un paño húmedo para limpiar la almohadilla. No utilice nunca la plancha.



IMPORTANTE – Ler cuidadosamente as instruções antes de usar e guardá-las para futura referência. A segurança do seu bebê pode ser afetada caso não siga estas instruções.

AVISOS!
A alfofa deve ser usada unicamente com o carrinho Evo Click Connect™, Evo Avant Click Connect™ e Evo XT Click Connect™ da GRACO.

Este produto é destinado a crianças que não consigam sentar-se sozinhas, rolar ou gatinhar.

Peso máximo da criança: 9 kg.

Nunca colocar esta alfofa sobre um suporte.

Não utilizar se alguma parte estiver partida, solta ou faltar.

Utilize apenas peças de substituição e acessórios fornecidos ou aprovados pelo fabricante.

A utilização de outros acessórios pode não ser segura.

Não coloque a alfofa perto de fogo aberto ou outras fontes de calor intenso, tais como aquecedores elétricos de barras, aquecedores a gás, etc.

Cocolar apenas sobre superfícies planas, horizontais, firmes e secas.

Certifique-se sempre de que o travão está ATIVADO antes de colocar a alfofa no chassis do carrinho.

Nunca deixe o seu bebê sem supervisão quando a alfofa está a ser utilizada no chassis de um carrinho.

A alfofa NÃO deve ser utilizada para dormir durante longos períodos de tempo quando

utilizada no chassis de um carrinho.

Não utilize outro colchão que não o fornecido com a alfofa e não acrescente outro colchão por cima.

Nunca coloque a alfofa num chassis diferente do vendido e aprovado pelo fabricante.

Certifique-se sempre de que o travão está ativado quando colocar o bebê na alfofa e o levar a passear.

Para evitar o risco de asfixia, mantenha os sacos plásticos nos quais este produto vem embrulhado fora do alcance de bebês e crianças pequenas.

Inspecione periodicamente a alfofa quanto a desgaste, tendo particular atenção aos pontos de encaixe. As pegas e a base devem ser inspecionadas regularmente quanto a sinais de dano e desgaste.

Certifique-se de que todos os mecanismos de bloqueio estão devidamente aplicados antes de utilizar.

Nunca tente utilizar esta alfofa sem a fixar ao carrinho como especificado nas instruções.

Não acrescente nada à alfofa nem a modifique de nenhuma forma. Isto pode tornar a alfofa não segura.

Não coloque a alfofa em superfícies altas, tais como mesas, balcões, camas, etc., dado o risco de queda.

Não deixar que outras crianças brinquem, sem vigilância, na proximidade da alfofa..

Antes de transportar ou levantar, certifique-se de que a pega está na posição de utilização correta.

Na alfofa, a cabeça do bebê nunca deve estar mais baixa que o corpo.

{PT | Lista de peças}

{Legenda}

- A —● Capota
- B —● Encaixe para carrinho
- C —● Botão de rotação da capota
- D —● Cobertura
- E —● Mola de desencaixe
- F —● Colchão
- G —● Revestimento do colchão
- H —● Cobertor de Aconchego (em determinados modelos)

{PT | Instruções}

Montagem – consultar página 3, imagens 1, 2, 3, 4, 5, 6, 7, 8, 9, 10, 11 e 12

Fixação da cobertura – consultar página 4, imagens 13, 14 e 15

Fixação ao carrinho - consultar página 4, imagens 16 e 17

Cobertor de Aconchego (em determinados modelos) – consultar página 5, imagens 18 e 19

Cuidados e Manutenção – consultar página 5, imagens 20 e 21

{PT | Cuidados e Manutenção}

Remova o colchão da alfofa.

LIMPEZA: Remova o colchão da alfofa e o acolchoado do revestimento. Limpe o revestimento e o colchão com um pano húmido e seque na horizontal. Após remover o acolchoado do revestimento, lave-o à mão, deixe secar ao ar e **NÃO UTILIZE LIXÍVIA**. Utilize apenas um pano húmido para limpar o acolchoado. Nunca passe a ferro.



IMPORTANTE – Leggere attentamente le istruzioni prima dell'uso e conservarle per futuro riferimento. L'inosservanza delle presenti istruzioni può mettere a rischio la sicurezza del bambino.

AVVERTENZA!
Navicella da utilizzare soltanto con i passeggini GRACO Evo Click Connect™, Evo Avant Click Connect™, Evo XT Click Connect™.

Questo prodotto è adatto a un bambino che non è in grado di stare seduto autonomamente, ribaltarsi e spingersi su mani e ginocchia.

Peso massimo del bambino: 9 kg.

Non usare mai la sacca porta bambini su un supporto.

Non utilizzare se una qualsiasi parte è rotta, strappata o mancante.

Utilizzare esclusivamente pezzi di ricambio e accessori forniti o approvati dal produttore.

L'uso di altri accessori potrebbe compromettere la sicurezza.

Non posizionare la navicella vicino a fiamme libere o ad altre fonti di calore intenso, quali stufette elettriche o a gas ecc.

Non utilizzare se una qualsiasi parte è rotta, strappata o mancante.

Assicurarsi sempre che il freno sia tirato prima di posizionare la navicella sul telaio del passeggino.

Non lasciare mai il bambino senza sorveglianza quando la navicella è utilizzata sul telaio di un passeggino.

La navicella NON è destinata all'uso per periodi prolungati di sonno quando è utilizzata sul

telaio di un passeggino.

Non utilizzare materassini diversi da quello in dotazione con la navicella e non aggiungerne un altro.

Non posizionare mai la navicella su un telaio diverso da quello venduto e approvato dal produttore. Assicurarsi sempre che il freno sia tirato quando il bambino viene messo nella navicella o ne viene tolto.

Per evitare il rischio di soffocamento, conservare le buste di plastica in cui è confezionato questo prodotto fuori dalla portata di bambini e ragazzi.

Ispezionare periodicamente la navicella per individuare eventuali segni di usura, prestando particolare attenzione ai punti di fissaggio. Le maniglie e il fondo devono essere ispezionati a intervalli regolari per individuare eventuali segni di usura e danni.

Assicurarsi che tutti i meccanismi di bloccaggio siano appropriatamente attivati prima dell'uso.

Non tentare mai di utilizzare questa navicella senza fissarla sul passeggino, come specificato in queste istruzioni.

Non apportare aggiunte alla navicella né modificarla in alcun modo, in quanto ciò potrebbe comprometterne la sicurezza.

Non posizionare la navicella su superfici elevate quali tavoli, piani di lavoro, letti ecc. a causa del rischio di caduta.

Non lasciare che altri bambini giochino senza sorveglianza vicino alla sacca porta bambini.

Prima di trasportare o sollevare la navicella, assicurarsi che la maniglia sia nella corretta posizione d'uso.

La testa del bambino nella navicella non deve mai essere in una posizione inferiore rispetto al corpo.

{IT | Elenco dei componenti}

{Legenda}

- A ● Capottina
- B ● Attacco per passeggino
- C ● Pulsante per rotazione capottina
- D ● Grembiule
- E ● Rilascio del telaio
- F ● Materassino
- G ● Rivestimento del materassino
- H ● Involucro Aderente (su alcuni modelli)

{IT | Istruzioni}

Montaggio – vedere pagina 3, immagini 1, 2, 3, 4, 5, 6, 7, 8, 9, 10, 11, 12

Fissaggio del grembiule – vedere pagina 4, immagini 13, 14, 15

Fissaggio al seggiolino – vedere pagina 4, immagini 16, 17

Involucro Aderente (su alcuni modelli) – vedere pagina 5, immagini 18, 19

Cura e pulizia – vedere pagina 5, immagini 20, 21

{IT | Cura e manutenzione}

Rimuovere il materassino dalla navicella.

PULIZIA: Rimuovere il materassino dalla navicella e l'imbottitura del materassino dal rivestimento. Pulire il rivestimento e il materassino con un panno umido e farli asciugare all'ombra. Dopo aver rimosso l'imbottitura del materassino dal rivestimento, lavarla a mano e lasciarla sgocciolare; **NON UTILIZZARE CANDEGGINA.** Utilizzare soltanto un panno umido per pulire l'imbottitura del materassino. Non stirare mai.



BELANGRIJK - Lees de gebruiksaanwijzing zorgvuldig door en bewaar deze voor later gebruik. De veiligheid van uw kind is niet langer gegarandeerd als u deze richtlijnen niet naleeft.

**WAARSCHUWING!
Reiswieg enkel gebruiken met de wandelwagen van GRACO Evo Click Connect™, Evo Avant Click Connect™, Evo XT Click Connect™.**

Dit product is alleen geschikt voor een kind dat niet zonder hulp kan zitten, niet kunnen omrollen en zich niet omhoog kunnen duwen met handen en knieën.

Maximumgewicht van het kind: 9 kg.

Gebruik deze reiswieg nooit op een onderstel.

Niet gebruiken als onderdelen kapot of gescheurd zijn of ontbreken.

Gebruik uitsluitend door de fabrikant geleverde of goedgekeurde vervangingsonderdelen en accessoires.

Het gebruik van andere accessoires kan onveilig zijn.

Plaats de reiswieg niet in de nabijheid van open vuur of andere bronnen van grote hitte, zoals elektrische verwarmingstoestellen, verwarmingstoestellen op gas enz.

Alleen gebruiken op een stevig, stabiel, horizontaal en droog oppervlak.

controleer altijd of de rem AAN staat, voordat u de reiswieg op het frame van de wandelwagen plaatst.

Laat uw kind nooit zonder toezicht als de reiswieg op het frame van de wandelwagen wordt gebruikt.

de reiswieg NIET gebruiken op het frame van de wandelwagen om de baby lang te laten slapen.

uitsluitend de met de reiswieg geleverde matras gebruiken en geen andere matras boven op deze matras plaatsen.

de reiswieg uitsluitend op het door de fabrikant verkochte en goedgekeurde frame plaatsen.

Controleer altijd of de rem aanstaat als u de baby in de reiswieg legt of uit de reiswieg haalt.

om verstikkingsgevaar te voorkomen, dient u de plasticverpakking van het product buiten het bereik van baby's en kleine kinderen te houden.

Controleer de reiswieg regelmatig op slijtage met extra aandacht voor de aansluitingspunten.

De handgrepen en de bodem moeten regelmatig worden gecontroleerd op tekenen van beschadiging of slijtage.

controleer of alle blokkeerinrichtingen correct zijn beveiligd vóór het gebruik.

Probeer deze reiswieg nooit te gebruiken zonder vast te maken aan de wandelwagen, zoals toegelicht in deze instructies.

Verander de reiswieg niet en breng op geen enkele manier aanpassingen aan. Dit kan de reiswieg onveilig maken.

Plaats de reiswieg niet op hoge oppervlakken, zoals tafels, werkbanken, bedden enz. wegens het gevaar van omvallen.

Laat geen andere kinderen zonder toezicht in de buurt van de reiswieg spelen.

Voordat u de reiswieg draagt of optilt, moet u controleren of de handgreep in de juiste positie staat voor gebruik.

In de reiswieg mag het hoofdje van de baby nooit lager zijn dan het lijfje.

{NL | Lijst van onderdelen}

{Legenda}

- A —• Kap
- B —• Montage op wandelwagen
- C —• Draaiknop aan kap
- D —• Dekkleed
- E —• Losmaken van frame
- F —• Matras
- G —• Matraslaken
- H —• Slaapzak (op bepaalde modellen)

{NL | Instructies}

Montage - zie pagina 3, afbeelding 1, 2, 3, 4, 5, 6, 7, 8, 9, 10, 11, 12

Dekkleed bevestigen - zie pagina 4, afbeelding 13, 14, 15

Aan wandelwagen bevestigen - zie pagina 4, afbeelding 16, 17

Slaapzak (op bepaalde modellen) - zie pagina 5, afbeelding 18, 19

Zorg en onderhoud - zie pagina 5, afbeelding 20, 21

{NL | Zorg en onderhoud}

Verwijder de matras uit de reiswieg.

REINIGING: verwijder de matras uit de reiswieg en het kussen uit de hoes. Maak voering en matras schoon met een vochtige doek en laat drogen. Was het kussen uit de hoes met de hand en laat drogen door te laten druipen. GEEN BLEEKMIDDEL GEBRUIKEN. Gebruik alleen een vochtige doek om het matraskussen te reinigen. Nooit strijken.



FONTOS – Használat előtt figyelmesen olvassa el az utasításokat és őrizze meg a jövő bení hivatkozához. A használati útmutató be nem tartása veszélyeztetheti gyermeke biztonságát.

FIGYELMEZTETÉS!
Mózeskosár kizárólag a GRACO Evo Click Connect™, az Evo Avant Click Connect™, az Evo XT Click Connect™ babakocsival való használatra.

Ez a termék csak a segítség nélkül nem tudó gyermek számára alkalmas, átfordulni, illetve nem tudják feltolni magukat négykézlábas pozícióba.

A gyermek maximális súlya: 9 kg.

Soha ne használja a mózeskosarat a kosár-tartón!

Ne használja a mózeskosarat, ha bármelyik eleme el van törve, szakadva, vagy hiányzik.

Csak a gyártótól kapott vagy jóváhagyott csere alkatrészeket és tartozékokat használja.

Veszélyezteti a biztonságot, ha ezektől eltérő tartozékokat használ.

Ne tegye a mózeskosarat nyílt láng vagy más erős hőforrás, például hősugárgzó, gázláng stb. közelébe.

Csak szilárd, vízszintes és száraz felületen használja!

Mindig figyeljen oda, hogy a fék be legyen húzva, mielőtt a mózeskosarat felszereli a babakocsi vázára.

Soha ne hagyja felügyelet nélkül a gyerme-ket, amikor a mózeskosarat babakocsi vázára szerelve használja.

Ha a mózeskosarat babakocsi vázára szerelve használják, NEM szabad hagyni, hogy a baba hosszú ideig aludjon benne.

A mózeskosárban kizárólag a vele kapott matracot szabad használni, és nem szabad másikat a tetejére rakni.

Soha ne tegye a mózeskosarat olyan vázra, amelyet nem a gyártótól vásároltak, vagy amely nem rendelkezik a gyártó jóváhagyásával.

Mindig figyeljen oda, hogy a fék be legyen húzva, amikor a babát beteszi vagy kiveszi a mózeskosárból.

A termék csomagolásául szolgáló nejlonzacskókat tartsa távol a babáktól és a kisgyerekektől, nehogy fulladás következzen be.

Időnként vizsgálja meg a mózeskosarat, nem koptak-e meg az alkatrészei, és különösen figyeljen oda a csatlakozási pontokra. Rendszeresen meg kell vizsgálni, hogy a fogantyúkon és a kocsi alján nem mutatkoznak-e a sérülés vagy kopás jelei.

Gondoskodjon róla, hogy használat előtt minden zárómechanizmus megfelelően rögzítve legyen.

Soha ne próbálja meg anélkül használni a mózeskosarat, hogy a jelen utasításokban elmondottak szerint rögzítené a babakocsin.

Semmilyen kiegészítést vagy módosítást ne hajtson végre a mózeskosáron. Ezek veszélyeztetik a mózeskosár biztonságát.

Más gyermekeket ne engedjen játszani felügyelet nélkül a mózeskosár.

Ne hagyja, hogy más gyerekek felügyelet nélkül játszanak a mózeskosár közelében.

A mózeskosár szállítása vagy megemelése előtt ellenőrizze, hogy a fogantyú a használathoz megfelelő állásban van-e.

A mózeskosárba tett gyermek feje soha ne legyen alacsonyabban a testénél.

{Magyarázat}

- A —• Tető
- B —• Rögzítő pont a babakocsira szereléshez
- C —• Vászontető-forgató gomb
- D —• Védőfedél
- E —• Vázkioldó
- F —• Matrac
- G —• Matrachuzat
- H —• Kényelmesen Illeszkedő Csomagolás (bizonyos modelleken)

{HU | Utasítások}

Összeszerelés – 3. oldal, 1., 2., 3., 4., 5., 6., 7., 8., 9., 10., 11., 12. kép

A védőfedél csatlakoztatása – 4. oldal, 13., 14., 15. kép

Csatlakoztatás a babakocsihoz - 4. oldal, 16., 17. kép

Kényelmesen Illeszkedő Csomagolás (bizonyos modelleken) – 5. oldal, 18., 19. kép

Ápolás és karbantartás – 5. oldal, 20., 21. kép

{HU | Ápolás és karbantartás}

Vegye ki a matracot a mózeskosárból

TISZTÍTÁS: Vegye ki a matracot a mózeskosárból, majd a matraccpárnát a huzatból. Tisztítsa meg a huzatot és a matracot nedves ruhával, majd szárítsa meg őket. Miután a matraccpárnát kiemelte a huzatból, kézzel mossa ki, hagyja kicsöpögni és megszáradni, **NE HASZNÁLJON FEHÉRÍTŐT.** A matraccpárnát mindössze egy nedves ruhával tisztítsa meg. Soha ne vasalja.



DÔLEŽITÉ UPOZORNENIE: Pred použitím prečítajte pozorne tento návod a uschovajte ho pre budúcu potrebu. . Ak sa návodom nebudete riadiť, môže tým byť ohrozená bezpečnosť vášho dieťaťa.

UPOZORNENIE !
Hlboká vaňa sa smie používať len s kočíkmi GRACO Evo Click Connect™, Evo Avant Click Connect™, Evo XT Click Connect™.

Tento výrobok je vhodný iba pre dieťa, ktoré sa nevie samo posadiť, ani zdvihnúť sa na ruky a kolená.

Maximálna hmotnosť dieťaťa: 9 kg.

Nepoužívajte, ak niektorá časť je zlomená, roztrhnutá alebo ak chýba.

Hlbokú korbu nepoužívajte, ak je niektorá jej časť pokazená, roztrhnutá, alebo chýba.

Používajte len náhradné diely a príslušenstvo dodané alebo schválené výrobcom.

Používanie iného príslušenstva môže byť nebezpečné.

Neumiestňujte hlbokú korbu v blízkosti otvoreného ohňa alebo iných zdrojov silného tepla, ako sú elektrické vykurovacie telesá, plynové horáky, atď.

Používajte len na pevnom, vodorovnom a suchom povrchu.

Pred umiestnením hlbkej korby na podvozok kočíka sa uistite, že brzda je aktivovaná.

Nikdy nenechávajte svoje dieťa bez dozoru, keď je hlboká korba používaná na podvozku kočíka.

Vanička NIE JE určená na dlhodobé spanie keď

sa používa na podvozku kočíka.

Nepoužívajte iný matrac ako ten, ktorý je dodaný s hlbokou korbou a nepridávajte naň iný matrac.

Nikdy neumiestňujte hlbokú korbu na iný podvozok ako ten, ktorý je predaný a schválený výrobcom. Keď dieťa vkladáte do hlbkej korby a vyberáte ho z nej, vždy sa uistite, že brzda je aktivovaná.

Plastové obaly, v ktorých je produkt zabalený uchovávajte mimo dosahu malých detí, aby sa zabránilo riziku zadusenía.

Pravidelne kontrolujte opotrebovanie hlbkej korby, najmä v spojoch. Držadlá a spodná časť by mali byť pravidelne kontrolované pre známky poškodenia a opotrebovania.

Pred použitím skontrolujte správne zaistenie všetkých zamykacích mechanizmov.

Nikdy sa nepokúšajte používať túto hlbokú korbu bez pripevnenia na kočík, ako je uvedené v tomto návode.

K hlbkej korbe nepridávajte žiadne súčasti ani ju nijak neupravujte. Mohlo by sa stať, že prenosná vanička nebude bezpečná.

Neumiestňujte hlbokú korbu na vysoké povrchy, ako sú stoly, pracovné dosky, postele, atď., vzhľadom na riziko pádu.

Nedovoľte iným deťom, aby sa hrali bez dozoru v blízkosti hlbkej korby.

Pred premiestňovaním alebo dvíhaním sa uistite, že je rukuvať v správnej polohe pre používanie.

Hlava dieťaťa v hlbkej korbe by nikdy nemala byť nižšie než je telo dieťaťa.

{Kľúč}

- A** —• Strieška
- B** —• Upevnenie kočíka
- C** —• Rotačné tlačidlo na polohovanie striešky
- D** —• Prikrývka
- E** —• Uvoľnenie rámca
- F** —• Matrac
- G** —• Poťah na matrac
- H** —• Zavinovačka (na určitých modeloch)

Montáž - pozri strana 3, obrázky 1, 2, 3, 4, 5, 6, 7, 8, 9, 10, 11, 12

Pripojenie prikrývky - pozri strana 4, obrázky 13, 14, 15

Pripevnenie na kočík - pozri strana 4, obrázky 16, 17

Zavinovačka (na určitých modeloch) - pozri strana 5, obrázky 18, 19

Starostlivosť a údržba - pozri strana 5, obrázky 20, 21

Odstráňte matrac z prenosnej vaničky.

ČISTENIE: Vyberte matrac z hlbkej korby a podložku matraca z poťahu. Očistite poťah a matrac vlhkou handričkou a nechajte vysušiť na vodorovnej ploche. Po vybratí podložky matraca z poťahu, operte poťah v rukách a nechajte odkvapkať. **NEPOUŽÍVAJTE BIELIDLÁ.** Na čistenie podložky matraca použite iba vlhkú handričku. Nikdy nežeňte.



VIGTIGT – Læs omhyggeligt. Gem til fremtidig brug. Hvis anvisningerne i denne vejledning ikke følges, kan det påvirke barnets sikkerhed.

ADVARSEL!
Babyliften må kun bruges med GRACO Evo Click Connect™, Evo Avant Click Connect™, Evo XT Click Connect™-klapvognen.

Dette produkt egner sig kun til børn, der ikke kan sidde selv, rulle over på siden, holde balancen eller trække sig selv op med hænderne og knæene.

Maksimal barnevægt: 9 kg.

Brug aldrig denne lift på et stativ.

Må ikke bruges, hvis en del er ødelagt, i stykker eller mangler.

Der må kun anvendes de produktdele, som medfølger, eller som er godkendt af producenten.

Anvendelse af andet tilbehør kan gøre produktet usikkert at bruge.

Pas på åben ild og andre stærke varmekilder som f.eks. elektriske varmeovne, gasovne m.v. i nærheden af liften.

- Må kun bruges på et fast underlag, der er vandret, plant og tørt.

Sørg altid for at slå bremsen til inden liftens sættes på klapvognens stel.

Barnet må aldrig være uden opsyn, når liftens sidder på klapvognens stel.

Denne lift må IKKE anvendes til langtidssøvn, når den sidder på klapvognens stel.

Der må ikke ilægges ekstra madrasser andet end den, der følger med liftens.

Liften må aldrig sættes på et andet stel end det, som er solgt og godkendt af producenten. Sørg altid for, at bremsen er slået til, når barnet lægges i liftens og tages op.

På grund af risikoen for kvælning skal plastposerne, som produktet leveres i, opbevares utilgængeligt for små og større børn.

Efterse liftens regelmæssigt for slitage, især dens fastgørelsespunkter. Håndtagene og bunden skal efterses regelmæssigt for beskadigelse eller slitage.

Sørg for at alle låsemekanismer er korrekt fastgjort før anvendelse.

Brug aldrig denne lift uden at fastgøre den på klapvognen som anvist i denne vejledning.

Liften må ikke ændres eller udbygges på nogen måde. Ellers kan liftens blive usikker at anvende.

Liften må ikke sættes på højt placerede underlag som f.eks. borde, senge m.v. på grund af risikoen for nedvæltning.

Lad ikke andre børn lege uden opsyn nær liftens.

Før liftens bæres eller løftes sørg for, at håndtaget er i den korrekte position for brug.

Barnets hoved må aldrig ligge lavere end dets krop i liftens.

{DA | Liste over produktdele}

{Symbolforklaring}

- A —• Kaleche
- B —• Montering af klapvogn
- C —• Rotationsknap til kaleche
- D —• Forstykke
- E —• Fjernelse af stel
- F —• Madras
- G —• Lagen til madras
- H —• Tæt Svøb (på visse modeller)

{DA | Anvisninger}

Samling – se side 3, billede 1, 2, 3, 4, 5, 6, 7, 8, 9, 10, 11, 12

Fastgørelse af forstykke – se side 4, billede 13, 14, 15

Fastgørelse til klapvogn – se side 4, billede 16, 17

Tæt Svøb (på visse modeller) – se side 5, billede 18, 19

Pleje og vedligeholdelse – se side 5, billede 20, 21

{DA | Pleje og vedligeholdelse}

Fjern madrassen fra liften.

RENGØRING: Fjern madrassen fra liften og tag rulle madrassen ud af betrækket. Rengør betrækket og madrassen med en fugtig klud og læg dem til tørre på en flad overflade. Efter rulle madrassen er taget ud af betrækket, håndvaskes den og dryptørres. **DER MÅ IKKE ANVENDES BLEGEMIDDEL.** Brug kun en fugtig klud til at rengøre rulle madrassen. Må aldrig stryges.



VIKTIGT - Läs anvisningarna noga före användning. Spara dem för framtida bruk. Ditt barn kan skadas om du inte följer anvisningarna.

VARNING!

Ligginsatsen ska endast användas med vagnarna GRACO Evo Click Connect™, Evo Avant Click Connect™, Evo XT Click Connect™.

Denna produkt är endast lämplig för barn som inte kan sitta utan stöd, rulla runt och inte kan resa sig på händer och knän.

Barnet maxvikt: 9 kg.

Använd aldrig på stativ eller underrede.

Använd inte liften om delar är trasiga eller saknas.

Använd endast reservdelar och tillbehör som tillhandahålls eller är godkända av tillverkaren.

Användning av andra tillbehör kan vara osäkert.

Placera inte bärkorgen nära öppen eld eller andra mycket heta värmekällor såsom elkaminer, gasflammar m.m.

Använd endast på släta, plana, fasta och torra ytor.

Se alltid till att bromsen är PÅSLAGEN innan du placerar bärkorgen på barnvagnschassit.

Lämna aldrig barnet utan uppsikt när bärkorgen används på ett barnvagnschassi.

Bärkorgen får INTE användas för långvarig sömn när den används på ett barnvagnschassi.

Använd inte någon annan madrass än den som levereras med bärkorgen och lägg inte en annan madrass ovanpå den.

Placera aldrig bärkorgen på ett annat chassi än den som såldes och godkändes av tillverkaren.

Se alltid till att bromsen är påslagen när du placerar babyn i bärkorgen och när du tar ut honom/henne.

Undvik kvävningsrisk genom att hålla de plastpåsar som produkten är inslagen i utom räckhåll för spädbarn och små barn.

Inspektera bärkorgen då och då för att se om den utsatts för slitage, och var speciellt uppmärksam på monteringspunkter.

Handtagen och underdelen ska regelbundet inspekteras med avseende på skada och slitage.

Se till att alla låsmekanismer är ordentligt säkrade före användning.

Försök aldrig att använda bärkorgen utan att fästa den på barnvagnen så som anges i dessa anvisningar.

Bärkorgen får inte utökas eller modifieras på något sätt. Detta skulle kunna göra bärkorgen osäker.

Placera inte bärkorgen på upphöjda ytor, såsom bord, arbetsbänkar, sängar m.m. på grund av risken för fall.

Låt inte andra barn leka med eller nära liften.

Innan du bär eller lyfter bärkorgen, se till att handtaget är i korrekt position för användning.

När barnet befinner sig i bärkorgen får barnets huvud aldrig vara lägre än barnets kropp.

{Tecken}

- A — Huv
- B — Barnvagnsmontage
- C — Vridknapp för huven
- D — Överdrag
- E — Ramfrigöringsmekanism
- F — Madrass
- G — Madrasslakan
- H — Överdrag (på vissa modeller)

{SV | Anvisningar}

Montering – se sidan 3, bild 1, 2, 3, 4, 5, 6, 7, 8, 9, 10, 11, 12

Fästa överdraget – se sidan 4, bild 13, 14, 15

Fästa på barnvagn – se sidan 4, bild 16, 17

Överdrag (på vissa modeller) – se sidan 5, bild 18, 19

Skötsel och underhåll – se sidan 5, bild 20, 21

{SV | Skötsel och underhåll}

Ta ut madrassen ur bärkorgen.

RENGÖRING: Ta ut madrassen ur bärkorgen och madrassdynan från överdraget. Rengör överdraget och madrassen med en fuktig duk och låt dem torka liggande platta. Efter att du har tagit ut madrassdynan från överdraget, handtvätta och låt den dropptorka. **ANVÄND INTE BLEKMEDEL.** Använd bara en fuktig duk till att rengöra madrassdynan. Stryk aldrig dynan.



TÄRKEÄÄ – Lue ohjeet huolellisesti ennen käyttöä ja säilytä ne tulevaa käyttöä varten. Lapsesi turvallisuus saattaa vaarantua, jos et noudata näitä ohjeita.

VAROITUS!

Kantokoppa on tarkoitettu käytettäväksi vain GRACO Evo Click Connect™-, Evo Avant Click Connect™- ja Evo XT Click Connect™ - rattaiden kanssa.

Tämä tuote sopii vain lapsille, jotka eivät osaa istua ilman tukea, käänny tai työnnä itseään ylös käsien ja polvien varaan.

Lapsen enimmäispaino: 9 kg.

Älä käytä tätä kantokoppaa jalustan kanssa.

Älä käytä, jos jokin osa on rikkoontunut, kulunut/repeytynyt tai puuttuu.

Käytä vain valmistajan toimittamia tai hyväksymiä varaosia ja lisävarusteita.

Muiden lisävarusteiden käyttäminen saattaa olla vaarallista.

Älä laita vaunukoppaa avotulen ja muiden erittäin kuumien lämpölähteiden lähelle (esim. sähkö- ja kaasulämmittimet).

Käytä vain tukevalla, vaakasuoralla alustalla ja kuivalla pinnalla.

Varmista aina, että jarru on KÄYTÖSSÄ ennen kuin asetat vaunukopan rattaiden runkoon.

Älä koskaan jätä lasta ilman valvontaa, kun vaunukoppa on rattaiden rungossa.

Vaunukoppaa ei saa käyttää pitkäaikaiseen nukkumiseen, kun se kiinnitettynä rattaiden runkoon.

Älä käytä muuta kuin vaunukopan mukana toimitettua patjaa, äläkä lisää toista patjaa sen päälle.

Älä koskaan laita vaunukoppaa muun kuin valmistajan myymän ja hyväksymän rungon päälle. Varmista aina, että jarru päällä, kun laitat tai poistat vauvan vaunukopasta.

Vältä tukehtumisriski pitämällä muovipussit, joihin tämän tuote on kääritty, poissa vauvojen ja pikkulasten ulottuvilta.

Tarkista vaunukoppa ajoittain kulumisen varalta ja kiinnitä erityistä huomiota kiinnityskohtiin.

Kahvat ja pohja on tarkastettava säännöllisesti vaurioiden ja kulumisen varalta.

Ennen käyttöä varmista, että kaikki lukintamekanismit on kiinnitetty oikein.

Älä koskaan yritä käyttää tätä vaunukoppaa, jos sitä ei ole kiinnitetty rattaisiin näiden ohjeiden mukaisesti.

Älä millään tavoin muuntele vaunukoppaa tai lisää siihen mitään. Tämä saattaa tehdä vaunukopasta vaarallisen.

Älä laita vaunukoppaa korotetuille pinnoille kuten pöydille, työtasoille, sängyille jne. putoamisriskin vuoksi.

Älä anna muiden lasten leikkiä valvomatta kantokopan läheisyydessä.

Ennen kuin annat tai nostat vaunukoppaa, varmista että kahva on oikeassa käyttöasennossa.

Vaunukopassa olevan lapsen pää ei saa olla lapsen vartaloa alempana.

{FI | Ohjeet}

{Osat}

- A —• Kuomu
- B —• Rataskiinnitys
- C —• Kuomun kääntönuppi
- D —• Suojakangas
- E —• Rungon irrotusnuppi
- F —• Patja
- G —• Patjan lakana
- H —• Kietaisupeitto (tietyissä malleissa)

{FI | Ohjeet}

Kokoonpano – katso sivua 3, kuvia 1, 2, 3, 4, 5, 6, 7, 8, 9, 10, 11, 12

Suojakankaan kiinnittäminen - katso sivua 4, kuvia 13, 14, 15

Rattaisiin kiinnittäminen - katso sivua 4, kuvia 16, 17

Kietaisupeitto (tietyissä malleissa) - katso sivua 5, kuvia 18, 19

Huolto ja puhdistus - katso sivua 5, kuvia 20, 21

{FI | Huolto ja puhdistus}

Poista patja vaunukopasta.

PUHDISTUS: Poista patja vaunukopasta ja irrota vuori patjasta. Puhdista vuori ja patja kostealla liinalla ja ilmaquivaa ne. Kun olet irrottanut vuoren patjasta, pese käsin, anna valua kuivaksi, **ÄLÄ KÄYTÄ VALKAISUAINETTA.** Käytä patjan puhdistamiseen vain kosteaa liinaa. Älä silitä.



VIKTIG – Les instruksjonene nøye før bruk og oppbevar dem for fremtidig bruk. Det kan gå ut over barnets sikkerhet hvis instruksjonene ikke følges.

ADVARSEL!

Bærebagen skal bare brukes med GRACO Evo Click Connect™, Evo Avant Click Connect™, Evo XT Click Connect™ sportsvogn.

Dette produktet er bare egnet for et barn som ikke kan sitte opp uten hjelp, som kan rulle over og ikke kan løfte seg selv opp på hender og knær.

Barnets maksimumvekt: 9 kg.

Bruk aldri dette produktet på et stativ.

Skal ikke brukes hvis noen del av bærebagen er brukket, revnet eller mangler.

Bruk bare deler og tilbehør som leveres av, eller er godkjent av leverandøren.

Bruk av annet tilbehør kan være utrygt. Ikke sett bærebagen nær åpen ild eller andre kilder til sterk varme, som elektriske radiatorer, gassbrennere, osv.

Skal bare brukes på et fast, vannrett og tørt underlag.

Du må alltid påse at bremsen er PÅ før du setter bærebagen på vognrammen.

La aldri barnet være uten tilsyn når bærebagen brukes på en sportsvognramme.

Bærebagen skal IKKE brukes til langvarig soving når den brukes på en sportsvognramme.

Ikke bruk andre madrasser enn den som ble levert med bærebagen, og legg ikke en annen madrass over den.

Sett aldri bærebagen på en annen ramme enn den som ble solgt og godkjent av produsenten. Sørg alltid for at bremsen er på når du setter barnet i bærebagen og tar det ut.

For å unngå risiko for kvelning holdes plastposene produktet er pakket i utenfor rekkevidde for spedbarn og småbarn.

Kontroller bærebagen jevnlig for slitasje og vær spesielt oppmerksom på festepunktene.

Håndtakene og bunnen skal kontrolleres jevnlig for tegn på skade og slitasje.

Sørg for at alle låsemekanismer er riktig sikret før bruk.

Prøv aldri å bruke denne bærebagen uten å feste den på sportsvognen som angitt i disse instruksjonene.

Ikke sett på annet utstyr eller endre bærebagen på noen måte. Dette kan gjøre bærebagen utrygg.

Ikke sett bærebagen på høytliggende flater, som bord, arbeidsbenker, senger, da dette utgjør risiko for fall.

Ikke la andre barn leke nær bærebagen uten tilsyn.

Før du bærer eller løfter, må du påse at håndtaket er i riktig bruksposisjon.

Barnets hode når det ligger i bærebagen skal aldri være lavere enn barnets kropp.

{Nøkkel }

- A — Hette
- B — Sportsvognmontering
- C — Kalesjens rotasjonsknapp
- D — Stormtrekk
- E — Rammeutløser
- F — Madrass
- G — Madrasslaken
- H — Tettsittende Omslag (på visse modeller)

Montering - se side 3, bilde 1, 2, 3, 4, 5, 6, 7, 8, 9, 10, 11, 12

Feste stormtrekk - se side 4, bilde 13, 14, 15

Feste sportsvognen - se side 4, bilde 16, 17

Tettsittende Omslag (på visse modeller) - se side 5, bilde 18, 19

Stell og vedlikehold - se side 5, bilde 20, 21

Ta madrassen ut av bærebagen.

RENGJØRING: Ta madrassen ut av bærebagen og madrassputen fra foringen. Rengjør foring og madrass med en fuktig klut og tørk. Når du har tatt madrassputen ut av foringen kan du vaske den for hånd og la den drypptørke, **INGEN BLEKEMIDLRE**. Bruk bare en fuktig klut til rengjøring av madrassputen. Bruk aldri strykejern.



Внимание! Перед использованием внимательно ознакомьтесь с настоящими инструкциями и сохраните их для справки в будущем. Несоблюдение этих инструкций может негативно сказаться на безопасности вашего ребенка.

ПРЕДУПРЕЖДЕНИЕ.

Переносная кроватка используется только с изделиями GRACO Evo Click Connect™, Evo Avant Click Connect™ и Evo XT Click Connect™.

Настоящее изделие предназначено только для ребенка, который не может сидеть без посторонней помощи, перевернуться или подняться на вытянутых руках или коленях.

Максимальный вес ребенка: 9 кг.

Никогда не используйте это изделие на подставке.

Не пользуйтесь переносной кроваткой, если какая-либо из ее деталей сломана, порвана или отсутствует.

Пользуйтесь только теми деталями и аксессуарами, которые поставляются или одобрены производителем.

Пользование другими аксессуарами может оказаться небезопасным.

Не ставьте переносную коляску вблизи открытого огня или других источников сильного тепла, таких как электрические или газовые обогреватели и т.п.

Устанавливайте кроватку только на твердую и сухую горизонтальную поверхность.

Перед установкой кроватки на шасси коляски убедитесь, что тормоз находится в положении ON (ВКЛ).

При использовании кроватки на шасси коляски никогда не оставляйте ребенка без присмотра.

При установке кроватки на шасси коляски НЕ укладывайте в нее ребенка спать на длительный период времени.

Пользуйтесь только тем матрасом, который входит в комплект переносной кроватки; не кладите поверх него другой матрас.

Никогда не устанавливайте переносную кроватку на шасси, не приобретенное у изготовителя и не утвержденное им. Прежде чем уложить ребенка в кроватку или извлечь его, обязательно проверьте, установлен ли тормоз в рабочее положение.

Во избежание риска удушья держите полиэтиленовые пакеты, в которые было упаковано настоящее изделие, подальше от новорожденных или маленьких детей.

Периодически проверяйте переносную кроватку на предмет износа, уделяя при этом особое внимание узлам крепления. Регулярно проверяйте ручки и дно на присутствие признаков повреждения или износа.

Перед использованием проверьте надежность работы всех фиксирующих устройств.

Никогда не пытайтесь пользоваться переносной кроваткой, не пристегнув ее к коляске в соответствии с настоящими инструкциями.

Не пытайтесь каким-либо образом совершенствовать или модифицировать переносную кроватку. Это может привести к тому, что пользование ею станет небезопасным.

Не устанавливайте переносную коляску на возвышении, например, на стол, столешницу, кровать и т.п. во избежание риска падения.

Не оставляйте других детей играть вблизи кроватки без присмотра.

Прежде чем переносить или поднимать кроватку, убедитесь, что ручка правильно установлена в рабочее положение.

Голова ребенка, спящего в переносной кроватке, никогда не должна находиться ниже остальной части тела.

{Ключ}

- A** — Складной верх
- B** — Опора коляски
- C** — Кнопка вращения балдахина
- D** — Фартук
- E** — Устройство высвобождения рамы
- F** — Матрац
- G** — Простынь матраца
- H** — Конверт-кокон (для некоторых моделей)

Сборка – см. стр. 3, рис. 1, 2, 3, 4, 5, 6, 7, 8, 9, 10, 11, 12

Присоединение фартука – см. стр. 4, рис. 13, 14, 15

Прикрепление к коляске – см. стр. 4, рис. 16, 17

Конверт-кокон (для некоторых моделей) – см. стр. 5, рис. 18, 19

Уход и техническое обслуживание – см. стр. 5, рис. 20, 21

Извлеките из переносной кровати матрац.

ЧИСТКА: Извлеките из переносной кровати матрац и подкладку для матраца из наматрасника. Протрите наматрасник и матрац влажной тканью и высушите в горизонтальном положении. После того, как вы извлекли подкладку для матраца из наматрасника, постирайте ее вручную и высушите, не выжимая. **НЕ ПОЛЬЗУЙТЕСЬ ОТБЕЛИВАЮЩИМИ СРЕДСТВАМИ!** Для очистки подкладки для матраца пользуйтесь только влажной тканью. Не гладить!



WAŻNE: Przed użytkowaniem dokładnie przeczytać niniejszą instrukcję i zachować ją na przyszłość. Nieprzestrzeganie zasad przedstawionych w instrukcji może zagrozić bezpieczeństwu dziecka.

OSTRZEŻENIE!
Gondoli wolno używać wyłącznie z wózkami GRACO Evo Click Connect™, Evo Avant Click Connect™ i Evo XT Click Connect™.

Ten produkt przeznaczony jest wyłącznie dla dzieci, które nie potrafią samodzielnie usiąść, przewrócić się na brzusek ani podciągnąć się na rączkach i kolankach.

Maksymalny ciężar dziecka: 9 kg.

Nie umieszczać gondoli w stojaku.

Nie używać gondoli, jeśli jakkolwiek jej część jest uszkodzona, zużyta lub zagnięta.

Stosować tylko części zamienne i akcesoria zatwierdzone przez producenta.

Używanie innych akcesoriów może nie być bezpieczne.

Nie umieszczać nosiłek w pobliżu otwartego ognia ani innych silnych źródeł ciepła, takich jak piecyki elektryczne i gazowe.

Stawiać wyłącznie na stabilnej, poziomej i suchej powierzchni.

Przed włożeniem nosiłek do wózka trzeba, sprawdzić, hamulec jest **WŁĄCZONY**.

Nie wolno zostawiać dziecka bez opieki, gdy nosiłki są umieszczone na ramie wózka spacerowego.

Nosiłek **NIE NALEŻY** używać do długotrwałego snu, gdy są umieszczone na ramie wózka spacerowego.

Do nosiłek nie należy używać materacyka innego niż dostarczony ani dokładać drugiego.

Nie wolno mocować nosiłek do ramy innej niż sprzedawana i zatwierdzona przez producenta.

Wkładając dziecko do nosiłek i wyjmując je trzeba zawsze sprawdzić, czy hamulec jest włączony.

Aby uniknąć ryzyka uduszenia, plastikowe torby, w które produkt został zapakowany muszą się znajdować poza zasięgiem niemowląt i małych dzieci.

Okresowo należy sprawdzać stan zużycia nosiłek, zwracając szczególną uwagę na punkty mocowania. Uchwyty i dolną część należy regularnie sprawdzać, szukając uszkodzeń i oznak zużycia.

Przed użyciem sprawdzić, czy wszystkie mechanizmy blokujące są należycie zabezpieczone.

Nie wolno używać nosiłek, jeżeli nie są przymocowane do wózka zgodnie z tą instrukcją.

Nie wolno niczego doczepiać do nosiłek ani ich przerabiać. Może to spowodować, że nosiłki przestaną być bezpieczne.

Nie wolno umieszczać nosiłek na wysokich meblach, takich jak stoły, biurka, łóżka itp., ze względu na ryzyko upadku.

Nie dopuszczać do zabawy dzieci w pobliżu gondoli bez opieki.

Przed podniesieniem nosiłek sprawdź, czy uchwyt jest we właściwej pozycji.

Główka dziecka w nosilkach nie powinna być nigdy umieszczona niżej niż tułów.

{Oznaczenia}

- A** —• Budka
- B** —• Rama wózka spacerowego
- C** —• Przycisk obracania daszka
- D** —• Fartuch
- E** —• Zwalniacz ramy
- F** —• Materacyk
- G** —• Prześcieradło
- H** —• Ocieplana Wkładka (dotyczy niektórych modeli)

{PL | **Instrukcja**}

Montaż – patrz strona 3, rysunki 1, 2, 3, 4, 5, 6, 7, 8, 9, 10, 11 i 12

Mocowanie fartucha – patrz strona 4, rysunki 13, 14 i 15

Mocowanie do wózka spacerowego – patrz strona 4, rysunki 16 i 17

Ocieplana Wkładka (dotyczy niektórych modeli) – patrz strona 5, rysunki 18 i 19

Utrzymanie czystości i konserwacja – patrz strona 5, rysunki 20 i 21

{PL | **Utrzymanie czystości i konserwacja**}

Wyjąć materacyk z nosilek.

CZYSZCZENIE: Wyjąć materacyk z nosilek i zdjąć z niego powłoczkę. Oczyszczyć powłoczkę i materacyk wilgotną ściereczką i wysuszyć na płask. Po wyjęciu materacyka z powłoczki uprać go ręcznie i wysuszyć na powietrzu. **NIE WYBIELAĆ.** Materacyk czyścić tylko wilgotną ściereczką. Nie wolno prasować.



ΣΗΜΑΝΤΙΚΟ – Διαβάστε τις οδηγίες προσεκτικά πριν από τη χρήση και φυλάξτε τις για μελλοντική αναφορά. Μπορεί να επηρεαστεί η ασφάλεια του παιδιού σας εάν δεν ακολουθήσετε αυτές τις οδηγίες.

ΠΡΟΕΙΔΟΠΟΙΗΣΗ:

Το πορτ-μπεμπέ είναι κατάλληλο για χρήση μόνο με τα καρότσια GRACO Evo Click Connect™, Evo Avant Click Connect™, Evo XT Click Connect™.

Το προϊόν αυτό είναι κατάλληλο για παιδί που δεν μπορεί να καθίσει χωρίς βοήθεια, να γυρίσει και δεν μπορεί να σπρώξει τον εαυτό του με τα χέρια και τα γόνατά του.

Μέγιστο βάρος παιδιού: 9 κιλά.

Μη χρησιμοποιείτε ποτέ αυτό το προϊόν επάνω σε βάζο.

Μην χρησιμοποιείτε το πορτ-μπεμπέ εάν οποιοδήποτε εξάρτημά του έχει σπάσει, σχιστεί ή λείπει.

Χρησιμοποιήστε μόνο εξαρτήματα που παρέχονται ή έχουν εγκριθεί από τον κατασκευαστή.

Η χρήση άλλων εξαρτημάτων ενδέχεται να είναι ανασφαλής.

Μην βάζετε το πορτ-μπεμπέ σε φωτιά ή άλλες πηγές ισχυρής θερμότητας όπως φωτιές ηλεκτρικού μπαρ, φωτιές από γκάζι, κτλ.

Χρησιμοποιήστε μόνο ένα σταθερό, οριζόντιο επίπεδο και στεγνή επιφάνεια

Να βεβαιώνετε πάντοτε ότι το έχει ΠΙΑΣΤΕΙ το φρένο προτού τοποθετήσετε το πορτ-μπεμπέ στο σασί του καροτσιού.

Μην αφήνετε ποτέ το παιδί σας χωρίς επίβλεψη, όταν το πορτ-μπεμπέ χρησιμοποιείτε σε σασί καροτσιού.

Το πορτ-μπεμπέ ΔΕΝ πρέπει να χρησιμοποιείται για ύπνο πολλών ωρών όταν χρησιμοποιείται

σε σασί καροτσιού.

Μη χρησιμοποιείτε κανένα στρώμα εκτός από αυτό που παρέχεται με το πορτ-μπεμπέ και μην προσθέτετε άλλο επάνω από αυτό.

Μην βάζετε ποτέ το πορτ-μπεμπέ σε διαφορετικό σασί από αυτό που πουλήθηκε και είναι εγκεκριμένο από τον κατασκευαστή. Βεβαιωθείτε πάντοτε ότι το φρένο είναι πιασμένο όταν βάζετε το μωρό στο πορτ-μπεμπέ και όταν το βγάξετε.

Για να αποφύγετε τον κίνδυνο ασφυξίας, φυλάξτε τις πλαστικές σακούλες με τις οποίες είναι διπλωμένο αυτό το προϊόν, μακριά από τα μωρά και τα μικρά παιδιά.

Επιθεωρήστε τακτικά το πορτ-μπεμπέ για φθορά, δίνοντας ιδιαίτερη προσοχή στα σημεία σύνδεσης. Τα χερούλια και το κάτω μέρος πρέπει να επιθεωρούνται τακτικά για ενδείξεις βλάβης και φθοράς.

Βεβαιωθείτε ότι όλοι οι μηχανισμοί ασφάλισης έχουν ασφαλιστεί σωστά πριν από τη χρήση.

Μην προσπαθήσετε ποτέ να χρησιμοποιήσετε αυτό το πορτ-μπεμπέ χωρίς να το έχετε ασφαλίσει στο καρότσι όπως προδιαγράφεται στις παρούσες οδηγίες.

Μην προσθέτετε ούτε να τροποποιείτε το πορτ-μπεμπέ με οποιονδήποτε τρόπο. Κάτι τέτοιο θα καταστήσει το πορτ-μπεμπέ ανασφαλές.

Μην τοποθετείτε το πορτ-μπεμπέ σε υψηλές επιφάνειες, όπως τραπέζια, επιφάνειες εργασίας, κρεβάτια, κτλ. διότι υπάρχει κίνδυνος να πέσει.

Μην αφήνετε άλλα παιδιά να παίζουν απαρατήρητα κοντά στο πορτ-μπεμπέ.

Προτού το μεταφέρετε ή το σηκώσετε, σιγουρευτείτε ότι η λαβή βρίσκεται στη σωστή θέση για χρήση.

Το κεφάλι του παιδιού στο πορτ-μπεμπέ δεν πρέπει να είναι ποτέ πιο χαμηλά από το σώμα του παιδιού.

{EL | Λίστα εξαρτημάτων}

{Κλειδί}

- A — Καλύπτρα
- B — Βάση καροτσιού
- C — Κουμπί περιστροφής καλύμματος
- D — Ποδιά
- E — Άφηση πλαισίου
- F — Στρώμα
- G — Σεντόνι Στρώματος
- H — Αναπαυτικό Κάλυμμα (σε συγκεκριμένα μοντέλα)

{EL | Οδηγίες}

Συναρμολόγηση – δείτε σελίδα 3, εικόνες 1, 2, 3, 4, 5, 6, 7, 8, 9, 10, 11, 12

Σύνδεση ποδιάς – δείτε σελίδα 4, εικόνες 13, 14, 15

Σύνδεση καροτσιού – δείτε σελίδα 4, εικόνες 16, 17

Αναπαυτικό Κάλυμμα (σε συγκεκριμένα μοντέλα) – δείτε σελίδα 5, εικόνες 18, 19

Φροντίδα και συντήρηση – δείτε σελίδα 5, εικόνες 20, 21

{EL | Φροντίδα και συντήρηση}

Βγάλτε το στρώμα από το πορτ-μπεμπέ.

ΚΑΘΑΡΙΣΜΑ: Βγάλτε το στρώμα από το πορτ-μπεμπέ και το επίθεμα στρώματος από την επένδυση. Καθαρίστε την επένδυση και το στρώμα με ένα υγρό πανί και στεγνώστε το σε οριζόντια θέση. Αφού βγάλετε το επίθεμα στρώματος από την επένδυση, το πλένετε στο χέρι, το απλώνετε να στεγνώσει και ΔΕΝ ΧΡΗΣΙΜΟΠΟΙΕΙΤΕ ΧΛΩΡΙΝΗ. Χρησιμοποιήστε μόνο ένα υγρό πανί για να καθαρίσετε το επίθεμα στρώματος. Μην το σιδερώνετε ποτέ.



DŮLEŽITÉ, POKYNY SI POZORNĚ PŘEČTĚTE A USCHOVEJTE PRO POZDĚJŠÍ POUŽITÍ. Nebudete-li se jimi řídit, může tím být ohrožena bezpečnost vašeho dítěte.

VAROVÁNÍ! - UPOZORNĚNÍ:

Korbička se smí používat pouze s kočárkem GRACO Evo Click Connect™, Evo Avant Click Connect™, Evo XT Click Connect™.

Tento výrobek je vhodný pro dítě, které se neumí bez pomoci posadit, převalit a nemůže se samo zvednout na ruce a kolena.

Maximální váha dítěte: 9 kg.

Nikdy nepokládejte toto přenosné lůžko na nosnou konstrukci.

Nepoužívejte, jestliže je některá z částí přenosného lůžka zlomená, natržená nebo chybí.

Používejte pouze výrobcem dodané a schválené náhradní díly a příslušenství.

Použití jiných dílů nemusí být bezpečné.

Nepokládejte korbičku blízko otevřeného ohně nebo jiného zdroje silného tepla jako jsou elektrické krby, plynové krby apod.

Používejte pouze na pevném, vodorovném a suchém povrchu.

Vždy se ujistěte, že je brzda ZAJIŠTĚNÁ, než začnete dávat korbičku na rám kočárku.

Nikdy nenechávejte dítě bez dozoru, pokud je korbička upevněna na kočárku.

Korbička NENÍ určena na dlouhodobé spaní, pokud se používá na kočárku.

Nepoužívejte jinou matraci než tu, která se dodává s korbičkou a ani na ni další matraci nepřidávejte.

Nikdy neumísťujte korbičku na jiný rám kočárku než zakoupený a schválený od výrobce. Vždy se ujistěte, že je brzda zajištěná, když vkládáte dítě do korbičky nebo jej vydáváte.

Abyste předešli nebezpečí udušení, udržujte plastové pytle, do kterých je výrobek zabalen, mimo dosah nemluvňat a malých dětí.

Pravidelně kontrolujte opotřebení korbičky, zvláště se zaměřte na připevňovací body. Rukojeti a spodní část by měly být pravidelně kontrolovány, zda nevykazují známky poškození a opotřebení.

Před použitím se přesvědčte, že všechny zamykací mechanismy jsou správně zajištěny.

Nikdy se nepokoušejte korbičku použít, aniž by byla připevněna ke kočárku tak, jak je uvedeno v tomto návodu.

Korbičku nijak nevylepšujte ani neupravujte. Tím by se korbička mohla stát nebezpečnou.

Nepokládejte korbičku na vyvýšené povrchy, jako jsou stoly, pracovní desky, postele apod., aby nedošlo k jejímu pádu.

Nenechávejte další děti hrát si bez dozoru v blízkosti přenosného lůžka.

Před zvedáním nebo nošením se ujistěte, že je držadlo ve správné pozici k použití.

Hlava dítěte v korbičce by nikdy neměla být položená níže, než tělíčko dítěte.

{CZ | Seznam dílů}

{Legenda}

- A — Stříška
- B — Uchycení na kočárek
- C — Tlačítko rotace stříšky
- D — Nánožník
- E — Pojistka uvolnění z rámu
- F — Matrace
- G — Potah na matraci
- H — Fusak (u některých modelů)

{CZ | Návod}

Sestavení – viz strana 3, obrázky 1, 2, 3, 4, 5, 6, 7, 8, 9, 10, 11, 12

Upevnění nánožníku – viz strana 4, obrázky 13, 14, 15

Přípevnění ke kočárku – viz strana 4, obrázky 16, 17

Fusak (u některých modelů) – viz strana 5, obrázky 18, 19

Péče a údržba – viz strana 5, obrázky 20, 21

{CZ | Péče a údržba}

Z korbičky vyjměte matraci.

ČIŠTĚNÍ: Z korbičky vyjměte matraci a vyndejte ji z povlaku. Povlak a matraci čistěte vlhkým hadříkem a nechte vyschnout. Po vyjmutí z povlaku matraci ručně umyjte, nechte vykapat, **ŽÁDNÉ BĚLÍCÍ PROSTŘEDKY.** Na čištění samotné matrace používejte pouze vlhký hadřík. Nikdy nežehlete.

{مفتاح}

- A ● الغطاء
- B ● مثبت الكرسي المدفوع باليدين
- C ● زر دوران المظلة
- D ● منزر
- E ● زر تحرير الإطار
- F ● المرتبة
- G ● ملاية المرتبة
- H ● غطاء تدفئة (في بعض الموديلات)

التركيب – أنظر الصفحة 3، الصور 1 ، 2 ، 3 ، 4 ، 5 ، 6 ، 7 ، 8 ، 9 ، 10 ، 11 ، 12
تثبيت المنزر – أنظر الصفحة 4، الصور 13 ، 14 ، 15
تثبيت الكرسي المدفوع باليد – أنظر الصفحة 4، الصور 16 ، 17
غطاء تدفئة (في بعض الموديلات) – أنظر الصفحة 5، الصور 18 ، 19
العناية والصيانة – أنظر الصفحة 5، الصور 20 ، 21

قم بإزالة مرتبة سرير الأطفال المحمول.

التنظيف: قم بإزالة المرتبة من سرير الأطفال المحمول ووسادة الفراش من البطانة، وقم بالغسيل اليدوي، والتنظيف الجاف، بدون مبيضات. عليك فقط استخدام قطعة قماش رطبة لتنظيف بطانة المرتبة. لا تقم بالكي أبداً.



عن ذلك الذي يُباع من طرف ومعتد من جهة التصنيع. عليك دائماً التأكد من تشغيل الفرامل أثناء وضع الطفل على سرير الأطفال المحمول وإخراجه.

تحذير: لتجنب خطر الاختناق، عليك إبعاد الأكياس البلاستيكية المُغلف بها هذا المنتج بعيداً عن متناول الأطفال والرضع.

عليك الفحص الدوري لسرير الأطفال المحمول لكشف وجود أي علامات تآكل، مع الانتباه بصفة خاصة لنقاط التثبيت. يجب فحص المقابض وأسفل الكرسي بانتظام لكشف وجود علامات التلف والتآكل.

تحذير: تأكد من إحكام تثبيت جميع آليات القفل قبل الاستخدام. لا تأول أبداً استخدام سرير الأطفال المحمول هذا بدون تثبيته في الكرسي المدفوع باليد على النحو المحدد في هذه التعليمات. لا تقم بإضافة أو تعديل سرير الأطفال المحمول بأي طريقة. قد يؤدي ذلك لجعل سرير الأطفال المحمول غير آمن.

لا تضع سرير الأطفال المحمول على أسطح مرتفعة، مثل المنضدة، أو أسطح العمل، أو الأسرة، .. إلخ، بسبب وجود خطر السقوط من عليها.

تحذير: لا تترك الأطفال الآخرين يلعبون بدون رقابة بالقرب من سرير الأطفال المحمول.

قبل الحمل أو الرفع، تأكد من أن المقبض في وضع الاستخدام الصحيح لا يجوز أبداً أن يكون رأس الطفل في سرير الأطفال المحمول في مستوى أدنى من جسم الطفل.

مهم - اقرأ التعليمات بعناية قبل الاستخدام واحتفظ بها لتكون مرجعاً لك في المستقبل. قد تتأثر سلامة طفلك إن لم تتبع هذه الإرشادات.

تحذير!

**يُستخدم Carrycot فقط مع Connect™
GRACO Evo Avant Click Connect™
والعربة المدفوعة Click Connect™
Evo XT."**

هذا المنتج غير مُناسب سوى للأطفال الذين لا يمكنهم الجلوس بدون مُساعدة، أو التدرج، ولا يمكنهم دفع أنفسهم لأعلى على اليدين والركبتين.

الحد الأقصى لوزن الطفل: 9 كجم.

لا تستخدم هذا المنتج إطلاقاً على حامل .

تحذير: لا تستخدم السرير إذا كان أي جزء من سرير الأطفال المحمول مكسوراً، أو تالفاً، أو مفقوداً.

عليك فقط استخدام قطع الغيار والإكسسوارات المتوفرة أو المتعمدة من جهة التصنيع.

قد يكون استخدام الإكسسوارات الأخر غير آمن.

لا تضع سرير الأطفال المحمول بالقرب من ألسنة اللهب أو مصادر الحرارة القوية الأخرى مثل حرائق الأشرطة الكهربائية، أو حرائق الغاز، إلخ...

لا يُستخدم سوى على مستوى ثابت وأقفي وعلى سطح جاف.

تحذير: عليك دائماً التأكد من تشغيل الفرامل قبل وضع سرير الأطفال المحمول في هيكل الكرسي المدفوع.

تحذير: لا تترك طفلك بدون رقابة، عند استخدام سرير الأطفال المحمول على هيكل الكرسي المدفوع باليد.

تحذير: لا يجوز استخدام سرير الأطفال المحمول للنوم لمدة طويلة عند استخدامه على شاسيه الكرسي المدفوع باليد.

تحذير: لا تستخدم أي مرتبة بخلاف تلك المتوفرة مع سرير الأطفال المحمول ولا تضيف أي واحدة أخرى أعلاها.

تحذير: لا تضع سرير الأطفال المحمول على هيكل آخر مختلف



VAŽNO – Pažljivo pročitajte ove upute prije upotrebe i sačuvajte ih za slučaj potrebe. Ako ne slijedite upute, sigurnost vašeg djeteta može biti ugrožena.

UPOZORENJE!

Nosiljku upotrebljavajte samo s kolicima GRACO Evo Click Connect™, Evo Avant Click Connect™, Evo XT Click Connect™.

Ovaj proizvod prikladan je samo za dijete koje ne može samostalno sjediti, prevrtati se i podizati na rukama i koljenima.

Maksimalna težina djeteta: 9 kg.

Nikad nemojte koristiti ovaj proizvod na postolju.

Ne koristite ako je bilo koji dio slomljen, poderan ili nedostaje.

Koristite samo zamjenske dijelove i pribor koje je isporučio ili odobrio proizvođač.

Korištenje druge opreme može biti opasno.

Nemojte stavljati nosiljku u blizini otvorene vatre ili drugih izvora jake topline, kao što su električne grijalice sa šipkama, plinske grijalice i sl.

Koristite samo na tvrdoj, vodoravnoj i suhoj podlozi.

Uvijek se uvjerite da su kolica ZAKOČENA prije nego postavite nosiljku na postolje kolica.

Nikada ne ostavljajte dijete bez nadzora kada se nosiljka koristi na postolju kolica.

Nosiljku se NE SMIJE koristiti za dugotrajno spavanje kada se koristi na postolju kolica.

Nemojte koristiti i dodavati bilo koji madrac,

osim onog koji dolazi s nosiljkom.

Nosiljku uvijek stavljajte samo na postolje koje je prodao i odobrio proizvođač. Uvijek osigurajte da su kolica zakočena kad stavljate bebu u nosiljku ili je iz nje uzimate.

Da biste izbjegli opasnost od gušenja, držite plastične vrećice u kojima je ovaj proizvod omotan izvan dohvata beba i male djece.

Povremeno provjeravajte habanje nosiljke, obraćajući posebnu pozornost na pričvrstne točke. Na ručkama i dnu treba redovito provjeravati ima li znakova oštećenja i habanja.

Provjerite da su svi mehanizmi zaključavanja propisno osigurani prije upotrebe.

Nikada ne pokušavajte koristiti nosiljku bez pričvršćivanja na kolicima kao što je navedeno u ovim uputama.

Nosiljka se ne smije ni na koji način nadopunjavati ili mijenjati. To bi moglo ugroziti njezinu sigurnost.

Zbog opasnosti od pada ne stavljajte nosiljku na podignute površine kao što su stolovi, radne površine, ležaji itd.

Ne dopustite da se druga djeca bez nadzora igraju u blizini nosiljke.

Prije nošenja ili podizanja, uvjerite se da je ručka u odgovarajućem položaju za korištenje.

Glava djeteta u nosiljci nikad ne smije biti niža od tijela djeteta.

{Ključ}

- A** — Tenda
- B** — Postolje kolica
- C** — Gumb za rotaciju krovića
- D** — Pregača
- E** — Otpuštanje okvira
- F** — Madrac
- G** — Navlaka madraca
- H** — Zaštitna Udobna Vreća (na određenim modelima)

Sklapanje – pogledajte stranicu 3, slike 1, 2, 3, 4, 5, 6, 7, 8, 9, 10, 11, 12

Pričvršćivanje pregače – pogledajte stranicu 4, slike 13, 14, 15

Pričvršćivanje na kolica – pogledajte stranicu 4, slike 16, 17

Zaštitna Udobna Vreća (na određenim modelima) – pogledajte stranicu 5, slike 18, 19

Briga i održavanje – pogledajte stranicu 5, slike 20, 21

Izvadite madrac iz nosiljke.

ČIŠĆENJE: Izvadite madrac iz nosiljke a podlogu madraca iz navlake. Očistite navlaku i madrac vlažnom krpom i osušite ravno. Nakon uklanjanja podloge madraca iz navlake, operite ručno, prirodno osušite, **NE UPOTREBLJAVAJTE IZBJELJIVAČ**. Koristite samo vlažnu krpnu za čišćenje podloge madraca. Nikad nemojte peglati.



IMPORTANT – Citiți instrucțiunile cu atenție înainte de utilizare și păstrați-le pentru a le consulta ulterior. Nerespectarea acestor instrucțiuni poate periclita siguranța copilului dumneavoastră.

AVERTISMENT!
Landoul trebuie utilizat numai cu cărucioarele GRACO Evo Click Connect™, Evo Avant Click Connect™ și Evo XT Click Connect™.

Acest produs este adecvat numai pentru copiii care nu pot sta în șezut fără ajutor, nu se pot rostogoli și nu se pot ridica pe mâini și pe genunchi.

Greutatea maximă a copilului: 9 kg.

Nu utilizați niciodată acest produs pe un suport.

Nu utilizați portbebeul dacă are vreo piesă deteriorată, ruptă sau lipsă.

Folosiți numai piese de schimb și accesorii furnizate sau aprobate de către producător.

Este posibil ca alte accesorii să nu prezinte siguranță.

Nu așezați portbebeul în apropierea unui foc deschis sau a altor surse de căldură puternică, cum ar fi radiatoarele electrice, convectoarele cu gaz etc.

Folosiți produsul numai pe o suprafață fermă, orizontală și uscată.

Asigurați-vă întotdeauna că este ACTIVATĂ frâna înainte de a poziționa portbebeul pe șasiul căruciorului.

Nu lăsați niciodată copilul nesupravegheat atunci când portbebeul este utilizat pe șasiul căruciorului.

Portbebeul NU trebuie utilizat pentru somn

prelungit atunci când este utilizat pe șasiul căruciorului.

Nu utilizați și nu adăugați nicio altă saltea decât cea furnizată împreună cu portbebeul.

Nu așezați niciodată portbebeul pe un alt șasiu decât cel comercializat și aprobat de producător. Asigurați-vă întotdeauna că frâna este activată înainte de a așeza și a scoate copilul din portbebe.

Pentru a evita riscul de sufocare, nu lăsați la îndemâna bebelușilor și a copiilor mici pungile de plastic în care este ambalat acest produs.

Verificați periodic portbebeul pentru a depista eventualele semne de uzură, cercetând cu atenție deosebită punctele de conectare.

Mânerile și partea de jos trebuie verificate periodic pentru a depista eventualele semne de deteriorare și de uzură.

Înainte de utilizare, asigurați-vă că toate mecanismele de blocare sunt fixate în mod corespunzător.

Nu încercați niciodată să folosiți acest portbebe fără a-l fixa la cărucior conform acestor instrucțiuni.

Nu aduceți niciun fel de adăugiri sau modificări la portbebe. Acestea ar putea compromite siguranța portbebeului.

Nu așezați portbebeul pe suprafețe ridicate, cum ar fi mesele, blaturile de lucru, paturile etc., din cauza riscului de cădere.

Nu lăsați alți copii să se joace nesupravegheați în apropierea portbebeului.

Înainte de a-l ridica sau a-l transporta, asigurați-vă că mânerul este în poziția corectă de utilizare.

Atunci când este așezat în portbebe, capul copilului nu trebuie să fie poziționat niciodată mai jos de corp.

{Legend}

- A** — Copertină
- B** — Montare cărucior
- C** — Buton rotire baldachin
- D** — Apărătoare
- E** — Eliberare cadru
- F** — Saltea
- G** — Husă saltea
- H** — Înelitoare Strânsă (la anumite modele)

Asamblare – a se vedea pagina 3, imaginile 1, 2, 3, 4, 5, 6, 7, 8, 9, 10, 11, 12

Atașarea acoperitorii – a se vedea pagina 4, imaginile 13, 14, 15

Atașarea la cărucior – a se vedea pagina 4, imaginile 16, 17

Înelitoare Strânsă (la anumite modele) – a se vedea pagina 5, imaginile 18, 19

Îngrijire și întreținere – a se vedea pagina 5, imaginile 20, 21

Scoateți salteaua din portbebe.

CURĂȚARE: Scoateți salteaua din portbebe și apoi din husă. Curățați husa și salteaua cu o cârpă umedă și lăsați-le să se usuce. După ce scoateți salteaua din husă, spălați la mână, fără stoarcere, **FĂRĂ ÎNĂLBITORI**. Folosiți doar o cârpă umedă pentru a curăța salteaua. Nu folosiți niciodată fierul de călcat.



ÖNEMLİ – Kullanmadan önce talimatları dikkatlice okuyun ve ileride referans olarak kullanmak için saklayın. Bu talimatlara uymamanız çocuğunuzun güvenliğini tehlikeye atabilir.

UYARI!

Portbebe yalnızca GRACO Evo Click Connect™, Evo Avant Click Connect™ ve Evo XT Click Connect™ bebek arabası ile kullanılmalıdır.

Bu ürün yalnızca yardımsız oturamayan, devrilen ve kendini elleri ve dizleri üzerinde itmeyen çocuk için uygundur.

Çocuğun maksimum ağırlığı: 9 kg.

Bu ürünü asla bir dayanak üzerinde kullanmayın.

Portbebenin herhangi bir parçası kırık, kopuk veya eksik ise kullanmayın.

Yalnızca üretici tarafından sağlanan veya onaylanan yedek parçaları kullanın.

Başka aksesuarların kullanılması güvenli olmayabilir.

Portbebeyi açık ateş ve elektrikli çubuk ateşleri, gaz ateşleri, vb. gibi diğer güçlü ısı kaynaklarının yakınına koymayın.

Yalnızca sağlam, yatay olarak seviyeli ve kuru bir yüzeyde kullanın.

Portbebeyi tekerlekli sandalye şasisine yerleştirmeden önce daima frenin AÇIK olduğundan emin olun.

Portbebe tekerlekli sandalye şasisi üzerinde kullanıldığında çocuğu kesinlikle kontrolsüz bırakmayın.

Portbebe tekerlekli sandalye şasisinde uzun süreli uyuma için KULLANILAMAZ.

Portbebe ile birlikte verilenin dışında başka bir şilte kullanmayın veya ilave etmeyin.

Portbebeyi kesinlikle üreticinin sattığı ve onayladığından başka bir şasi üzerine yerleştirmeyin. Bebeği portbebeye yerleştirip dışarı alırken daima frenin açık olduğundan emin olun.

Boğulma tehlikesini önlemek için, ürünün paketlenildiği plastik torbaları bebekler ve küçük çocuklardan uzak tutun.

Ek noktalarına özel dikkat göstererek portbebede düzenli olarak aşınma kontrolü yapın. Kollar ve alt kısımda hasar ve aşınma belirtileri düzenli olarak kontrol edilmelidir.

Tüm kilitleme mekanizmalarının kullanmadan önce güvenli konuma getirildiğinden emin olun.

Bu portbebeyi kesinlikle bu yönerge-lerde belirtildiği gibi tekerlekli sandalyeye bağlamadan kullanmaya çalışmayın.

Portbebede hiçbir şekilde ilave veya değişiklik yapmayın. Bu işlem portbebenin güvenliğini tehlikeye atabilir.

Düşme tehlikesinden dolayı, portbebeyi masalar, mutfak tezgahları, yataklar, vb. gibi yüksek yüzeylere yerleştirmeyin.

Diğer çocukların portbebe yakınında kontrolsüz şekilde oynamalarına müsaade etmeyin.

Taşımadan ya da kaldırmadan önce kol kısmının doğru konumda olduğundan emin olun.

Portbebe içerisinde çocuğun başı asla bedeninden aşağıda olmamalıdır.

{TR | Para Listesi}

{İřaret}

- A —• Bařlık
- B —• Tekerlekli sandalye askı yuvası
- C —• Tente dndrme dğmesi
- D —• Rzgarlık
- E —• ereve bırakma kolu
- F —• Őilte
- G —• Őilte rts
- H —• Kanguru (bazı modellerde mevcuttur)

{TR | Instructions}

Montaj – bkz: sayfa 3, grnt 1, 2, 3, 4, 5, 6, 7, 8, 9, 10, 11, 12

Rzgarlıđın takılması – bkz: sayfa 4, grnt 13, 14, 15

Tekerlekli sandalyeye takma – bkz: sayfa 4, grnt 16, 17

Kanguru (bazı modellerde mevcuttur) – bkz: sayfa 5, grnt 18, 19

Dikkat ve Bakım – bkz: sayfa 5, grnt 20, 21

{TR | Dikkat ve Bakım}

Őilteyi portbebeden ıkarın.

TEMİZLİK: Őilteyi portbebeden, Őilte pedini astardan ıkarın. Astarı ve Őilteyi nemli bezle temizleyin ve sererek kurutun. Őilte pedini astardan ıkarıldıktan sonra elde yıkayın, sıklımadan askıya asarak kurutun, AĐARTICI KULLANMAYIN. Őilte pedini yalnızca nemli bezle temizleyin. tlemeyin.



POMEMBNO – Pred uporabo pozorno preberite navodila in jih shranite kot napotek za v prihodnje. Neupoštevanje teh navodil lahko vpliva na varnost vašega otroka.

OPOZORILO!

Košaro lahko uporabljate le z vozičkom GRACO Evo Click Connect™, Evo Avant Click Connect™, Evo XT Click Connect™.

Izdelek je namenjen otrokom, ki še niso sposobni sedeti samostojno, se prevaliti in se ne more potisniti na roke in kolena.

Največja teža otroka: 9 kg.

Prenosne posteljice nikoli ne uporabljajte na podstavku.

Ne uporabljajte, če je katerikoli del polomljen, raxtrgan ali če manjka.

Uporabljajte le nadomestne dele in dodatke, ki jih dobavi ali odobri izdelovalec.

Uporaba drugih dodatkov morda ni varna.

Košare ne polagajte poleg odprtega ognja ali drugih močnih virov vročine, kot so električni žar, plinski žar itd.

Uporabljajte le na trdnih, vodoravnih in suhih površinah.

Preden na ohišje vozička namestite košaro, se prepričajte, da so zavore **AKTIVIRANE**.

Otroka nikoli ne puščajte nenadzorovanega, ko je košara na ohišju vozička.

Košare **NE** uporabljajte za daljše spanje, ko je na ohišju vozička.

Ne uporabljajte drugih vzmetnic, kot dobav-

ljenih s košaro, in nanjo ne polagajte dodatnih vzmetnic.

Košare nikoli ne uporabljajte na drugem ohišju, razen na ohišju, ki ga je prodal in odobril izdelovalec. Pri polaganju otroka v košaro in jemanju iz nje mora biti zavora vedno aktivirana.

Da preprečite tveganje za zadušitev, hranite plastične vreče, v katerih je pakiran ta izdelek, zunaj dosega dojenčkov in majhnih otrok.

Na vsake toliko preglejte, ali je košara obrabljena, pri čemer bodite posebno pozorni na pritrditvene točke. Ročaj in dno redno pregledujte za znake poškodb in obrabe.

Zaklepni mehanizmi morajo biti pred uporabo pravilno zaklenjeni.

Te košare nikoli ne uporabljajte, ne da jo pritrdite na voziček, kot je navedeno v teh navodilih.

Košare nikakor ne spreminjajte in ničesar ne dodajajte. Lahko povzročite, da košara več ni varna.

Košare ne polagajte na visoke površine, kot so mize, delovne površine, postelje itd., saj lahko pade.

Ne dovolite drugim otrokom, da se brez nadzora igrajo v bližini prenosne posteljice.

Preden košaro nesete ali dvignete, se prepričajte, da je ročaj v pravilnem položaju.

Glava otroka v košari ne sme biti nikoli nižja kot njegovo telo.

{Legenda}

- A** —• Ponjava
- B** —• Montaža vozička
- C** —• Gumb za premikanje baldahina
- D** —• Zaščitna odeja
- E** —• Sprostitev okvirja
- F** —• Vzmetnica
- G** —• Rjuha vzmetnice
- H** —• Odejica (le nekateri modeli)

Sestavljanje – glejte 3. stran, slike 1, 2, 3, 4, 5, 6, 7, 8, 9, 10, 11, 12

Pritrjevanje zaščitne odeje – glejte 4. stran, slike 13, 14, 15

Pritrjevanje na voziček – glejte 4. stran, slike 16, 17

Odejica (le nekateri modeli) – glejte 5. stran, slike 18, 19

Nega in vzdrževanje – glejte 5. stran, slike 20, 21

Iz košare odstranite vzmetnico.

ČIŠČENJE: Iz košare odstranite vzmetnico in blazino vzmetnice iz rjuhe. Očistite rjuho in vzmetnico z vlažno krpo in ju osušite na ravni površini. Ko z blazine vzmetnice odstranite rjuho, jo ročno umijte in pustite, da se odcedi. **NE UPORABLJAJTE BELILA.** Za čiščenje blazine vzmetnice uporabljajte vlažno krpo. Nikoli ne likajte.

**VAŽNO**

Sačuvajte ova uputstva za buduću upotrebu. Nepridržavanje ovih uputstava može da ugrozi bezbednost vašeg deteta.

UPOZORENJE!

Nosiljku koristite samo sa kolicima GRACO Evo Click Connect™, Evo Avant Click Connect™, Evo XT Click Connect™.

Ovaj proizvod odgovara jedino detetu koje ne može samostalno da sedi, da se prevrće i podiže na rukama i kolenima.

Maksimalna težina deteta: 9 kg.

Nikad nemojte koristiti ovaj proizvod na postolju.

Ne upotrebljavajte ako je bilo koji deo slomljen, pocepan ili nedostaje.

Koristite samo rezervne delove i dodatnu opremu koje je isporučio ili odobrio proizvođač.

Korišćenje svakog drugog pribora može da ugrozi bezbednost.

Nemojte stavljati nosiljku u blizini otvorenog plamena i drugih izvora jake toplote kao što su električne grejalice sa grejnim šipkama, gasne grejalice itd.

Koristite samo na čvrstoj, vodoravnoj i suvoj podlozi.

Uvek pazite da kočnica bude **AKTIVIRANA** pre nego što postavite nosiljku na postolje kolica.

Nikad ne ostavljajte dete bez nadzora kada se nosiljka koristi na postolju kolica.

Nosiljku **NE** upotrebljavajte za dugotrajan san deteta kada se koristi na postolju kolica.

Nemojte da koristite i dodajete bilo koji dušek,

osim onog koji je isporučen sa nosiljkom.

Nosiljku uvek postavljajte samo na postolje koje je prodao i odobrio proizvođač. Uvek vodite računa da kočnica bude aktivirana kad stavljate ili vadite bebu iz nosiljke.

Da biste izbegli opasnost gušenja, držite plastične kese u koje je proizvod bio umotan podalje od beba i male dece.

Povremeno proveravajte da nosiljka nije pohabana obraćajući posebnu pažnju na mesta pričvršćivanja. Na ručkama i dnu treba redovno proveravati da li ima znakova oštećenja ili habanja.

Pre upotrebe proverite da su svi mehanizmi za zaključavanje popisno namešteni.

Nikad ne pokušavajte da upotrebljavate nosiljku bez pričvršćivanja na kolicima u skladu s ovim uputstvima.

Nosiljka se ne sme ni na koji način dopunjavati ili modifikovati. To bi moglo da joj ugrozi bezbednost.

Zbog opasnosti od pada nosiljku nikada ne stavljajte na izdignute površine kao što su stolovi, radne površine, kreveti itd.

Ne dozvolite da se druga deca bez nadzora igraju u blizini nosiljke.

Pre nošenja ili podizanja, uverite se da je ručka u odgovarajućem položaju za korišćenje.

Glava deteta u nosiljci nikad ne sme da bude niža od tela deteta.

{Ključ}

- A —• Tenda
- B —• Postolje kolica
- C —• Dugme za rotaciju tende
- D —• Pokrivač
- E —• Otpuštanje rama
- F —• Dušek
- G —• Navlaka dušeka
- H —• Zaštitna Udobna Vreća (na određenim modelima)

Sklapanje – pogledajte stranicu 3, slike 1, 2, 3, 4, 5, 6, 7, 8, 9, 10, 11, 12

Pričvršćivanje pokrivača – pogledajte stranicu 4, slike 13, 14, 15

Pričvršćivanje na kolica – pogledajte stranicu 4, slike 16, 17

Zaštitna Udobna Vreća (na određenim modelima) – pogledajte stranicu 5, slike 18, 19

Čuvanje i održavanje – pogledajte stranicu 5, slike 20, 21

Izvadite dušek iz nosiljke.

ČIŠĆENJE: Izvadite dušek iz nosiljke, a podlogu dušeka iz navlake. Očistite navlaku i dušek vlažnom krpom i osušite ravno. Nakon što izvučete podlogu dušeka iz navlake, operite ručno, prirodno osušite, NE KORISTITE IZBELJIVAČ. Koristite samo vlažnu krpom za čišćenje podloge dušeka. Nikad nemojte peglati.

NOTES

NOTES

NOTES



Product of:

Wonder Brands Limited
FLAT/RM 1501, 15/F, Capital Centre,
151 Gloucester Road,
Wan Chai, Hong Kong

Customer Service

www.gracobaby.eu
www.graco.co.uk
www.gracobaby.pl

For UK and ROI
Customerservices.uk@gracobaby.eu
+44 0800 952 0063