

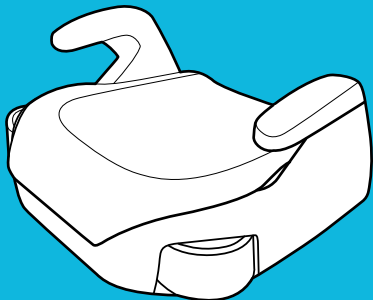

Booster Basic™ R129

BACKLESS BOOSTER

IMPORTANT! KEEP FOR FUTURE REFERENCE.



EN

Owner's Manual
Parts List
Fitting Guide

FR

Manuel d'utilisation
Liste des pièces
Guide d'ajustement

DE

Bedienungsanleitung
Teilleiste
Montageanleitung

NL

Gebruikershandleiding
Onderdelenlijst
Montagehandleiding

IT

Manuale di istruzioni
Elenco parti
Guida al montaggio

ES

Manual del usuario
Lista de piezas
Guía de ensamblaje

PT

Manual do utilizador
Lista de componentes
Guia de fixação

PL

Podręcznik użytkownika
Wykaz części
Przewodnik montażu

CZ

Návod k použití
Seznam dílů
Pokyny pro upevnění

SK

Návod na obsluhu
Zoznam dielov
Sprievodca montážou

HR

Korisnički priručnik
Popis dijelova
Vodič za postavljanje

SR

Uputstvo za upotrebu
Lista delova
Vodič za montažu

SL

Navodila za uporabo
Seznam delov
Navodila za
namestitve

RU

Руководство по
эксплуатации
Детали изделия
Справочник по креплениям

DA

Brugsvejledning
Liste over dele
Tilpasningsvejledning

NO

Brukerhåndbok
Deleliste
Monteringsveiledning

SV

Ågarmanual
Lista över delar
Passningsvägledning

FI

Omistajan käsikirja
Osaluettelo
Kiinnitysopas

HU

Felhasználói kézikönyv
Alkatrészek listája
Szerelési útmutató

RO

Manualul utilizatorului
Lista componentelor
Ghid de montaj

EL

Εγχειρίδιο χρήστη
Κατάλογος
εξαρτημάτων
Οδηγός τοποθέτησης

TR

Kullanıcı Kilavuzu
Parça Listesi
Kurulum Kilavuzu

AR

دليل المالك
قائمة الأجزاء
دليل التركيب

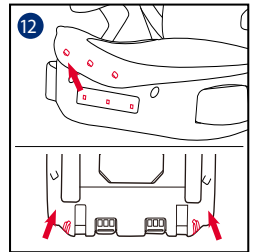
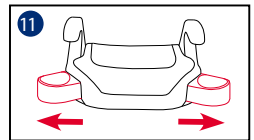
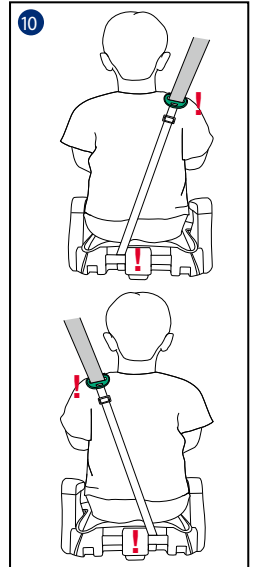
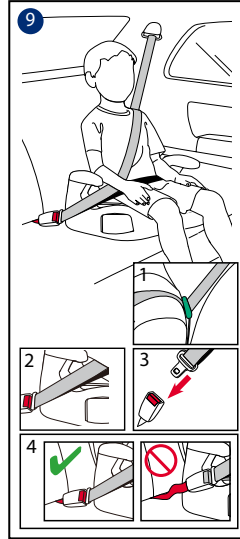
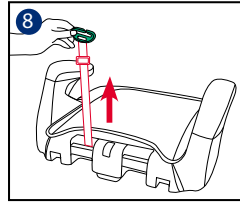
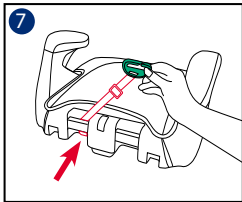
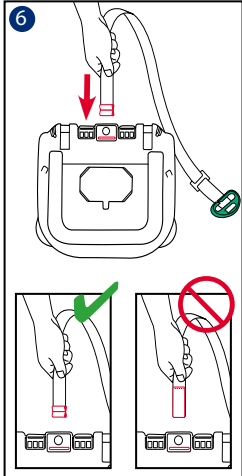
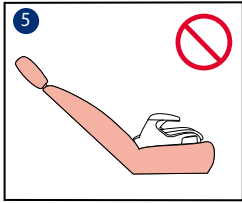
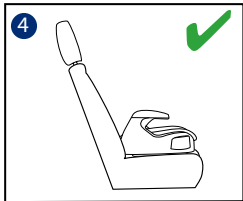
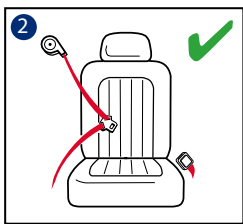
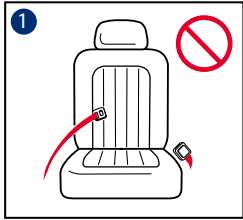

EN	English – see pages	4-9
FR	Français – voir les pages	10-15
DE	Deutsch – siehe Seiten	16-21
NL	Nederlands – zie pagina's	22-27
IT	Italiano – vedere alle pagine	28-33
ES	Español – consulte las páginas	34-39
PT	Português – ver páginas	40-45
PL	Polski – patrz strony	46-52
CZ	Čeština – viz strany	53-58
SK	Slovenčina – pozrite si strany	59-64
HR	Hrvatski – pogledajte stranice	65-70
SR	Srpski – pogledajte stranice	71-76
SL	Slovenščina – glejte strani	77-82
RU	Русский – см. стр.	83-89
DA	Dansk – se siderne	90-95
NO	Norsk – se side	96-101
SV	Svenska – se sidorna	102-107
FI	Suomi – katso sivut	108-113
HU	Magyar – lásd	114-119
RO	Română – consultați paginile	120-125
EL	Ελληνικά – βλ. σελίδες	126-131
TR	Türkçe – bkz. sayfa	132-137
AR	عربي – راجع الصفحات	١٣٨-١٤٣

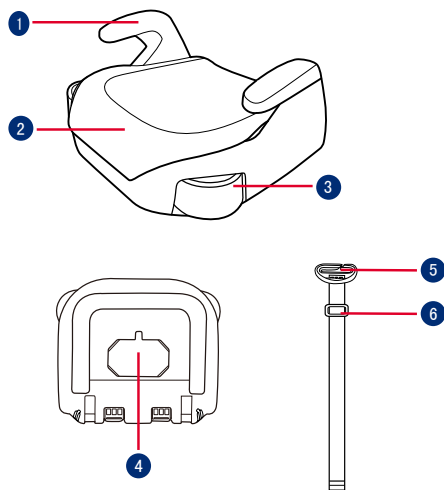

- 1 Armrest
- 2 Base
- 3 Cupholders
- 4 Instruction Manual Storage
- 5 Shoulder Belt Positioning Clip
- 6 Shoulder Harness Anchor

READ THESE INSTRUCTIONS CAREFULLY BEFORE USE AND KEEP THEM FOR FUTURE REFERENCE. YOUR CHILD'S SAFETY MAY BE AFFECTED IF YOU DO NOT FOLLOW THESE INSTRUCTIONS.

**WARNING:**

IMPORTANT, RETAIN FOR FUTURE REFERENCE: READ CAREFULLY.

NO booster can guarantee full protection from injury in an accident. However proper use of this booster will reduce the risk of serious injury or death to your child.

Always take care to follow the installation instructions correctly, this will ensure the booster performs at an optimum safety level.

Do take care so that the rigid items and plastic parts of an booster shall be so located and installed that they are not liable to become trapped by a moveable seat or in a door of the vehicle.

To use this booster seat according to the ECE R129/03, your child must meet the following requirements.

Child height 135cm-150cm (reference age: 7-12 years).

Forward facing only (in vehicle travel direction)

The booster seat should be replaced if it has been subjected to heavy loads in the event of an accident or if it has been dropped.

This booster seat is only intended to be used in the car.

Do not make any alterations or additions to the booster seat without approval from the type approval authority. Failure to do so may result in serious safety issues.

DO NOT use the seat if the surfaces are too hot from sunlight.

Never leave the child unattended in the booster seat or vehicle, not even for a few minutes.

Any luggage or other objects liable to cause injuries in the event of a collision shall be properly secured.

The booster shall not be used without the soft goods.

The booster soft goods should not be replaced with any other than the one recommended by the manufacturer, because the soft goods constitutes an integral part of the restraint performance.

Always secure child in booster, even on short trips, as this is when most accidents occur. DO NOT leave this booster, or other items unbelted or unsecured in your vehicle. Remove the booster seat from the car if not regular used and store in a dry, sun-protected surrounding.

It's recommended not to use a second-hand booster seat whose history is not known. It may have invisible structural damages or defects due to incorrect usage/storage.

DO NOT use any load bearing contact points other than those described in the instructions and marked on the booster.

DO NOT install this booster under the following conditions:

1. Vehicle seats facing sideways or rearward with respect to the vehicle's direction of travel.
2. Vehicle seats movable during installation.

Consult the retailer for issues concerning maintenance repair and part replacement.

To avoid burns, never put hot liquids in your booster's cupholders.

Product Information

1. This is a Universal booster cushion Enhanced Child Restraint System, It is approved according to UN Regulation No.129, for use in i-Size compatible and universal vehicle seating positions as indicated by vehicle manufacturers in the vehicle user's manual.
2. If in doubt, consult the Enhanced Child Restraint System manufacturer or the retailer.

Product	Booster seat
Materials	Plastics, Metal, Fabrics
Patent No.	Patents pending
Suitable for	Child height 135cm-150cm (Reference age 7-12 years)
Installation	Forward facing (in vehicle travel direction)

Concerns on Installation

See images 1 - 3

Installation with 3-point-belt

See images 4 - 10

- 6 Insert the end of shoulder belt positioning clip webbing into the hole on the base.
 - ! Please check the direction of shoulder harness anchor as 10 to avoid hurting the child's back if shoulder harness anchor is in the opposite direction.
 - ! Pull the shoulder belt positioning clip webbing to make sure the webbing fixed on the base.
- 7 Thread the webbing and clip through the cross bar, then tension webbing.
- 8 Slide shoulder harness anchor to adjust webbing length.

! Place through the shoulder belt into the shoulder belt positioning clip, Slide the shoulder belt positioning clip to make sure the clip is close to child's shoulder, 9 -1 buckle the vehicle safety belt. 9 -3

! To achieve the safest installation, we suggest the shoulder belt positioning clip should be level with the highest point of the child's shoulder.

DO NOT position vehicle belt over top of the armrests. It must pass underneath the armrests. 9 -2

The booster can not be used if the vehicle safety belt buckle (female buckle end) is too long to anchor the booster securely. 9 -4

! Place a booster firmly against the back of a forward-facing vehicle seat equipped with a lap/shoulder belt.

! After your child is placed in this booster, the safety belt must be used correctly, and ensure that any lap strap is worn low down, so that the pelvis is firmly engaged. 9

! Any straps holding the booster to the vehicle should be tight , any straps restraining the child should be adjusted to the child's body, and the straps should not be twisted.

Rear view of child sitting in seat. 10

! The shoulder belt positioning clip must through the horizontal bar of the base farthest from where the vehicle shoulder belt lays across the child.

! Please store shoulder belt positioning clip on the bottom of base when don't use it.

Use Cupholders

See image 11

Detach Soft Goods

See image 12

Care and Maintenance

Please wash the soft goods and inner padding with cold water under 30°C.

Do not iron the soft goods.

Do not bleach or dry clean the soft goods.

Do not use undiluted neutral detergent gasoline or other organic solvent to wash the booster. It may cause damage to the booster.

Do not twist the soft goods and inner padding to dry with great force. It may leave the soft goods and inner padding with wrinkles.

Please hang dry the soft goods and inner padding in the shade.

Please remove the booster from the vehicle seat if not in use for a long period of time. Put the booster in a cool, dry place and somewhere your child cannot access it.

gracobaby.eu

www.gracobaby.pl

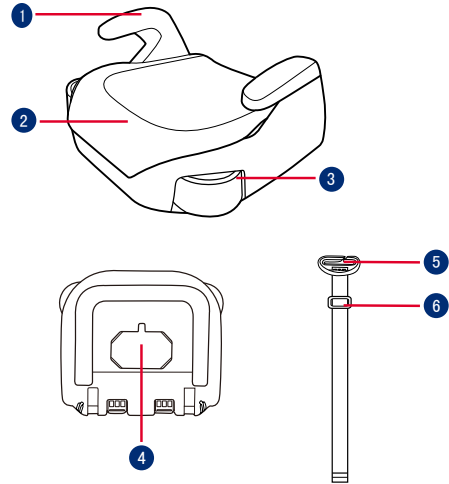

- 1 Accoudoir
- 2 Base
- 3 Porte-gobelets
- 4 Rangement du manuel d'instructions
- 5 Clip de positionnement de la ceinture d'épaule
- 6 Ancrage du harnais d'épaule

FR IMPORTANT

LISEZ ATTENTIVEMENT CES INSTRUCTIONS AVANT LA PREMIÈRE UTILISATION ET CONSERVEZ-LES. LA SÉCURITÉ DE VOTRE ENFANT POURRAIT ÊTRE COMPROMISE SI VOUS NE SUIVEZ PAS CES INSTRUCTIONS.

AVERTISSEMENT :

IMPORTANT, CONSERVER POUR CONSULTATION ULTÉRIEURE : LIRE ATTENTIVEMENT.

AUCUN rehausseur ne peut garantir une protection complète contre les blessures en cas d'accident. Cependant une bonne utilisation de ce rehausseur réduit les risques de blessures graves ou de mort pour votre enfant.

Veillez toujours à respecter les instructions d'installation, pour garantir une utilisation du rehausseur à un niveau de sécurité optimal.

Assurez-vous que les éléments rigides et les pièces en plastique du rehausseur soient situés et installés de sorte qu'ils ne soient pas susceptibles de se coincer sous un siège mobile ou dans une porte du véhicule.

Pour utiliser ce rehausseur conformément à la réglementation ECE R129/03, votre enfant doit répondre aux conditions suivantes.

Taille de l'enfant 135cm-150 cm (âge de référence : 7-12 ans). Mode face à l'avant uniquement (dans la direction de déplacement du véhicule)

Le rehausseur doit être remplacé s'il a été soumis à d'importantes charges en cas d'accident ou s'il est tombé.

Ce rehausseur est uniquement destiné à être utilisé dans une voiture.

N'effectuez pas de modifications ni d'ajouts au rehausseur sans l'approbation de l'autorité d'homologation de type. Dans le cas contraire, cela peut entraîner de graves problèmes de sécurité.

N'utilisez PAS le siège si les surfaces sont trop chaudes en raison de la lumière du soleil.

Ne laissez jamais l'enfant sans surveillance dans le rehausseur ou le véhicule, même pour quelques minutes.

Tout bagage et autres objets susceptibles de causer des blessures en cas de collision doivent être correctement sécurisés.

Le rehausseur ne doit pas être utilisé sans les pièces souples. Les pièces souples du rehausseur ne doivent pas être remplacées par des pièces autres que celles recommandées par le fabricant, car les pièces souples font partie intégrante des performances du dispositif de retenue.

Attachez toujours l'enfant dans le rehausseur, même pour de courts trajets, car c'est précisément lors de ceux-ci que le plus d'accidents surviennent. Ne laissez PAS ce rehausseur ou d'autres éléments non attachés ou non fixés dans votre véhicule. Retirez le rehausseur de la voiture s'il n'est pas utilisé régulièrement et rangez-le dans un lieu sec et à l'abri du soleil.

Il est conseillé de ne pas utiliser un rehausseur d'occasion sans connaître son historique. Il peut présenter des défauts ou des dommages structurels invisibles dus à une utilisation/un rangement incorrects.

N'utilisez PAS de points de contact porteurs autres que ceux décrits dans les instructions et marqués sur le rehausseur.

N'installez PAS ce rehausseur dans les conditions suivantes :

1. Sièges de véhicule orientés sur le côté ou dos à la route par rapport au sens de déplacement du véhicule.
 2. Les sièges de véhicule amovibles lors de l'installation.
- Consultez le revendeur pour tout problème concernant l'entretien, les réparations et le remplacement des pièces. Pour éviter les brûlures, ne mettez jamais de liquides chauds dans les porte-gobelets de votre rehausseur.

Informations sur le produit

1. Il s'agit d'un rehausseur avec un système de retenue pour enfant amélioré universel, approuvé conformément à la réglementation UN n°129 pour une utilisation dans des positions de sièges de véhicules compatibles i-Size et universels comme indiqué par le constructeur dans le manuel de l'utilisateur du véhicule.
2. En cas de doute, consultez le fabricant du système de retenue pour enfants amélioré ou le distributeur.

Produit	Rehausseur
Matériaux	Plastiques, métaux, tissus
N° de brevet	Brevets en attente
Approprié pour	Taille de l'enfant 135cm-150cm (âge de référence 7-12 ans).
Installation	face à la route (dans le sens de déplacement du véhicule)

Remarques sur l'installation

Voir les images **1** - **3**

Installation avec ceinture à 3 points

Voir les images **4** - **10**

- 6** Insérez l'extrémité de la sangle du clip de positionnement de la ceinture de sécurité dans le trou de la base.
! Veuillez vérifier la direction de l'ancrage du harnais d'épaule comme **10** pour éviter de blesser le dos de l'enfant si l'ancrage du harnais d'épaule est dans la direction opposée.
! Tirez légèrement la sangle du clip de positionnement de la ceinture de sécurité pour vérifier que la sangle est bien fixée sur la base.
- 7** Faites passer la sangle et le clip dans la barre transversale, puis tendez la sangle.

- 8** Ajustez l'ancrage du harnais d'épaule pour régler la longueur de la sangle.
! Faites passer la ceinture de sécurité dans le clip de positionnement de la ceinture de sécurité, ajustez le clip de positionnement de la ceinture d'épaule de manière à ce que le clip soit proche de l'épaule de l'enfant, **9** -1 et bouclez la ceinture de sécurité du véhicule. **9** -3
! Pour une installation plus sûre, nous recommandons que le clip de positionnement de la ceinture d'épaule soit au niveau du point le plus haut de l'épaule de l'enfant.

NE PAS faire passer la ceinture de sécurité du véhicule au-dessus des accoudoirs. Elle doit passer sous les accoudoirs.

9 -2

Le rehausseur ne peut pas être utilisé si la boucle de ceinture de sécurité du véhicule (extrémité femelle de la boucle) est trop longue pour retenir la base de façon sûre.

9 -4

- ! Placez un rehausseur fermement contre le dossier d'un siège de véhicule faisant face à la route et muni d'une ceinture de sécurité.
! Une fois votre enfant placé dans ce siège rehausseur, la ceinture de sécurité doit être utilisée correctement, en vérifiant que les lanières à la taille sont bien placées en bas, afin que le bassin soit bien engagé. **9**
! Les sangles qui maintiennent le rehausseur dans le véhicule doivent être serrées, les sangles qui retiennent l'enfant doivent être ajustées au corps de l'enfant et les sangles ne doivent pas être enroulées.
- Vue arrière de l'enfant assis dans le siège. **10**
- ! Le clip de positionnement de la ceinture d'épaule doit passer dans la barre horizontale de la base la plus éloignée de l'endroit où la ceinture d'épaule du véhicule se trouve en travers de l'enfant.

! Veuillez ranger le clip de positionnement de la ceinture de sécurité au bas de la base lorsque vous ne l'utilisez pas.

Utiliser les porte-gobelets

Voir l'image 11

Détacher les parties souples

Voir l'image 12

Entretien et maintenance

Veillez laver les parties douces souples et le rembourrage intérieur avec de l'eau froide, à moins de 30 °C.

Ne repassez pas les pièces souples.

Ne nettoyez pas les pièces souples à sec ou à l'eau de javel.

N'utilisez pas de détergents neutres non dilués, de l'essence ou d'autres solvants organiques pour laver le rehausseur.

Cela peut endommager le rehausseur.

Lorsque vous les séchez, ne tordez pas les parties souples et le rembourrage intérieur avec une trop grande force.

Cela peut endommager ou laisser des rides sur les parties souples et le rembourrage intérieur.

Veillez laisser sécher les parties souples et le rembourrage interne à l'ombre.

Veillez retirer le rehausseur du siège du véhicule s'il n'est pas utilisé pendant une longue période. Placez le rehausseur dans un endroit frais, sec et hors de portée de votre enfant.

gracobaby.eu

www.gracobaby.pl

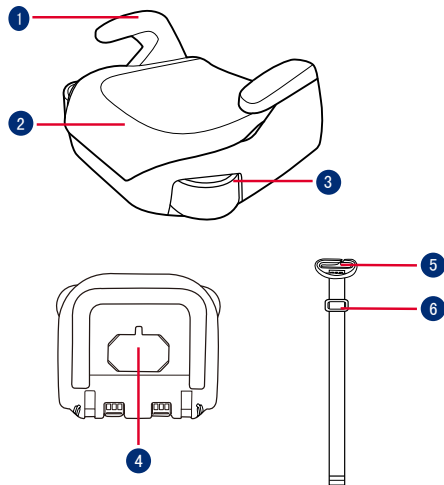

- 1 Armstütze
- 2 Basis
- 3 Getränkehalter
- 4 Fach für Gebrauchsanweisung
- 5 Schultergurt-Positionierungsclip
- 6 Schultergurt-Verankerung

DE WICHTIG

LESEN SIE DIE ANWEISUNGEN VOR DER BENUTZUNG AUFMERKSAM DURCH, BEWAHREN SIE SIE ZUM KÜNFTIGEN NACHSCHLAGEN AUF. DIE SICHERHEIT IHRES KINDES STEHT AUF DEM SPIEL, FALLS SIE DIESE ANWEISUNGEN IGNORIEREN.

WARNUNG:

WICHTIG, ZUR KÜNFTIGEN BEZUGNAHME AUFBEWAHREN: SORGFÄLTIG LESEN.

KEINE Kindersitzerhöhung kann einen vollständigen Schutz vor Verletzungen bei einem Unfall garantieren. Dennoch reduziert der ordnungsgemäße Einsatz dieser Kindersitzerhöhung die Gefahr ernsthafter oder tödlicher Verletzungen Ihres Kindes.

Achten Sie immer darauf, die Installationsanweisungen richtig zu befolgen. Dies stellt sicher, dass die Kindersitzerhöhung optimale Sicherheit bietet.

Achten Sie darauf, dass feste Gegenstände und Kunststoffteile der Kindersitzerhöhung so platziert und installiert sind, dass sie nicht von einem beweglichen Sitz oder in einer Tür des Fahrzeugs eingeklemmt werden.

Zur Nutzung dieser Kindersitzerhöhung entsprechend ECE R129/03 muss Ihr Kind folgende Anforderungen erfüllen.

Körpergröße des Kindes 135 bis 150 cm (entspricht einem Alter von 7 bis 12 Jahren). Nur in Fahrtrichtung (vorwärts).

Die Kindersitzerhöhung muss ersetzt werden, falls sie schweren Belastungen bspw. bei einem Unfall oder Sturz ausgesetzt war.

Diese Kindersitzerhöhung dient nur dem Einsatz in einem Fahrzeug.

Nehmen Sie ohne Genehmigung von einer Zulassungsbehörde keine Änderungen oder Ergänzungen an der Kindersitzerhöhung vor. Andernfalls drohen ernsthafte Sicherheitsprobleme.

Verwenden Sie den Sitz NICHT, falls die Oberflächen durch Sonneneinstrahlung zu heiß sind.

Lassen Sie das Kind niemals unbeaufsichtigt in der Kindersitzerhöhung oder im Fahrzeug, auch nicht für einige wenige Minuten.

Gepäck und andere Gegenstände, die bei einem Unfall Verletzungen verursachen könnten, sollten angemessen gesichert werden.

Die Kindersitzerhöhung sollte nicht ohne die Textilteile verwendet werden.

Die Textilteile der Kindersitzerhöhung sollten ausschließlich durch die vom Hersteller empfohlenen Teile ersetzt werden, da sie das Verhalten des Kinderrückhaltesystems wesentlich beeinflussen.

Sichern Sie Ihr Kind immer in der Kindersitzerhöhung, selbst auf kurzen Fahrten, da gerade hier die meisten Unfälle passieren. Lassen Sie die Kindersitzerhöhung sowie andere Gegenstände NICHT unangegurtet bzw. ungesichert in Ihrem Fahrzeug. Entfernen Sie die Kindersitzerhöhung aus dem Fahrzeug, falls sie nicht regelmäßig benutzt wird. Lagern Sie sie an einem trockenen, vor Sonneneinstrahlung geschützten Ort.

Sie sollten keine gebrauchte Kindersitzerhöhung verwenden, deren Geschichte Sie nicht kennen.

Möglicherweise weist sie aufgrund unsachgemäßer Verwendung/Lagerung strukturelle Schäden oder Mängel auf.

Verwenden Sie NUR die in der Anleitung beschriebenen und an der Kindersitzerhöhung markierten belastbaren Kontaktpunkte.

Installieren Sie diese Kindersitzerhöhung nicht unter folgenden Umständen:

1. In Bezug auf die Fahrtrichtung des Fahrzeugs zur Seite oder nach hinten gewandte Sitze.
2. Fahrzeugsitze, die sich während der Installation bewegen.

Wenden Sie sich bei Fragen zur Wartung, Reparatur und Komponentenaustausch an den Einzelhändler.

Geben Sie zur Vermeidung von Verbrennungen niemals Behälter mit heißen Flüssigkeiten in den Getränkehalter des Kindersitzes.

Produktinformationen

1. Dies ist ein universelles Kinderrückhaltesystem (Kindersitzerhöhung), die entsprechend der UN-Richtlinie Nr. 129 für den Einsatz auf i-Size-kompatiblen und universellen Fahrzeugsitzpositionen entsprechend dem Fahrzeughandbuch des Fahrzeugherstellers zugelassen ist.

2. Wenden Sie sich im Zweifelsfall an den Hersteller oder Händler des Kinderrückhaltesystems.

Produkt	Kindersitzerhöhung
Materialien	Kunststoff, Metall, Stoff
Patentnr.	Patente angemeldet
Geeignet für	Kinder mit einer Körpergröße von 135 bis 150 cm (Referenzalter: 7 bis 12 Jahre)
Installation	In Fahrtrichtung (in Fahrtrichtung des Fahrzeugs)

Bei der Installation zu beachten

Siehe Abbildungen 1 - 3

Installation mit 3-Punkt-Gurt

Siehe Abbildungen 4 - 10

- Stecken Sie das Ende des Gurtzeugs des Schultergurt-Positionierungsclips in die Öffnung an der Basis.
! Prüfen Sie die Ausrichtung der Schultergurtverankerung (vgl. 10), damit sich das Kind nicht am Rücken verletzt, wenn sich die Schultergurtverankerung in der entgegengesetzten Richtung befindet.
! Ziehen Sie das Gurtzeug des Schultergurt-

Positionierungsclips, um sicherzustellen, dass das Gurtzeug an der Basis befestigt ist.

- Fädeln Sie Gurtband und Clip durch die Querstange, ziehen Sie dann das Gurtband straff.
- Schieben Sie die Schultergurt-Verankerung zur Anpassung der Gurtzeuglänge.
! Führen Sie sie durch den Schultergurt in den Schultergurt-Positionierungsclip, stellen Sie durch Verschieben der Schultergurt-Positionierungsclips sicher, dass der Clip nah an der Schulter des Kindes ist 9 -1, schnallen Sie den Fahrzeugsicherheitsgurt an. 9 -3
! Für eine möglichst sichere Installation sollte sich der Schultergurt-Positionierungsclip in einer Höhe mit dem höchsten Punkt der Schulter des Kindes befinden.

- Führen Sie den Fahrzeugsicherheitsgurt NICHT über die Armstützen. Er muss unter den Armstützen verlaufen. 9 -2
- Die Kindersitzerhöhung kann nicht verwendet werden, wenn der Verschluss (Gurtschloss) des Fahrzeugsicherheitsgurtes zu lang ist, um die Kindersitzerhöhung fest zu verankern. 9 -4
- Platzieren Sie die Kindersitzerhöhung eng an der Rückseite eines in Fahrtrichtung ausgerichteten Autositzes mit Becken-/Schultergurt.
! Nachdem Sie Ihr Kind in diese Kindersitzerhöhung gesetzt haben, muss der Sicherheitsgurt richtig verwendet werden. Stellen Sie sicher, dass der Beckengurt weit unten anliegt, damit das Becken sicher gehalten wird. 9
! Der Fahrzeuggurt sollte dicht am Körper des Kindes anliegen, um die volle Schutzwirkung zu entfalten.
- Rückansicht des im Sitz sitzenden Kindes. 10

! Der Schultergurt-Positionierungsclip muss an der Stelle durch die horizontale Stange der Basis verlaufen, die am weitesten von dem Punkt entfernt ist, an dem der Fahrzeugschultergurt über das Kind verläuft.

! Bewahren Sie den Schultergurt-Positionierungsclip bei Nichtbenutzung an der Unterseite des Basis auf.

Getränkehalter benutzen

Siehe Abbild **11**

Textilteile entfernen

Siehe Abbild **12**

Pflege und Wartung

Bitte waschen Sie die Textilteile und das Innenpolster mit kaltem Wasser unter 30 °C.

Sie dürfen die Textilteile nicht bügeln.

Sie dürfen die Textilteile nicht bleichen oder in die chemische Reinigung geben.

Reinigen Sie die Kindersitzerhöhung nicht mit unverdünnten neutralen Reinigungsmitteln, Benzin oder anderen organischen Lösungsmitteln. Die Kindersitzerhöhung kann dadurch beschädigt werden.

Bitte wringen Sie die Textilteile und das Innenpolster nicht kräftig aus. Andernfalls könnten an den Textilteilen und am Innenpolster Falten zurückbleiben.

Bitte hängen Sie die Textilteile und das Innenpolster zum Trocknen im Schatten auf.

Nehmen Sie bitte die Kindersitzerhöhung aus dem Fahrzeugsitz heraus, wenn sie längere Zeit nicht benutzt wird. Bewahren Sie die Kindersitzerhöhung an einem kühlen, trockenen Ort außerhalb der Reichweite von Kindern auf.

gracobaby.eu

www.gracobaby.pl

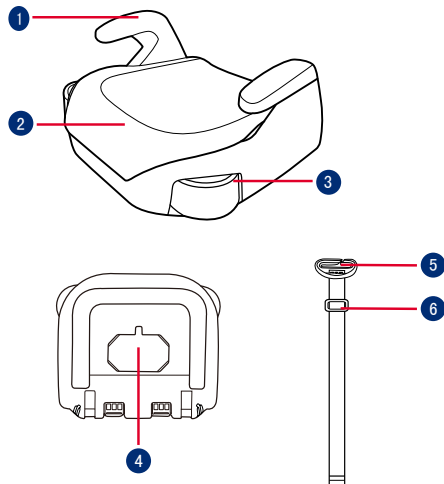

- 1 Armleuning
- 2 Voet
- 3 Bekerhouders
- 4 Opbergvak instructiehandleiding
- 5 Positioneerklèm schouderriem
- 6 Schouderriemanker

NL BELANGRIJK

LEES DEZE INSTRUCTIES VÓÓR HET GEBRUIK EN BEWAAR ZE OM ZE LATER TE KUNNEN RAADPLEGEN. HET NIET VOLGEN VAN DEZE INSTRUCTIES KAN GEVOLGEN HEBBEN VOOR DE VEILIGHEID VAN UW KIND.

WAARSCHUWING:

**BELANGRIJK, BEWAAREN VOOR LATER GEBRUIK:
AANDACHTIG LEZEN.**

GEEN ENKEL kinderstoeltje biedt volledige bescherming tegen letsel bij een ongeluk. Maar het juiste gebruik van het kinderstoeltje verlaagt het risico op ernstig letsel of de dood.

Zorg er altijd voor dat u de installatie-instructies juist opvolgt. Hierdoor zorgt u ervoor dat het kinderstoeltje presteert op een optimaal veiligheidsniveau.

Zorg er voor dat de stugge items en plastic onderdelen van een kinderstoeltje zo moeten worden geplaatst en geïnstalleerd dat ze niet klem kunnen komen door een verplaatsbare stoel of in een deur van het voertuig.

Om dit kinderstoeltje volgens de ECE R129/03-richtlijn te kunnen gebruiken, moet uw kind aan de volgende voorwaarden voldoen.

Lengte kind 135cm-150cm (referentieleeftijd: 7-12 jaar). Alleen naar voren kijkend (in rijrichting van het voertuig).

Het kinderstoeltje moet worden vervangen als het onderworpen is geweest aan zware belasting in het geval van een ongeval of als het is gevallen.

Dit kinderstoeltje is alleen bedoeld voor gebruik in de auto. Beng geen wijzigingen of toevoegingen aan het kinderstoeltje aan zonder de goedkeuring van de instantie voor goedkeuring van types. Dit niet doen kan leiden tot ernstige veiligheidsproblemen.

Gebruik het zitje NIET als de oppervlakken te heet zijn door zonlicht.

Laat uw kind nooit zonder toezicht achter in het kinderstoeltje, zelfs niet voor een paar minuten.

Bagage en andere voorwerpen die in geval van botsing letsel kunnen veroorzaken, moeten goed zijn vastgezet.

Gebruik het kinderstoeltje niet zonder de zachte onderdelen.

Vervang de zachte onderdelen van het kinderstoeltje alleen door de onderdelen die door de fabrikant worden aanbevolen omdat de zachte onderdelen een integraal onderdeel vormen van de werking van het kinderzitje.

Zet het kind altijd vast in het kinderstoeltje, zelfs op korte tochtjes, omdat daarbij de meeste ongelukken plaatsvinden. Laat dit kinderstoeltje of andere items NIET zonder gordel of onbeveiligd in uw voertuig. Verwijder het kinderstoeltje uit de auto als het niet regelmatig wordt gebruikt en bewaar het in een droge omgeving met bescherming tegen de zon. Het wordt aanbevolen om geen tweedehands kinderstoeltje te gebruiken waarvan de geschiedenis niet bekend is. Het kan onzichtbare structurele schade of defecten bevatten als gevolg van onjuist gebruik/opslag.

Gebruik GEEN lastdragende contactpunten dan degene die in de aanwijzingen zijn beschreven en die op het zitje zijn aangegeven.

Installeer dit kinderstoeltje NIET onder de volgende omstandigheden:

1. Autostoelen die opzij of naar achteren kijken ten opzichte van de rijrichting van de auto.
 2. Autostoelen kunnen tijdens de installatie bewegen.
- Neem contact op met de distributeur over onderhoud, reparaties en vervangen van onderdelen.

Om brandwonden te voorkomen, nooit hete vloeistoffen in de bekerhouders plaatsen.

Productinformatie

1. Dit is een kussen van universeel kinderstoeltje met verbeterd kinderzitje. Het is goedgekeurd volgens VN-richtlijn nr.129, voor gebruik in voor i-Size geschikte en universele standen van autostoelen zoals is aangegeven door de fabrikant van de auto in de handleiding.
2. Neem in geval van twijfel contact op met de fabrikant van het verbeterde kinderzitsysteem of de verkoper.

Product	Kinderstoeltje
Materiaal	Kunststoffen, metaal, geweven stoffen
Patent nr.	Patent aangevraagd
Geschied voor	Lengte kind 135cm-150cm (referentieleeftijd 7-12 jaar)
Installatie	Naar voren kijkend (in rijrichting van voertuig)

Installatiekwesties

Zie afbeeldingen **1** - **3**

Installatie met driepuntsgordel

Zie afbeeldingen **4** - **10**

- 6** Steek het uiteinde van de riemen van de positioneerklem van de schouderriem in de opening in de voet.
 - ! Controleer de richting van het schouderriemanker als **10** om te vermijden dat de rug van het kind wordt gekwetst als het schouderriemanker in de tegenovergestelde richting staat.
 - ! Trek aan de riemen van de positioneerklem van de schouderriem om ervoor te zorgen dat de riemen vast zitten in de voet.
- 7** Voer de gordels en clip door de dwarsbalk, en breng vervolgens spanning aan op de gordels.

- 8** Schuif het schouderriemanker om de lengte van de riemen aan te passen.
 - ! Plaats door de schouderriem in de positioneerklem van de schouderriem. Schouderriem om er voor te zorgen dat de klem dicht bij de schouder van het kind is, **9** -1 en gesp de veiligheidsgordel vast. **9** -3
 - ! Voor de veiligste installatie raden wij aan om de positioneerklem van de schouderriem gelijk te houden aan het hoogste punt van de schouder van het kind.
- Plaats de voertuiggordel NIET over de bovenkanten van de armleningen. Hij moet onder de armleningen doorgaan.
- 9** -2
- Het kinderstoeltje kan niet worden gebruikt als de gesp van de veiligheidsriem (vrouwelijke gesp kant) te lang is om het stoeltje veilig vast te zetten. **9** -4

- ! Zet een kinderstoeltje stevig tegen de rugleuning van een naar voren kijkende autostoel die is voorzien van een heup/schoudergordel.
 - ! Nadat uw kind in dit kinderstoeltje is geplaatst, moet u de veiligheidsriem goed gebruiken en ervoor zorgen dat elke middelriem laag wordt gedragen zodat het bekken goed vastzit. **9**
 - ! Alle riemen waarmee het kinderstoeltje aan het voertuig is bevestigd, moeten strak zitten, riemen die het kind vasthouden, moeten zijn afgesteld op het lichaam van het kind, en de riemen mogen niet verdraaid zijn.
- Achteraanzicht van kind zittend in het stoeltje. **10**
- ! De positioneerklem van de schouderriem moet door de verticale balk van de voet die het verst is verwijderd van waar de schouderriem van de auto over het kind ligt.
 - ! Bewaar de positioneerklem van de schouderriem onderaan de voet wanneer u het niet gebruikt.

Bekerhouders gebruiken

Zie afbeelding 11

Zachte voorwerpen losmaken

Zie afbeelding 12

Verzorging en onderhoud

Was de zachte voorwerpen en binnervoering met koud water onder 30°C.

De zachte voorwerpen niet strijken.

De zachte voorwerpen niet bleken of laten stomen.

Gebruik geen onverdund neutraal schoonmaakmiddel benzine of andere organische materialen om het kinderstoeltje te wassen. Dat kan het zitje beschadigen.

De zachte voorwerpen en binnervoering niet uitwringen om ze te drogen. Daardoor kunnen de zachte voorwerpen en binnervoering kreukelen.

Hang de zachte voorwerpen en binnervoering in de schaduw op.

Haal het kinderstoeltje uit de autostoel als hij voor langere tijd niet wordt gebruikt. Berg het zitje op een koele en droge plaats op, waar uw kind er niet bij kan.

gracobaby.eu

www.gracobaby.pl

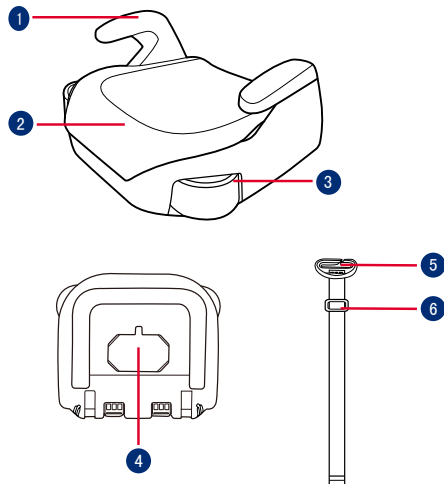

- 1 Bracciolo
- 2 Base
- 3 Portabicchiere
- 4 Scomparto del manuale di istruzioni
- 5 Clip di posizionamento della cintura per le spalle
- 6 Punto di attacco della cintura per le spalle

IT **IMPORTANTE**

LEGGERE ATTENTAMENTE QUESTE ISTRUZIONI E CONSERVARLE PER USO FUTURO. LA MANCATA OSSERVANZA DI QUESTE ISTRUZIONI PUÒ METTERE A REPENTAGLIO LA SICUREZZA DEI BAMBINI.

AVVERTENZA:

IMPORTANTE, CONSERVARE PER RIFERIMENTO FUTURO: LEGGERE ATTENTAMENTE.

NESSUN rialzo è in grado di garantire una protezione completa da lesioni in caso di incidenti. Tuttavia l'uso corretto del rialzo riduce il rischio di lesioni gravi o mortali per il bambino.

Fare sempre attenzione a seguire correttamente le istruzioni di installazione. Ciò consente che il rialzo funzioni ad un livello di sicurezza ottimale.

Fare in modo che gli oggetti rigidi e le parti in plastica del rialzo siano posizionati e installati in modo che non rischino di rimanere incastrati in un sedile spostabile o nella portiera del veicolo.

Per utilizzare il rialzo in conformità alla normativa ECE R129/03, il bambino deve soddisfare i seguenti requisiti.

Altezza del bambino 135cm-150 cm (età di riferimento: 7-12 anni). Solo modalità in senso di marcia (in direzione di marcia del veicolo).

Il rialzo deve essere sostituito se è stato sottoposto a carichi pesanti in caso di incidente o se è stato fatto cadere.

Il rialzo deve essere utilizzato esclusivamente nell'auto.

Non effettuare modifiche o aggiunte al rialzo senza l'approvazione dell'autorità di omologazione. In caso contrario, potrebbero verificarsi gravi problemi di sicurezza.

NON utilizzare il seggiolino se le superfici sono troppo calde a causa della luce solare.

Non lasciare mai il bambino incustodito nel rialzo o nel veicolo, nemmeno per pochi minuti.

I bagagli o altri oggetti che potrebbero causare lesioni in caso di collisione devono essere fissati adeguatamente.

Il rialzo non deve essere utilizzato senza il rivestimento imbottito.

Il rivestimento imbottito del rialzo deve essere sostituito con altri consigliati dal produttore, in quanto costituiscono parte integrante delle prestazioni del dispositivo di ritenuta.

Fissare sempre il rialzo, anche per tragitti brevi, poiché è durante questi ultimi che si verifica la maggior parte degli incidenti. NON lasciare questo rialzo o altri oggetti non allacciati all'interno del veicolo. Rimuovere il rialzo dall'auto se non viene utilizzato regolarmente e conservarlo in un ambiente asciutto e protetto dal sole.

Si consiglia di non usare un seggiolino con rialzo di seconda mano o del quale non si conoscono i precedenti. Potrebbe aver subito danni strutturali non visibili o presentare difetti causati da uso/conservazione non corretti.

NON utilizzare alcun carico sui punti di contatto diversi da quelli descritti nelle istruzioni e contrassegnati sul rialzo.

NON installare il rialzo alle seguenti condizioni:

1. Sedili dei veicoli rivolti lateralmente o verso la parte posteriore rispetto al senso di marcia del veicolo.
2. Sedili del veicolo spostabili durante l'installazione.

Contattare il rivenditore in caso di problemi relativi a manutenzione, riparazione e sostituzione dei pezzi.

Per evitare ustioni, non versare liquidi caldi nei portabicchieri del rialzo.

Informazioni sul prodotto

1. È un dispositivo avanzato di ritenuta per bambini con cuscino di rialzo universale. È omologato in base alla Normativa UN N. 129, per l'uso a bordo dei veicoli compatibili i-Size e posizioni di seduta universali indicate dal produttore nel manuale dell'utente del veicolo.
2. In caso di dubbi, consultare il produttore o il rivenditore del dispositivo avanzato di ritenuta per bambini.

Prodotto	Seggiolino con rialzo
Materiali	Plastica, metallo, tessuti
N. brevetto	In attesa di brevetto
Adatto per	Altezza del bambino 135 cm-150 cm (età di riferimento 7-12 anni).
Installazione	In senso di marcia (in direzione di marcia del veicolo)

Dubbi sull'installazione

Vedere le figure **1** - **3**

Installazione con cintura a 3 punti

Vedere le figure **4** - **10**

- 6** Inserire l'estremità del nastro della clip di posizionamento della cintura per le spalle nel foro sulla base.
 - ! Controllare la direzione del punto di attacco della cintura per le spalle **10** per evitare di ferire la schiena del bambino se il punto di attacco della cintura per le spalle è nella direzione opposta.
 - ! Tirare il nastro della clip di posizionamento della cintura per le spalle per assicurarsi che il nastro sia fissato alla base.
- 7** Inserire la cinghia e il fermaglio nella barra trasversale, quindi tendere la cinghia.

- 8** Far scorrere il punto di attacco della cintura per le spalle per regolare la lunghezza del nastro.
 - ! Far passare la cintura per le spalle nella clip di posizionamento della cintura per le spalle. Far scorrere la clip di posizionamento della cintura per le spalle per assicurarsi che sia vicina alle spalle del bambino, **9** -1, quindi allacciare la cintura di sicurezza del veicolo. **9** -3
 - ! Per un'installazione sicura, si consiglia che la clip di posizionamento della cintura per le spalle sia allineata con l'altezza massima delle spalle del bambino.

NON posizionare la cintura del veicolo oltre la parte superiore dei braccioli. Deve passare sotto i braccioli. **9** -2
Il rialzo non può essere utilizzato se la fibbia della cintura di sicurezza del veicolo (il terminale femmina) è troppo lungo per ancorare saldamente il rialzo. **9** -4

- ! Posizionare un rialzo saldamente contro lo schienale di un sedile del veicolo rivolto in avanti dotato di una cintura addominale/della spalla.
- ! Dopo aver messo il bambino nel rialzo, utilizzare correttamente la cintura di sicurezza e assicurarsi che la cinghia addominale sia indossata in basso in modo da sostenere il bacino. **9**
- ! Le cinghie che fissano il rialzo al veicolo devono essere strette, le cinghie del bambino devono essere adattate al suo corpo e non devono essere attorcigliate.

Vista posteriore del bambino seduto nel seggiolino **10**

- ! La clip di posizionamento della cintura per le spalle deve passare attraverso la barra orizzontale della base più lontana dal punto in cui si trova la cintura per le spalle del veicolo sul bambino.
- ! Tenere la clip di posizionamento della cintura per le spalle sulla parte inferiore della base, se non la si usa.

Uso dei portabicchieri

Vedere le figure **11**

Rimozione del rivestimento imbottito

Vedere le figure **12**

Cura e manutenzione

Lavare il rivestimento imbottito e l'imbottitura interna con acqua fredda sotto i 30°C.

Non stirare il rivestimento imbottito.

Non candeggiare e non lavare a secco il rivestimento imbottito.

NON usare un detergente neutro non diluito, benzina o altri solventi organici per lavare il rialzo. Potrebbero danneggiare il rialzo.

Non attorcigliare il rivestimento imbottito e l'imbottitura interna per asciugare con grande forza. Si potrebbero lasciare grinze sul rivestimento imbottito e sull'imbottitura interna.

Appendere il rivestimento imbottito e l'imbottitura interna all'ombra per asciugare.

Rimuovere il rialzo dal sedile del veicolo se viene usato per un lungo periodo di tempo. Sistemare il rialzo in un luogo fresco, asciutto e a cui il bambino non può accedere.

gracobaby.eu/it

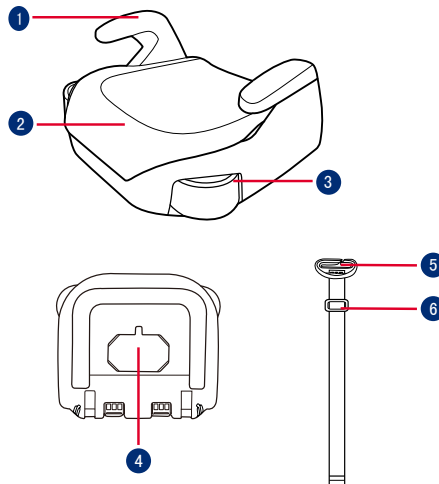

- 1 Reposabrazos
- 2 Base
- 3 Portavasos
- 4 Bolsillo de almacenamiento del manual de instrucciones
- 5 Enganche de colocación del cinturón para los hombros
- 6 Anclaje del arnés de los hombros

ES

IMPORTANTE

LEA DETENIDAMENTE ESTAS INSTRUCCIONES ANTES DE UTILIZAR EL PRODUCTO Y GUÁRDELAS PARA FUTURAS CONSULTAS. LA SEGURIDAD DE SU HIJO PUEDE VERSE AFECTADA SI NO SIGUE ESTAS INSTRUCCIONES.

ADVERTENCIA:

IMPORTANTE, GUARDE ESTE MANUAL PARA FUTURAS CONSULTAS: LEA DETENIDAMENTE ESTAS INSTRUCCIONES.

NINGÚN Sistema de Retención Infantil puede garantizar una protección total contra lesiones en caso de accidente. Sin embargo un uso adecuado de este elevador reducirá el riesgo de sufrir lesiones graves o, incluso, la muerte de su hijo.

Siempre tenga cuidado de seguir las instrucciones de instalación correctamente, lo que garantizará que el elevador funcione a un nivel de seguridad óptimo.

Tenga cuidado de que los elementos rígidos y las piezas de plástico del elevador se coloquen e instalen de manera que no puedan quedar atrapados al ajustar el asiento del vehículo o al cerrar alguna puerta del mismo.

Para utilizar este asiento elevador de acuerdo con ECE R129/03, el niño deberá cumplir los siguientes requisitos:

Altura del niño de entre 135cm y 150 cm (edad de referencia: de 7 a 12 años). Solo con orientación hacia adelante (en el sentido de la marcha del vehículo).

El elevador debe reemplazarse si ha sido sometido a un fuerte impacto en caso de accidente o si ha caído desde una altura considerable.

Este asiento elevador está diseñado para utilizarse únicamente en el vehículo.

No realice modificaciones en el elevador ni incorpore nada en él sin la aprobación de la autoridad de homologación. Si no sigue esta recomendación puede causar problemas graves de seguridad.

NO use el elevador si se ha calentado en exceso debido a la luz del sol.

Nunca deje al niño desatendido en el asiento elevador ni en el vehículo, ni siquiera durante unos minutos.

Sujete correctamente el equipaje y cualquier otro objeto susceptible de provocar lesiones en caso de colisión.

No utilice el asiento elevador sin su tapicería.

La tapicería del elevador no deberá sustituirse por una que no esté recomendada por el fabricante, ya que constituye una parte esencial del funcionamiento del Sistema de Retención Infantil.

Asegure siempre al niño en el elevador, incluso en trayectos cortos, ya que es en estos donde más accidentes se producen. NO deje este asiento elevador u otros artículos sujetar o sin asegurar en el vehículo. Retire el elevador del automóvil si no se usa con regularidad y guárdelo en un lugar seco y protegido del sol.

Se recomienda no utilizar un elevador de segunda mano cuyo historial no se conozca. Puede tener daños o defectos estructurales invisibles debido al uso o almacenamiento incorrecto.

NO utilice ningún punto de anclaje distinto a los que se describen en las instrucciones y aparecen en el asiento elevador.

NO instale este asiento elevador en las siguientes condiciones:

1. Asientos de vehículo que estén orientados hacia un lado o hacia atrás con respecto a la dirección de marcha del vehículo.
2. Asientos de vehículo que se muevan durante la instalación.

Para cualquier cuestión de mantenimiento, reparación o sustitución de piezas, consulte a su detallista.

Para evitar quemaduras, nunca coloque líquidos calientes en el portavasos del asiento elevador.

Información del producto

1. Este es un elevador universal clasificado como Sistema de Retención Infantil mejorado. Está aprobado conforme al Reglamento n.º 129 de la ONU para su uso en asientos de vehículos universales y compatibles con i-Size, tal y como se indica en el manual de usuario de dichos vehículos.
2. En caso de duda, consulte al fabricante o al detallista del Sistema de Retención Infantil.

Producto	Elevador
Materiales	Plásticos, metal, telas
N.º de patente	Pendiente de patentes
Adecuado para	Altura del niño entre 135 cm y 150 cm (edad de referencia entre 7 y 12 años).
Instalación	Con orientación hacia adelante (en la dirección de marcha del vehículo)

Consideraciones acerca de la instalación

Consulte las imágenes **1** - **3**

Instalación con cinturón de 3 puntos de sujeción

Consulte las imágenes **4** - **10**

- 6** Inserte el extremo de la cinta de guiado del cinturón diagonal en el orificio de la base.
 - ! Compruebe la dirección de la cinta de guiado del cinturón diagonal como se muestra en **10** para evitar dañar la espalda del niño si dicho anclaje está situado incorrectamente.
 - ! Tire de la cinta de guiado del cinturón diagonal para asegurarse de que dicha cinta esté bien fijada a la base.

- 7** Pase la cincha y sujétela a través de la barra transversal. A continuación, tense la cincha.
- 8** Deslice el tensor de la cinta de guiado para ajustar la longitud de la cinta.
 - ! Coloque el cinturón diagonal por dentro de la guía. Ajuste el tensor para asegurarse de que dicho enganche está a la altura del hombro del niño.
 - 9** -1. Abroche el cinturón de seguridad del vehículo.
 - 9** -3
 - ! Para lograr la instalación más segura, le recomendamos que la guía del cinturón diagonal se encuentre a la misma altura que la parte más alta del hombro del niño.

NO coloque el cinturón del vehículo sobre la parte superior de los reposabrazos. Debe pasar por debajo de los reposabrazos. **9** -2

El asiento elevador no puede utilizarse si la hebilla del cinturón de seguridad del vehículo (extremo hembra de la hebilla) es demasiado larga para anclar con seguridad el elevador. **9** -4

- ! Coloque el elevador firmemente contra el respaldo del asiento del vehículo, que debe estar orientado hacia adelante y equipado con un cinturón de 3 puntos.
- ! Una vez colocado el niño en este elevador, deberá utilizar correctamente el cinturón de seguridad y asegurarse de que el cinturón de seguridad quede lo más bajo posible, de forma que la pelvis quede firmemente sujeta. **9**
- ! Cualquier cinta que sujete el asiento elevador al vehículo deben estar bien apretada, mientras que el cinturón de seguridad debe ajustarse al cuerpo del niño y no debe estar retorcido.

Vista trasera del niño sentado en el asiento. **10**

- ! La cinta de guiado del cinturón diagonal debe pasar por la barra horizontal de la base por el lado opuesto al del hombro del niño en el que se va a situar el cinturón diagonal.

! Guarde la cinta de guiado del cinturón diagonal en la parte inferior de la base cuando no la use.

Uso del portavasos

Consulte la imagen **11**

Desmontaje de la tapicería

Consulte la imagen **12**

Cuidados y mantenimiento

Lave la tapicería con agua fría a menos de 30 °C.

No planche la tapicería.

No limpie en seco ni utilice lejía para lavar la tapicería.

No utilice detergentes sin diluirlos, gasolina u otros disolventes orgánicos para lavar el elevador. Si lo hace, podría dañarla.

No escurra con demasiada fuerza la tapicería, ya que podrían aparecer marcas en la misma.

Deje secar la tapicería en un lugar alejado de la luz directa del sol.

Retire el asiento elevador del asiento del vehículo cuando no vaya a utilizarlo durante un periodo prolongado de tiempo. Coloque el asiento elevador en un lugar fresco y seco donde su hijo no pueda acceder a él.

gracobaby.eu

www.gracobaby.pl

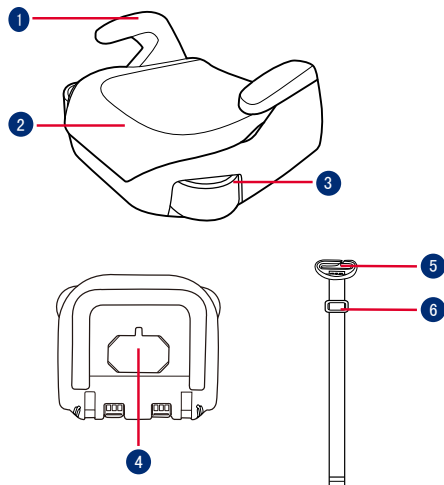

- 1 Apoio para o braço
- 2 Base
- 3 Suportes para copos
- 4 Armazenamiento do manual de instruções
- 5 Gancho de posicionamento da cinta para os ombros
- 6 Fixação da alça

LEIA ATENTAMENTE ESTAS INSTRUÇÕES ANTES DE UTILIZAR O PRODUTO E GUARDE-AS PARA REFERÊNCIA FUTURA. A SEGURANÇA DA CRIANÇA PODE SER AFETADA SE NÃO SEGUIR ESTAS INSTRUÇÕES.



IMPORTANTE, GUARDAR PARA REFERÊNCIA FUTURA: LER ATENTAMENTE.

NENHUMA cadeira auto é capaz de garantir proteção total contra lesões em caso de acidente. No entanto, a utilização apropriada desta cadeira auto reduzirá o risco de lesões graves ou morte da criança.

Siga sempre as instruções de instalação corretamente para garantir que a cadeira auto é utilizada com a máxima segurança.

As peças rígidas e plásticas da cadeira auto devem estar localizadas e instaladas de forma a que não fiquem presas num assento móvel ou numa porta do veículo.

Para utilizar esta cadeira auto de acordo com o regulamento ECE R129/03, a criança deve cumprir os seguintes requisitos.

Altura da criança 135cm-150 cm (idade de referência: 7-12 anos). Virado apenas para a frente (na direção de deslocamento do veículo).

A cadeira auto deve substituída caso tenha sido sujeita a esforços violentos num acidente ou tenha sofrido uma queda.

Esta cadeira auto destina-se a ser utilizada apenas no carro.

Não efetue quaisquer alterações ou adições à cadeira auto sem a aprovação da entidade homologadora. Caso contrário, poderão ocorrer problemas de segurança graves.

NÃO utilize a cadeira se as superfícies estiverem muito quentes devido à exposição solar.

NUNCA deixe a criança sem supervisão na cadeira auto ou no veículo, nem que seja por poucos minutos.

Todas as bagagens ou outros objetos que possam causar ferimentos em caso de colisão, devem estar corretamente fixos.

A cadeira auto não deve ser utilizada sem a capa de tecido. A capa de tecido acolchoado da cadeira auto não deve ser substituída por qualquer outra que não seja recomendada pelo fabricante, pois é parte integrante do sistema de retenção.

Prenda sempre a criança na cadeira auto, mesmo em trajetos curtos, já que a maioria dos acidentes ocorre neste tipo de trajetos. NÃO utilize esta cadeira auto ou outros elementos sem o cinto colocado ou sem a fixar ao seu veículo. Remova a cadeira auto do carro se a mesma não for utilizada regularmente e armazene-a num local seco e protegido do sol.

Não é recomendada a utilização de uma cadeira auto em segunda mão cujo histórico seja desconhecido. Pode possuir defeituoso ou danos estruturais invisíveis devido a utilização/armazenamento incorretos.

NÃO utilize quaisquer pontos de contacto de suporte de carga diferentes dos descritos nas instruções e marcados na cadeira auto.

NÃO instale esta cadeira auto nas seguintes condições:

1. Assentos de veículo virados para o lado ou para a retaguarda em relação à direção de deslocação do veículo.
2. Assentos de veículos amovíveis durante a instalação.

Para questões relacionadas com manutenção, reparação e substituição de peças, consulte o revendedor.

Para evitar queimaduras, nunca coloque líquidos quentes no suporte para copos da cadeira.

Informações sobre o produto

1. Este é um sistema avançado de retenção para crianças universal. Está aprovado ao abrigo da Regulamentação UN n.º 129 para utilização em veículos com lugares sentados universais compatíveis com i-Size, conforme indicado no manual do utilizador do fabricante do veículo.
2. Em caso de dúvida, consulte o fabricante ou revendedor do sistema avançado de retenção para crianças.

Produto	Cadeira auto
Materiais	Plástico, metal, tecido
N.º de patente	Patente pendente
Adequado para	Crianças com altura entre 135 cm e 150 cm (idade de referência 7 a 12 anos)
Instalação	Virado para a frente (na direção de deslocação do veículo)

Cuidados na instalação

Ver imagens **1** - **3**

Instalação com cinto de segurança de 3 pontos de fixação

Ver imagens **4** - **10**

- 6** Insira da extremidade da correia com o gancho de posicionamento da cinta para os ombros no orifício da base.
 - ! Verifique a direção do ponto de fixação das alças **10** para evitar magoar as costas da criança se o ponto de fixação das alças estiver na direção oposta.
 - ! Puxe a tira da presilha de posicionamento da correia de ombro para garantir que a cinta está presa na base.
- 7** Passe a tira e a presilha pela barra transversal e, em seguida, estique a tira.
- 8** Deslize a fixação da alça para ajustar o comprimento da correia.

- ! Passe a correia de ombro pela presilha de posicionamento da correia de ombro. Deslize a presilha de posicionamento da correia de ombro para garantir que a presilha está perto do ombro da criança, **9** -1 aperte o cinto de segurança do veículo. **9** -3
- ! Para obter a instalação mais segura, sugerimos que a presilha de posicionamento da correia de ombro esteja nivelada com o ponto mais alto do ombro da criança.

NÃO coloque o cinto sobre os apoios para os braços. Deve passar por baixo dos apoios para os braços. **9** -2

A cadeira auto não pode ser utilizada se a fivela do cinto de segurança (fivela fêmea) for demasiado longa para fixar firmemente a cadeira auto. **9** -4

- ! Coloque a cadeira auto firmemente contra o encosto de um assento de veículo virado para a frente, equipado com correia de ombros/subabdominal.
- ! Depois de colocar o seu filho na cadeira auto, o cinto de segurança deve ser utilizado corretamente, e certifique-se de que nenhuma correia subabdominal é utilizada demasiado baixa, para que a pélvis fique firmemente presa. **9**
- ! As correias que prendem a cadeira auto ao veículo devem estar bem apertadas; quaisquer correias que prendem a criança devem ser ajustadas ao corpo da criança, e as correias não devem estar dobradas.

Vista traseira da criança sentada na cadeira. **10**

- ! A presilha de posicionamento da correia de ombro deve passar pela barra horizontal da base mais afastada do local onde a correia de ombro do veículo fica encostada na criança.
- ! Guarde a presilha de posicionamento da correia de ombro na parte inferior da base quando não a utilizar.

Utilizar os suportes para copos

Ver imagem **11**

Retirar a capa de tecido

Ver imagem **12**

Cuidado e manutenção

Lave a capa de tecido e o acolchoado interior com água fria a uma temperatura inferior a 30°C.

Não engome a capa de tecido.

Não utilize lixívia nem lavar a seco a capa de tecido.

Não utilize detergente neutro concentrado, gasolina ou outro solvente orgânico para lavar a cadeira auto. Poderá danificar a cadeira auto.

Não torça as capas de tecido acolchoado e o revestimento interno para os secar rapidamente. Poderá enrugar as capas de tecido acolchoado e o revestimento interno.

Deixe secar as capas de tecido acolchoado e o revestimento interno à sombra.

Remova a cadeira auto do banco do veículo se não pretende utilizá-la durante um longo período. Coloque a cadeira auto num local fresco e seco e fora do alcance das crianças.

gracobaby.eu

www.gracobaby.pl

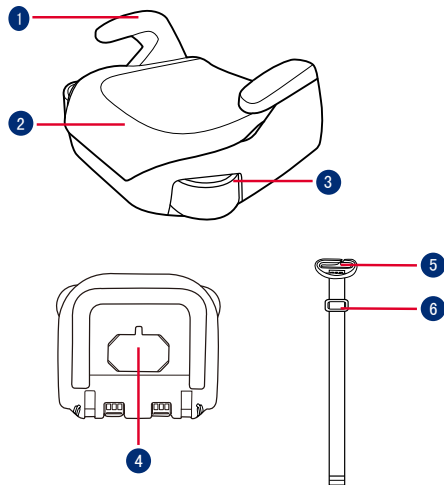

- 1 Podłokietnik
- 2 Podstawa
- 3 Uchwyty na pojemnik z napojem
- 4 Uchwyt do przechowywania instrukcji obsługi
- 5 Zaczep pozycjonowania pasa na ramiona
- 6 Mocowanie uprząży na ramiona

PL WAŻNE

PRZED UŻYCIEM FOTELIKA PROSIMY ZAPOZNAĆ SIĘ Z ZAWIERAJĄCĄ WAŻNE INFORMACJE INSTRUKCJĄ I ZACHOWAĆ JĄ NA PRZYSZŁY UŻYTEK. CZYTAJ UWAŻNIE. NIEPRZESTRZEGANIE TYCH INSTRUKCJI MOŻE SPOWODOWAĆ NARAŻENIE BEZPIECZEŃSTWA TWOJEGO DZIECKA.

OSTRZEŻENIE:

WAŻNE, NALEŻY ZACHOWAĆ DO WYKORZYSTANIA W PRZYSZŁOŚCI. NALEŻY PRZECZYTAĆ UWAŻNIE.

ŻADNA podstawka podwyższająca nie gwarantuje pełnej ochrony przed obrażeniami w wypadku. Jednakże prawidłowe używanie tej podstawki podwyższającej dla dziecka, zmniejszy niebezpieczeństwo odniesienia poważnych obrażeń lub śmierci dziecka.

Należy zawsze uważnie wykonywać instrukcje instalacji, co zapewni działanie podstawki podwyższającej z optymalnym poziomem bezpieczeństwa.

Należy zwrócić uwagę aby elementy sztywne i elementy plastikowe podstawki podwyższającej były umiejscowione i zainstalowane tak, aby nie zostały uchwycone przez ruchome siedzenie lub drzwi pojazdu.

Aby używać ten fotelik z podstawką podwyższającą zgodnie ze standardem ECE R129/03, dziecko musi spełniać następujące wymagania.

Wzrost dziecka 135cm-150cm (wiek referencyjny: 7-12 lat).
Wyłącznie tryb skierowania do przodu (w kierunku ruchu pojazdu).

Fotelik z podstawką podwyższającą powinien zostać wymieniony, jeśli został narażony na silne przeciążenie w wypadku lub, gdy został upuszczony.

Ten fotelik z podstawką podwyższającą jest przeznaczony do używania wyłącznie w samochodzie.

Nie wolno wykonywać żadnych modyfikacji lub czegokolwiek dodawać do fotelika z podstawką

podwyższającą, bez zatwierdzenia urzędu udzielającego homologacji. Niezastosowanie się do tego polecenia, może spowodować poważne problemy dotyczące bezpieczeństwa.

NIE należy używać fotelika, jeśli jego powierzchnie zostały zbyt silnie nagrzone promieniami słońca.

Nigdy nie należy pozostawiać dziecka bez opieki w foteliku z podstawką podwyższającą lub w pojeździe, nawet na kilka minut.

Wszelki bagaż lub inne przedmioty, które mogą spowodować obrażenia ciała w razie kolizji powinny być prawidłowo zabezpieczone.

Nie należy używać tej podstawki podwyższającej bez miękkich wkładek.

Miękkich wkładek nie należy zastępować innymi niż zalecane przez producenta, ponieważ stanowią one integralny element skuteczności działania podstawki podwyższającej.

Zawsze należy zapiąć dziecko w podstawce podwyższającej, nawet na krótkich trasach, ponieważ wówczas zdarza się większość wypadków. NIE należy pozostawiać w pojeździe tej podstawki podwyższającej lub innych obiektów niezamocowanych pasami lub niezabezpieczonych. Fotelik z podstawką podwyższającą należy wyjąć z samochodu, jeśli nie jest często używany i umieścić go w suchym, zabezpieczonym przed słońcem miejscu.

Zaleca się, aby nie wykorzystywać używanego fotelika z podstawką podwyższającą o nieznannej historii. Może on mieć niewidoczne uszkodzenia konstrukcji lub defekty spowodowane nieprawidłowym użytkowaniem/przechowywaniem.

NIE należy używać żadnych innych punktów styku przenoszenia obciążenia, niż opisane w instrukcjach i oznaczone na podstawce podwyższającej.

NIE należy instalować tej podstawki podwyższającej w następujących warunkach:

1. Siedzenia pojazdu skierowane w bok lub do tyłu, w odniesieniu do kierunku ruchu pojazdu.
2. Siedzenia pojazdu przesuwane podczas montażu.

W sprawach dotyczących naprawy i wymiany części należy się skontaktować ze sprzedawcą.

Aby uniknąć poparzeń, nigdy nie należy umieszczać gorących płynów w uchwytach na pojemnik z napojem podstawki podwyższającej.

Informacje o produkcie

1. Jest to uniwersalna podstawka podwyższająca systemu podwyższonego fotelika samochodowego dla dziecka. Została zatwierdzona zgodnie z regulacją ONZ nr 129, do używania w pojazdach na siedzeniach zgodnych z i-Size i uniwersalnych, według wskazań producentów pojazdów w instrukcji obsługi pojazdu.
2. W przypadku wątpliwości, należy się skonsultować z producentem lub sprzedawcą podwyższonego fotelika samochodowego dla dziecka.

Produkt	Fotelik z podstawką podwyższającą
Materiały	Tworzywa sztuczne, metal, tkaniny
Nr patentu	Patent zgłoszony
Odpowiednia dla	Dzieci o wzroście 135cm-150cm (Wiek referencyjny 7-12 lat)
Instalacja	Skierowany do przodu (w kierunku ruchu pojazdu)

Uwagi dotyczące montażu

Patrz rysunki **1** - **3**

Instalacja z 3-punktowym pasem

Patrz rysunki **4** - **10**

6 Włóż koniec taśmy zaczepu pozycjonowania pasa na ramiona do otworu na podstawie.

! Sprawdź kierunek kotwy uprząży na ramiona, aby **10** uniknąć zranienia pleców dziecka, jeśli kotwa uprząży na ramiona będzie skierowana w przeciwną stronę.

! Pociągnij pas zacisku pozycjonującego pasa naramiennego, aby upewnić się, że pas jest przymocowany do podstawy.

7 Przełóż parciany pas i zatrask przez podłokietnik, a następnie napnij parciany pas.

8 Przesuń mocowanie uprząży na ramiona, aby wyregulować długość taśmy.

! Przełóż przez pas naramienny do zaczepu pozycjonujący pas naramienny, przesuń zaczep pozycjonujący pas naramienny, aby się upewnić, że zaczep znajduje się blisko ramienia dziecka, **9** -1 zapnij pas bezpieczeństwa pojazdu. **9** -3

! Aby zapewnić najbezpieczniejszą instalację sugerujemy, aby zaczep pozycjonujący pas naramienny znajdował się na wysokości najwyższego punktu ramienia dziecka.

NIE należy prowadzić pasa pojazdu nad podłokietnikami. Musi on przechodzić pod podłokietnikami. **9** -2

Podstawki podwyższającej nie można używać, jeśli sprzączka pasa bezpieczeństwa pojazdu (żeński koniec sprzączki) jest za długa, aby bezpiecznie zatrzasnąć podstawkę podwyższającą. **9** -4

! Mocno przyciśnij podstawkę podwyższającą do oparcia siedzenia pojazdu skierowanego przodem do kierunku jazdy, wyposażonego w pas biodrowo-ramienny.

! Po umieszczeniu dziecka w tej podstawce podwyższającej należy prawidłowo zapiąć pas bezpieczeństwa i upewnić się, że wszystkie pasy biodrowe są zapięte nisko, aby biodra były zapięte mocno. **9**

! Wszystkie pasy mocujące podstawkę podwyższającą do pojazdu powinny być napięte, wszystkie pasy przytrzymujące dziecko powinny być dopasowane do ciała dziecka, pasy nie mogą być także skręcone.

Widok od tyłu dziecka siedzącego w foteliku. **10**

! Zacisk pozycjonujący pas naramienny musi przechodzić przez poziomy pręt podstawy jak najdalej od miejsca, w którym pas naramienny pojazdu leży w poprzek ciała dziecka.

! Gdy nie jest używany, zacisk pozycjonujący pas naramienny należy na spodzie podstawy.

Używanie uchwytów na pojemnik z napojem

Patrz rysunek **11**

Odłączanie miękkich elementów

Patrz rysunek **12**

Pielęgnacja i konserwacja

Miękkie elementy i obicie wewnętrzne należy myć zimną wodą o temperaturze poniżej 30°C.

Nie należy prasować miękkich elementów.

Nie należy wybielać lub czyścić chemicznie miękkich elementów.

Do mycia podstawki podwyższającej nie należy używać nierozcieńczonej benzyny z neutralnym detergentem, ani innych rozpuszczalników organicznych. Mogą one spowodować uszkodzenie podstawki podwyższającej.

Nie należy skręcać z wielką siłą miękkich elementów i obicia wewnętrznego w celu wysuszenia. Może to spowodować zagniecenie miękkich elementów i obicia wewnętrznego.

Miękkie elementy i obicie wewnętrzne należy ręcznie wysuszyć w cieniu.

Podstawkę podwyższającą należy wyjąć z siedzenia pojazdu, gdy długo nie będzie używana. Podstawkę podwyższającą należy umieścić w chłodnym, suchym miejscu, bez dostępu dziecka.

gracobaby.eu
www.gracobaby.pl

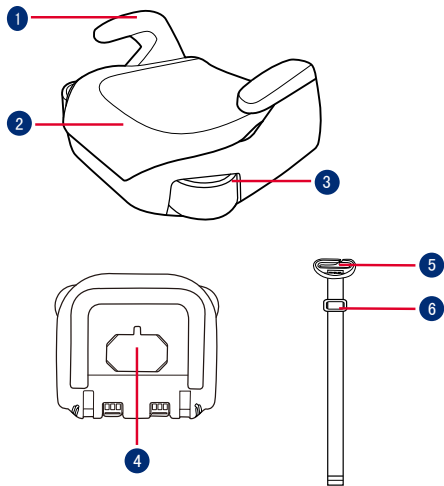

- ❶ Opěrka ruky
- ❷ Základna
- ❸ Držáky na nápoje
- ❹ Přihrádka na návod
- ❺ Svorka pro umístění ramenního pásu
- ❻ Kotva ramenního postroje

CZ DŮLEŽITÉ

PŘED POUŽITÍM SI POZORNĚ PŘEČTĚTE TYTO POKYNY A USCHOVEJTE JE PRO BUDOUCÍ POUŽITÍ. V PŘÍPADĚ NEDODRŽENÍ TĚCHTO POKYŇŮ MŮŽE DOJÍT K OHROŽENÍ BEZPEČNOSTI VAŠEHO DÍTĚTE.

⚠️VAROVÁNÍ:

DŮLEŽITÉ, USCHOVEJTE PRO BUDOUCÍ POUŽITÍ: POZORNĚ ČTĚTE.

ŽÁDNÁ autosedačka nezaručuje plnou ochranu před zraněním v případě nehody. Správným používáním této autosedačky se ale sníží riziko vážného zranění nebo smrti vašeho dítěte.

Vždy pozorně dodržujte pokyny pro instalaci. Tím bude zaručena optimální bezpečnost při používání autosedačky.

Dbejte na to, aby pevné předměty a plastové části autosedačky byly umístěny a instalovány tak, aby nemohly být zachyceny pohyblivým sedadlem nebo dveřmi vozidla.

Aby bylo možné používat tuto autosedačku v souladu s předpisem ECE R129/03, musí vaše dítě splňovat následující podmínky.

Výška dítěte 135 - 150 cm (odpovídá věku: 7 - 12 let). Pouze po směru jízdy (vozidla).

Pokud byla autosedačka vystavena velkému zatížení při nehodě nebo pokud došlo k jejímu pádu, je nezbytné ji vyměnit.

Tato autosedačka je určena k použití pouze v automobilu.

Bez schválení zkušebnou neprovádějte žádné úpravy ani rozšíření této autosedačky. V opačném případě může dojít k závažnému ohrožení bezpečnosti.

NEPOUŽÍVEJTE autosedačku, pokud je její povrch rozehrátý od slunce.

V žádném případě neponechávejte dítě v autosedačce ani ve voze bez dozoru, a to ani na několik minut.

Veškerá zavazadla nebo jiné předměty, které v případě nehody mohou způsobit zranění, musí být řádně zajištěny.

Tuto autosedačku nelze používat bez látkových potahů.

Látkové potahy autosedačky smí být nahrazeny pouze podle doporučení výrobce, protože se nedílnou částí podílejí na účinnosti autosedačky.

Dítě v této autosedačce vždy zajistěte, i na krátkých trasách; nejvíce nehod se přihodí právě při nich. **NEPONECHÁVEJTE** tuto autosedačku ani jiné předměty ve voze nepřipásané nebo nezajištěné. Pokud tuto autosedačku nebudete pravidelně používat, vyjměte ji z vozu a uložte na suchém místě chráněném před sluncem.

Nedoporučujeme používat autosedačku z druhé ruky s neznámou historií. Může mít skryté strukturální poškození nebo závady způsobené nesprávným používáním/ skladováním.

NEPOUŽÍVEJTE žádné jiné zátěžové kontaktní body, než jsou popsány v těchto pokynech a označeny na autosedačce.

NEPOUŽÍVEJTE tuto autosedačku v následujících případech:

1. Sedadla vozu jsou orientována do stran nebo proti směru jízdy vozu.

2. Pohyblivá sedadla vozu při instalaci.

Informace ohledně údržby, opravy a náhradních dílů vám poskytne prodejce.

Abyste zabránili popáleninám, v žádném případě neumísťujte horké tekutiny do držáků na nápoje autosedačky.

Informace o produktu

1. Toto je univerzální autosedačka s rozšířeným dětským zádržným systémem. Byl schválen v souladu s předpisem UN č. 129 pro používání na místech k sezení vozu, která jsou kompatibilní se standardem i-Size a univerzální, jak je uvedeno výrobcí vozu v návodu na použití vozu.
2. Pokud si nebudete jisti, obraťte se na výrobce nebo prodejce tohoto vylepšeného dětského zádržného systému.

Výrobek	Autosedačka
Materiály	Plasty, kovy, textil
Č. patentu	Čeká na udělení patentu
Vhodné pro	Výška dítěte 135 - 150 cm (odpovídá věku 7 - 12 let).
Instalace	Po směru jízdy (vozidla)

Dbejte při instalaci

Viz obrázky **1** - **3**

Instalace s použitím 3-bodového pásu

Viz obrázky **4** - **10**

- 6** Proveďte konec popruhu se svorkou pro umístění ramenního pásu otvorem v základně.
! Zkontrolujte směr kotvy ramenního postroje podle **10**. Pokud by se kotva ramenního postroje nacházela v opačném směru, mohlo by dojít k poranění zad dítěte.
! Zatažením za popruh se svorkou pro umístění ramenního pásu zkontrolujte, zda je popruh upevněn k základně.
- 7** Proveďte popruh a svorku příčkou a potom utáhněte popruh.
- 8** Posunutím kotvy ramenního postroje upravte délku popruhu.

! Proveďte přes ramenní popruh do svorky pro umístění ramenního pásu. Posunutím svorky polohování ramenního popruhu ověřte, zda se svorka nachází blízko ramene dítěte, **9** -1 zapněte bezpečnostní pás vozu.

9 -3

! Pro dosažení maximálně bezpečné instalace doporučujeme, aby se svorka polohování ramenního popruhu nacházela v rovině s nejvyšším bodem ramen dítěte.

NEPOKLÁDEJTE bezpečnostní pás vozidla přes opěrky rukou. Musí být umístěn pod nimi. **9** -2

Autosedačku nelze použít, pokud je přezka bezpečnostního pásu vozidla (samičí část svorky) příliš dlouhá, což znemožňuje bezpečné připoutání autosedačky. **9** -4

! Umístěte autosedačku pro větší děti pevně z opěrku sedadla vozu po směru jízdy, které je vybaveno bederním/ramenním pásem.

! Po umístění dítěte do této autosedačky pro větší děti musí být správně použit bezpečnostní pás. Bederní popruh musí být veden dole a pánev musí být pevně zajištěna. **9**

! Veškeré popruhy, které přidržují tuto autosedačku k vozidlu, musí být utažené. Všechny popruhy zajišťující dítě musí být nastaveny podle jeho těla. Popruhy nesmí být zkrácené.

Pohled na dítě sedící v sedačce zezadu. **10**

! Svorka polohování ramenního popruhu musí procházet vodorovnou osou základny co nejdále od místa, kde se nachází bezpečnostní pás vozidla přetažený přes tělo dítěte.

! Svorku polohování ramenního popruhu uložte do spodní strany základny.

Používání držáků na nápoje

Viz obrázek **11**

Sejmutí látkových částí

Viz obrázek **12**

Péče a údržba

Látkové části a vnitřní polstrování perte ve studené vodě do 30°C.

Látkové části nežehlete.

Na látkové části nepoužívejte bělidlo ani je nečistěte za sucha.

K čištění této autosedačky pro větší děti nepoužívejte neředěný neutrální detergent, benzín ani jiné organické rozpouštědlo. Mohlo by dojít k poškození autosedačky.

Textilní potahy ani vnitřní polstrování neždímejte pro rychlejší schnutí. Mohlo by to na textilním potahu nebo na vnitřním polstrování zanechat záhyby.

Textilní potah a vnitřní polstrování nechte vyschnout zavěšené ve stínu.

Pokud autosedačku delší dobu nepoužíváte, vyjměte je z vozidla. Autosedačku skladujte na chladném a suchém místě mimo dosah dětí.

gracobaby.eu
www.gracobaby.pl

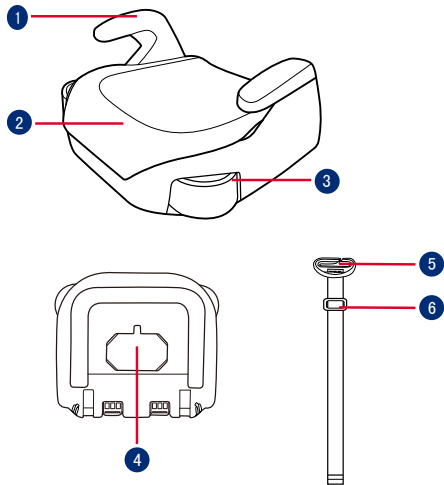

- 1 Opierka na ruky
- 2 Základňa
- 3 Držiaky na poháre
- 4 Úložný priestor pre Návod na použitie
- 5 Polohovacia príchytka ramenného pásu
- 6 Kotva ramenného popruhu

SK DÔLEŽITÉ

PRED POUŽITÍM SI POZORNE PREČÍTAJTE TIETO POKYNY A UCHOVAJTE ICH PRE NESKORŠIE POUŽITIE. AK NEBUDETE DODRŽIAVAŤ TIETO POKYNY, MÔŽE TO MAŤ VPLYV NA BEZPEČNOSŤ VÁŠHO DIEŤAŤA.

⚠️ VÝSTRAHA:

DÔLEŽITÉ UPOZORNENIE, ULOŽTE PRE BUDÚCE POUŽITIE: POZORNE SI PREČÍTAJTE.

ŽIADNY podsedák nemôže zaručiť úplnú ochranu pred úrazom pri nehode. Správne používanie tohto podsedáku však znižuje riziko vážneho poranenia alebo smrti dieťaťa.

Vždy dbajte na správne dodržiavanie pokynov na inštaláciu, zaistí sa tým, že účinnok podsedáku bude na optimálnej úrovni bezpečnosti.

Dbajte na to, aby boli pevné predmety a plastové časti podsedáku umiestnené a inštalované tak, aby nebolo možné ich zachytenie do pohyblivých sedadiel alebo dverí vozidla.

Na používanie tohto podsedáku podľa normy ECE R129/03 musí dieťa spĺňať nasledujúce požiadavky.

Výška dieťaťa 135 – 150 cm (referenčný vek: 7 - 12 rokov).

Len smerovanie tvárou dopredu (v smere jazdy vozidla)

Podsedák sa musí vymeniť, ak bol vystavený vysokému zaťaženiu v prípade nehody alebo pádu.

Tento podsedák je určený len na používanie v aute.

Nevykonávajte žiadne zmeny ani doplnenia podsedáku bez súhlasu orgánu pre typové schvaľovanie. V opačnom prípade to môže viesť k vážnym bezpečnostným problémom.

NEPOUŽÍVAJTE sedačku, ak je jej povrch príliš horúci zo slnečného svetla.

Nikdy nenechávajte dieťa na podsedáku alebo vo vozidle bez dozoru a to ani na pár minút.

Akákolvek batožina alebo iné predmety, ktoré by mohli spôsobiť zranenie v prípade kolízie, sa musia správnym spôsobom zaistiť.

Podsedač sa nesmie používať bez mäkkých textílií.

Mäkké textílie podsedaču sa nesmú nahrádzať inými než odporúčanými výrobcami, pretože mäkké textílie tvoria neoddeliteľnú súčasť charakteristických vlastností detskej podsedačky.

Dieťa na podsedaču vždy zaistujte, aj keď idete len na krátku cestu, pretože práve pri nich sa vyskytuje najviac nehôd. Nenechávajte tento podsedač ani iné predmety vo vozidle nepripútané alebo nezaistené. Ak sa podsedač pravidelne nepoužíva, vyberte ho z auta a uskladnite na suchom mieste chránenom pred slnkom.

Odporúča sa nepoužívať podsedač z druhej ruky, ktorého história nie je známa. Môže trpieť neviditeľnými štrukturálnymi poškodeniami alebo porušeniami v dôsledku nesprávneho používania/skladovania.

NEPOUŽÍVAJTE žiadne iné kontaktné záťažové body, ako sú uvedené v pokynoch a označené na podsedaču.

NEINŠTALUJTE tento podsedač v nasledujúcich podmienkach:

1. Sedadlá vozidla smerujúce bokom alebo dozadu vzhľadom na smer jazdy vozidla.

2. Sedadlá vozidla pohybujúce sa počas inštalácie.

Ohľadne otázok týkajúcich sa údržby, opravy a výmeny dielov sa obráťte na predajcu.

Aby ste predišli popáleninám, nikdy nedávajte do držiakov na poháre na podsedaču horúce tekutiny.

Informácie o výrobku

1. Tento čalúnený podsedač je Univerzálny zosilnený detský zadržiavací systém. Je schválený podľa Predpisu č. 129 na použitie v sedadle na sedenie pre vozidlá kompatibilné so systémom „i-Size“ podľa toho, ako uvádzajú výrobcovia vozidiel v príručke používateľa vozidla.

2. V prípade pochybností sa obráťte na výrobcu Zosilneného detského zadržiavacieho systému alebo predajcu.

Výrobok	Podsedač
Materiály	Plast, kov, textil
Patent č.	Patentová prihláška sa prerokúva
Vhodné pre	Výška dieťaťa 135 - 150 cm (približný vek 7 - 12 rokov).
Inštalácia	Smerom tvárou dopredu (v smere jazdy vozidla)

Pokyny týkajúce sa inštalácie

Pozrite si obrázky 1 - 3

Inštalácia s 3-bodovým pásom

Pozrite si obrázky 4 - 10

6 Vložte koniec popruhu polohovacej spony ramenného pásu do otvoru v základni.

! Skontrolujte, prosím, smerovanie kotvy ramenného popruhu, ako je to na obr. 10, aby ste predišli zraneniu chrbta dieťaťa, ak by bola kotva ramenného popruhu v opačnom smere.

! Potiahnite popruh polohovacej spony ramenného pásu, aby ste sa uistili, že je popruh pripevnený k základni.

7 Preveďte popruh a sponu cez priečnu tyč, potom popruh napnite.

8 Posuňte kotvu ramenného popruhu a upravte dĺžku popruhu.

! Preveďte cez ramenný pás do polohovacej spony ramenného pásu. Posuňte polohovaciu sponu ramenného pásu tak, aby ste sa uistili, že je blízko ramena dieťaťa, **9** -1 a zapnite bezpečnostný pás vozidla. **9** -3

! Aby sa dosiahla čo najbezpečnejšia inštalácia, odporúčame, aby bola polohovacia spona ramenného pásu na úrovni najvyššieho bodu ramena dieťaťa.

NEUMIESTŇUJTE pás vozidla cez vrchnú stranu opierok na ruky. Musí prechádzať popod opierky na ruky. **9** -2

Podsedač sa nesmie používať, ak je spona bezpečnostného pásu vozidla (samičí koniec spony) príliš dlhá na pevné ukotvenie podsedača. **9** -4

! Podsedač pevne prilaďte k operadlu sedadla vozidla smerujúceho tvárou dopredu, ktoré je vybavené bedrovým/ramenným pásom.

! Po uložení dieťaťa do tohto podsedača sa musí bezpečnostný pás použiť správne, pričom sa musí zaistiť, aby akýkoľvek bedrový popruh prechádzal nízko v spodnej časti s pevne pripútanou panvou. **9**

! Všetky popruhy, ktoré držia podsedač vo vozidle, musia byť dotiahnuté a všetky popruhy, ktoré držia dieťa, musia byť prispôsobené telu dieťaťa a popruhy nesmú byť skrútené.

Pohľad zozadu na dieťa sediace v sedačke. **10**

! Polohovacia spona ramenného pásu musí prechádzať vertikálnou tyčou základne, ktorá je najďalej od miesta, kde ramenný pás vozidla prechádza cez dieťa.

! Keď polohovaciu sponu ramenného popruhu nebudete používať, uložte ju na spodok základne.

Použitie držiakov na poháre

Pozrite si obrázok **11**

Odpojenie mäkkých textílií

Pozrite si obrázok **12**

Starostlivosť a údržba

Mäkké textílie a vnútorné čalúnenie umývajte studenou vodou s teplotou pod 30°C.

Nežehlite mäkké textílie.

Mäkké textílie nebieľte ani chemicky nečistite.

Na umývanie podsedača nepoužívajte neriedený neutrálny čistiaci benzín ani iné organické rozpúšťadlá. Môže to spôsobiť poškodenie podsedača.

Neskrúčajte mäkké textílie ani vnútorné čalúnenie veľkou silou, aby ste ich vysušili. Mohlo by to na mäkkých textíliách a čalúnení zanechať zvrásnenie.

Mäkké textílie a vnútorné čalúnenie zaveste do tieňa, aby sa vysušili.

Ak sa táto sedacia podložka dlhšie nepoužíva, vyberte ju zo sedadla vozidla. Zosilnenú sedaciu podložku dajte na chladné a suché miesto a niekde, kde sa k nej vaše dieťa nedostane.

gracobaby.eu

www.gracobaby.pl

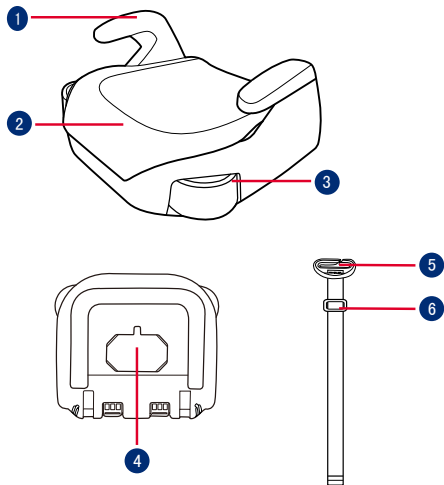

- 1 Naslon za ruke
- 2 Podnožje
- 3 Držači za čašu
- 4 Utor za priručnik s uputama
- 5 Stezaljka za namještanje položaja sigurnosnog pojasa za ramena
- 6 Mjesto za pričvršćivanje traka za ramena

HR VAŽNO

PRIJE UPORABE PAŽLJIVO PROČITAJTE OVE UPUTE I ZADRŽITE IH ZA BUDUĆU UPORABU. SIGURNOST VAŠEG DJETETA MOŽE BITI UGROŽENA AKO SE NE PRIDRŽAVATE OVIH UPUTA.

⚠ UPOZORENJE:

VAŽNO, SAČUVAJTE ZA BUDUĆU UPORABU: PAŽLJIVO PROČITAJTE.

NITI JEDNA booster autosjedalica ne može jamčiti potpunu zaštitu od ozljeda u automobilskoj nesreći. No pravilna uporaba ove booster autosjedalice smanjit će rizik od ozljeda ili smrti djeteta.

Uvijek pažljivo slijedite upute za ugradnju, to će osigurati pravilan rad i optimalnu razinu sigurnosti korištenja booster autosjedalice.

Pazite kako ne biste postavili čvrste i plastične dijelove booster autosjedalice tako da se mogu zaglaviti zbog pomicanja sjedala ili vrata vozila.

Za korištenje ove booster autosjedalice u skladu s ECE R129/03 dijete mora imati sljedeće mjere.

Visina djeteta 135cm – 150 cm (približna dob: 7 – 12 godina). Samo za uporabu u smjeru vožnje (dijete sjedi okrenuto prema naprijed).

Booster autosjedalicu treba zamijeniti ako je bila izložena velikim opterećenjima u slučaju automobilske nesreće ili ako vam je ispala iz ruku.

Booster autosjedalica namijenjena je korištenju isključivo u automobilu.

Ne vršite nikakve preinake niti što dodajte na booster autosjedalici bez odobrenja nadležnog tijela. U suprotnom mogući su ozbiljni problemi u svezi sigurnosti uporabe.

NE KORISTITE sjedalicu ako su joj površine prevruće zbog izloženosti suncu.

Nikad i ni u kom slučaju ne ostavljajte dijete u booster autosjedalici ili vozilu bez nadzora niti na nekoliko minuta.

Sva prtljaga ili drugi predmeti koji bi mogli prouzročiti ozljede u slučaju sudara moraju biti pravilno pričvršćeni.

Booster autosjedalica ne smije se koristiti bez obloga i mekih dijelova.

Obloge i meki dijelovi booster autosjedalice smiju se zamijeniti isključivo onima koje preporučuje proizvođač jer su i ti dijelovi bitni za učinkovitost i radna svojstva sigurnosnog sustava za dijete.

Dijete uvijek pričvrstite u booster autosjedalicu čak i na kratkim relacijama jer tada se događa većina nesreća. NE OSTAVLJAJTE booster autosjedalicu ili druge predmete neučvršćene sigurnosnim pojasevima u vozilu. Ako booster autosjedalicu ne koristite stalno izvadite je iz automobila i pohranite na suho mjesto zaštićeno od sunca.

Ne preporučuje se koristiti booster autosjedalicu iz druge ruke čija vam povijest korištenja nije poznata. Moguće su nevidljiva strukturna oštećenja ili izobličenja zbog nepravilnog korištenja ili skladištenja.

NIKAD ne koristite druge kontaktne točke za opterećenje i nošenje osim onih navedenih u uputama i označenih na booster autosjedalici.

NIKAD NE postavljajte ovu booster autosjedalicu u sljedećim uvjetima:

1. Sjedala u vozilu okrenuta su bočno ili suprotno od smjera kretanja vozila.
2. Sjedala u vozilu pomiču se tijekom postavljanja dječje autosjedalice.

Savjetujte se s prodavačem u svezi održavanja, popravaka i zamjene dijelova.

Radi sprječavanja opekotina nikad ne nalijevajte vruće tekućine u posudu u držaču autosjedalice.

Podaci o proizvodu

1. Ovo je univerzalna napredna booster dječja autosjedalica odobrena prema Uredbi UN-a br. 129 za uporabu u i-Size kompatibilnim i univerzalnim sjedećim položajima u vozilu kako je navedeno u korisničkom priručniku proizvođača vozila.
2. U slučaju nedoumice provjerite kod proizvođača napredne dječje autosjedalice ili kod prodavača.

Proizvod	Booster autosjedalica
Materijali	Plastika, metal, tkanine
Patent br.	Patenti prijavljeni i čekaju registraciju
Prikladno za	Dijete visine 135 cm – 150 cm (približna dob 7 – 12 godina)
Postavljanje	Samo za uporabu u smjeru vožnje (dijete sjedi okrenuto prema naprijed)

Pripazite prilikom postavljanja

Pogledajte slike **1** - **3**

Postavljanje sa sigurnosnim pojasom u 3 točke

Pogledajte slike **4** - **10**

- 6** Umetnite kraj traka stezaljke za namještanje položaja sigurnosnog pojasa za ramena u otvor na bazi.
! Provjerite je li mjesto za pričvršćivanje traka za ramena okrenuto kao na **10** jer su u suprotnom moguće ozljede djetetovih leđa ako je mjesto za pričvršćivanje traka za ramena u suprotnom smjeru.
- ! Povucite traku stezaljke za namještanje položaja sigurnosnog pojasa za ramena kako biste se uvjerali da je pričvršćena na bazu.
- 7** Provucite traku i kopču kroz poprečnu prečku, a zatim zategnite traku.

8 Kližite mjesto za pričvršćivanje traka za ramena radi podešavanja duljine traka.

! Traku za ramena stavite u stezaljku za namještanje položaja sigurnosnog pojasa za ramena, kližite tu stezaljku i dovedite je u blizini djetetovih ramena, **9** -1 zakopčajte sigurnosni pojas u vozilu. **9** -3

! Kako biste postigli najsigurnije postavljanje preporučujemo da stezaljku za namještanje položaja sigurnosnog pojasa za ramena postavite u ravnini s najvišom točkom djetetovih ramena.

Sigurnosni pojas vozila NEMOJTE postavljati preko naslona za ruke. Taj pojas mora prolaziti ispod naslona za ruke. **9** -2

Booster autosjedalica ne smije se koristiti ako je kopča sigurnosnog pojasa u vozilu (ženski kraj kopče) preduga za sigurno pričvršćivanje booster autosjedalice. **9** -4

! Stavite booster autosjedalicu čvrsto uz naslon sjedala u automobilu koje je okrenuto u smjeru vožnje i opremljeno pojasom za kukove i ramena.

! Nakon što dijete stavite u ovu booster autosjedalicu potrebno je pravilno postaviti sigurnosni pojas i svakako provjeriti je li pojas preko kukova postavljen dovoljno nisko tako da je zdjelica djeteta sigurno pričvršćena. **9**

! Svi pojasevi i trake koje booster dječju autosjedalicu pričvršćuju za vozilo moraju biti čvrsto zategnuti, a trake za pričvršćivanje djeteta prilagođene da pristaju djetetovom tijelu i ni u kom slučaju ne smiju biti savijene.

Pogled sa stražnje strane dok dijete sjedi u sjedalici. **10**

! Stezaljka za namještanje položaja sigurnosnog pojasa za ramena mora prolaziti kroz vodoravnu prečkicu baze koja je najdalje od mjesta gdje sigurnosni pojas za ramena u vozilu prolazi preko djeteta.

! Kada se stezaljka za namještanje položaja sigurnosnog pojasa za ramena ne koristi pohranite je na dno baze booster sjedalice.

Upotreba držača za čašu

Pogledajte sliku **11**

Skidanje obloga

Pogledajte sliku **12**

Briga i održavanje

Meke dijelove i unutarnje umetke perite hladnom vodom temperature niže od 30 °C.

Ne glačajte obloge i meke dijelove.

Ne izbjeljujte niti nemojte kemijski čistiti obloge.

Ne koristite nerazrijeđeni benzin za čišćenje ili druga organska otapala za pranje booster autosjedalice. To može oštetiti booster autosjedalicu.

Ne uvijajte meke dijelove i unutarnje umetke velikom silom radi iscjedivanja i sušenja. To može ostaviti nabore na oblogama i unutarnjem umetku.

Obloge i unutarnje umetke objesite i sušite na sjenovitom mjestu.

Uklonite booster autosjedalicu sa sjedala u vozilu ako se dulje vrijeme neće koristiti. Pohranite booster autosjedalicu na hladno i suho mjesto izvan dohvata djece.

gracobaby.eu

www.gracobaby.pl

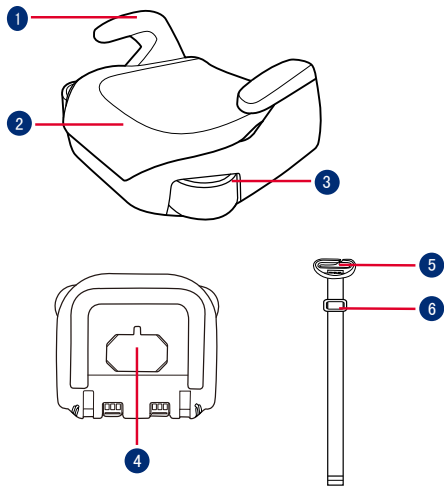

- 1 Naslon za ruke
- 2 Baza
- 3 Držači za čaše
- 4 Skladište za uputstvo za upotrebu
- 5 Karika za pozicioniranje pojasa preko ramena
- 6 Tačka vezivanja pojasa preko ramena

SR VAŽNO

PAŽLJIVO PROČITAJTE OVA UPUTSTVA PRE UPOTREBE I SAČUVAJTE IH ZA BUDUĆU UPOTREBU. BEZBEDNOST VAŠEG DETETA MOŽE BITI UGROŽENA AKO NE PRATITE OVA UPUTSTVA.

⚠ UPOZORENJE:

VAŽNO, ZADRŽITE ZA BUDUĆU UPOTREBU: PAŽLJIVO PROČITAJTE.

NIJEDNO buster sedište ne garantuje potpunu zaštitu od povrede u slučaju nezgode. Međutim, pravilna upotreba ovog buster sedišta smanjiće rizik od ozbiljne povrede ili smrti za vaše dete.

Uvek pazite da pravilno sledite uputstva za instalaciju, to će osigurati da buster sedište radi na optimalnom nivou bezbednosti.

Obratite pažnju da čvrsti i plastični delovi buster sedišta moraju biti postavljeni i montirani tako da se ne zaglave u vratima vozila. Da biste koristili ovo buster sedište u skladu s regulativom ECE R129/03, vaše dete mora da ispunjava sledeće uslove. Visina deteta 135cm – 150 cm (referentna starost: 7 – 12 godina). Samo okrenuto unapred (u smeru kretanja vozila). Buster sedište je potrebno zameniti ako je bilo izloženo velikim opterećenjima u slučaju nezgode ili ako je palo.

Ovo buster sedište je predviđeno samo za upotrebu u automobilu.

Ne pravite nikakve izmene ili dopune na buster sedištu bez odobrenja od odgovarajućeg nadležnog tela. Ako se tog ne pridržavate, to može dovesti do ozbiljnih bezbednosnih problema.

NE koristite sedište ako su površine previše vruće od sunčeve svetlosti.

Nikada ne ostavljajte dete bez nadzora u buster sedištu ili u vozilu, čak ni nekoliko minuta.

Bilo koji prtljag ili drugi predmeti koji mogu da prouzrokuju povrede u slučaju nezgode treba da budu pravilno obezbeđeni.

Ne koristite ovo buster sedište bez mekih dodataka.

Meke dodatke buster sedišta treba zameniti samo onima koje je preporučio proizvođač, zato što meki dodaci čine integralni deo performansi sedišta za dete.

Uvek čvrsto vežite dete u buster sedištu, čak i na kraćim putovanjima, jer se tada događa najveći broj nezgoda. NE ostavljajte ovo buster sedište ili druge predmete nepričvršćene ili neobezbeđene u svom vozilu. Uklonite buster sedište iz automobila ako se ne koristi redovno i čuvajte u suvom okruženju, zaštićenom od sunčeve svetlosti.

Preporučuje se da ne koristite polovno buster sedište čija istorija nije poznata. Ono može da ima nevidljiva strukturna oštećenja ili nedostatke usled nepravilne upotrebe ili skladištenja.

NIKADA ne koristite bilo koje druge kontakt-tačke opterećenja osim onih koje su opisane u uputstvu i označene na buster sedištu.

NE montirajte ovo buster sedište u sledećim uslovima:

1. Sedišta u vozilu okrenuta na jednu stranu ili unazad u odnosu na smer kretanja vozila.

2. Sedišta u vozilu koja se mogu pomerati tokom montaže.

Posavetujte se s prodavcem oko pitanja u vezi sa održavanjem, popravkom i zamenom delova.

Da biste izbegli opekotine, nikada ne sipajte vrelu tečnost u držače za čaše buster sedišta.

Informacije o proizvodu

1. Ovo je Univerzalno buster Unapređeno sedište za decu, odobreno u skladu s Regulativom UN br.129, za upotrebu na i-Size kompatibilnim mestima za sedenje u vozilu, kao što je to označeno u uputstvu za upotrebu vozila od strane proizvođača vozila.

2. U slučaju nedoumica, posavetujte se s proizvođačem ili prodavcem Unapređenog sedišta za decu.

Proizvod	Buster sedište
Materijali	plastika, metal, tkanina
Br. patenta	Patenti na čekanje
Predviđeno za	Dete visine 135 cm – 150 cm (referentna starost 7 – 12 godina)
Montaža	Okrenuto unapred (u smeru kretanja vozila)

Napomene u vezi montiranja

Pogledajte slike 1 - 3

Montiranje s pojasom za vezivanje u tri tačke

Pogledajte slike 4 - 10

6 Ubacite kraj trake karike za pozicioniranje pojasa preko ramena u otvor na bazi.

! Proverite smer tačka vezivanja pojasa preko ramena kao 10 da biste izbegli da povredite leđa deteta ako je tačka vezivanja pojasa preko ramena u suprotnom smeru.

! Povucite traku karike za pozicioniranje pojasa preko ramena da biste se uverili da je traka pričvršćena na bazu.

7 Provcucite traku i kopču kroz poprečnu šipku, a zatim zategnite traku.

8 Povucite tačku vezivanja pojasa preko ramena da biste podesili dužinu trake.

! Provucite pojas preko ramena u kariku za pozicioniranje pojasa preko ramena, Povucite kariku za pozicioniranje pojasa preko ramena da biste bili sigurni da je karika blizu ramena deteta, **9**-1 zakopčajte sigurnosni pojas vozila. **9**-3

! Za najbezbedniju montažu predlažemo da karika za pozicioniranje pojasa preko ramena bude u istom nivou s najvišom tačkom ramena deteta.

NE postavljajte sigurnosni pojas vozila preko vrha naslona za ruke. Pojas mora da prolazi ispod naslona za ruke. **9**-2

Buster nije moguće koristiti ako je kopča za sigurnosni pojas vozila (ženski kraj kopče) preduga da bi se čvrsto vezao buster. **9**-4

! Čvrsto postavite buster sedište uz naslon sedišta vozila okrenutog unapred, opremljenog pojasom preko struka/ramena.

! Nakon što stavite dete u ovo buster sedište, sigurnosni pojas se mora pravilno koristiti i uverite se da se bilo koji pojas preko krila postavi nisko, tako da je karlični deo čvrsto vezan. **9**

! Svi pojasevi koji pričvršćuju buster sedište za vozilo treba da budu zategnuti, sve trake koje vezuju dete treba da budu podešene prema telu deteta i trake ne smeju da se uvrću.

Pogled sa zadnje strane deteta u sedištu. **10**

! Karika za pozicioniranje pojasa preko ramena mora da bude prikačena na horizontalnu šipku baze, najudaljenije od mesta gde se pojas vozila preko ramena deteta nalazi na detetu.

! Odložite kariku za pozicioniranje pojasa preko ramena na dno baze kada je ne koristite.

Upotreba držača za čaše

Pogledajte sliku **11**

Uklanjanje mekih dodataka

Pogledajte sliku **12**

Briga i održavanje

Meke dodatke i unutrašnju postavu perite u hladnoj vodi na temperaturi manjoj od 30 °C.

Ne peglajte meke dodatke.

Ne koristite izbeljivač i nemojte hemijski čistiti meke dodatke.

Ne koristite nerazređeni neutralni deterđent, benzin ili drugi organski rastvarač za pranje buster sedišta. To može dovesti do oštećenja buster sedišta.

Ne koristite preveliku silu kada uvrćete meke dodatke i unutrašnju postavu da biste ih osušili. To može da napravi nabore na mekim dodacima i unutrašnjoj postavi.

Okačite meke dodatke i unutrašnju postavu u hladu kako bi se osušili na vazduhu.

Uklonite buster sedište sa sedišta u vozilu ako se duže vreme neće koristiti. Držite buster sedište na hladnom i suvom mestu i dalje od dece.

gracobaby.eu

www.gracobaby.pl

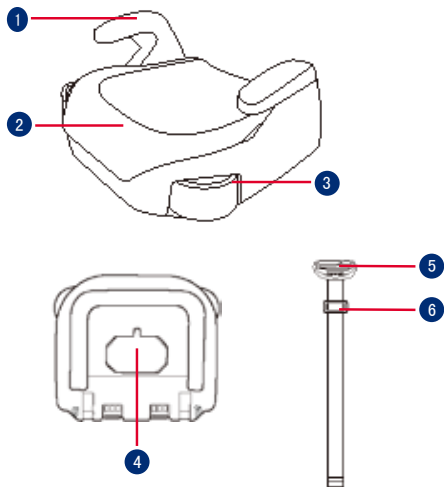

- 1 Naslon za roke
- 2 Podnožje
- 3 Držala za skodelice
- 4 Shramba za navodila za uporabo
- 5 Sponka za pozicioniranje ramenskega pasu
- 6 Sidro za ramenski pas

SL POMEMBNO

PRED UPORABO SKRBNO PREBERITE NAVODILA IN JIH SHRANITE ZA POZNEJŠO UPORABO. Z NEUPOŠTEVANJEM TEH NAVODIL LAHKO OGROZITE VARNOST VAŠEGA OTROKA.

⚠️ OPOZORILO:

POMEMBNO, SHRANITE ZA KASNEJŠO UPORABO: NATANČNO PREBERITE!

NOBEN jahač ne more zagotavljati popolne zaščite pred poškodbami v primeru nezgode. Vendar se s pravilno uporabo jahača zmanjša nevarnost hudih poškodb ali smrti otroka.

Navodila za namestitev vedno dosledno upoštevajte, saj boste s tem zagotovili optimalno stopnjo varnosti pri uporabi jahača.

Upoštevajte, da morajo biti togi elementi in plastični deli jahača nameščeni tako, da ne obstaja možnost, da se ujamejo zaradi premičnega sedeža ali vrat avtomobila.

Za uporabo tega jahača v skladu s predpisom ECE R129/03 mora otrok izpolnjevati naslednje zahteve.

Višina otroka 135–150 cm (referenčna starost: 7–12 let)
Izdelek naj bo vedno usmerjen naprej (v smeri vožnje vozila).

Tega jahača zamenjajte, če je bil izpostavljen hudim obremenitvam v prometni nesreči oziroma je padel.

Ta jahač je namenjen samo za uporabo v avtomobilu.

Jahača ne spreminjajte in mu ničesar ne dodajajte, ne da bi to odobril homologacijski organ. V nasprotnem primeru lahko povzročite resne varnostne težave.

Sedeža NE uporabljajte, če ga je sončna svetloba površine preveč segrela.

Otroka v jahaču nikoli, niti za nekaj minut, ne pustite brez nadzora.

Prtljago ali druge predmete, ki bi v primeru trčenja lahko povzročili telesne poškodbe, morate ustrezno zavarovati.

Jahača ne uporabljajte brez mehkih delov.

Uporabljajte samo mehke dele, ki jih je priporočil proizvajalec, saj so sestavni del zmogljivosti jahača.

Otroka v jahaču vedno privežite z varnostnim pasom, tudi če gre za kratko vožnjo, saj so prav na teh nezgode najbolj pogoste. Tega jahača oziroma drugih elementov NE puščajte nepripravi ali nezavarovanih v vozilu. Če jahača ne uporabljate redno, ga odstranite iz avtomobila in shranite na suho mesto, zaščiteno pred sončno svetlobo.

Priporočamo, da ne uporabljate rabljenega jahača, čigar zgodovine ne poznate. Sedež ima lahko nevidne strukturne poškodbe ali okvare, ki so posledica nepravilne uporabe/ shranjevanja.

VEDNO uporabljajte le nosilne kontaktne točke, opisane v navodilih in označene na jahaču.

Tega jahača NE uporabljajte pod naslednjimi pogoji:

1. Na sedežih vozil, usmerjenih na stran ali nazaj glede na smer vožnje vozila.
2. Na sedežih vozil, ki se med nameščanjem izdelka premikajo.

Glede vzdrževanja, popravila in zamenjave delov se posvetujte s trgovcem.

Da preprečite opekline, v držala za skodelice na jahaču nikoli ne dajajte vročih tekočin.

Informacije o izdelku

1. To je univerzalni avtosedež/jahač z izboljšanim sistemom za zadrževanje otrok. Odobren je v skladu s Pravilnikom ZN št. 129 za uporabo na sedežih v vozilih, združljivih s sistemom i-Size, in v univerzalnih položajih sedenja, ki jih proizvajalci vozil navedejo v navodilih za uporabo vozila.
2. Če ste v dvomih, se posvetujte s proizvajalcem ali prodajalcem izboljšane sistema za zadrževanje otrok.

Izdelek	Jahač
Materiali	Plastika, kovina, tkanina
Št. patenta	V postopku pridobitve patenta
Primerno za	Višina otroka 135cm–150 cm (referenčna starost 7–12 let)
Namestitev	Usmerjenost naprej (v smeri vožnje vozila)

Opozorila glede namestitve

Glejte slike **1**–**3**

Namestitev s 3-točkovnim varnostnim pasom

Glejte slike **4**–**10**

- 6** Konec sponke za pozicioniranje ramenskega pasu vstavite v odprtino na podnožju.
 - ! Preverite smer sidra za ramenski pas, kot je prikazano na sliki **10**, da preprečite poškodbe otrokovega hrbta, do katerih lahko pride, če se sidro za ramenski pas nahaja v nasprotni smeri.
 - ! Sponko za pozicioniranje ramenskega pasu rahlo povlecite, da zagotovite, da je splet pasu pritrjen na podnožje.
- 7** Trak in sponko vstavite pod prečko in nato trak napnite.
- 8** Sidro za ramenski pas potisnite, da nastavite dolžino spleta pasu.

! Ramenski pas napeljite skozi sponko za pozicioniranje ramenskega pasu. Sponko za pozicioniranje ramenskega pasu potisnite, da zagotovite, da se sponka nahaja v bližini otrokovega ramena, **9** -1 zapnite varnostni pas vozila. **9** -3

! Za doseganje najvarnejše namestitve predlagamo, da je sponka za pozicioniranje ramenskega pasu poravnana z najvišjo točko otrokovega ramena.

Varnostnega pasu vozila NE namestite prek naslonov za roki. Potekati mora pod naslonoma za roki. **9** -2

Jahača ni mogoče uporabiti, če je sponka varnostnega pasu vozila (ženski del sponke) predolga za varno pritrditev jahača. **9** -4

! Jahača namestite trdno ob naslon naprej usmerjenega sedeža v vozilu, ki je opremljen z medeničnim/ramenskim varnostnim pasom.

! Ko otroka namestite v tega jahača, morate pravilno namestiti varnostni pas in zagotoviti, da namestite medenični pas čim nižje, da je medenica pravilno podprta. **9**

! Vsi pasovi, s katerimi je jahač pritrjen na sedež vozila, morajo biti napeti, pasovi, s katerimi je pripet otrok, pa morajo biti prilagojeni otrokovemu telesu, prav tako pa ne smejo biti zviti.

Hrbtni pogled na otroka, ki sedi v sedežu **10**

! Sponka za pozicioniranje ramenskega pasu mora biti speljana skozi vodoravni drog podnožja na najbolj oddaljeni točki od mesta, kjer ramenski pas prečka otrokova ramena.

! Kadar je ne uporabljate, sponko za pozicioniranje ramenskega pasu shranite na dno podnožja.

Uporaba držal za skodelice

Glejte slike **11**

Odstranjevanje mehkih delov

Glejte slike **12**

Nega in vzdrževanje

Mehke dele in notranje podloge operite s hladno vodo do 30 °C.

Mehkih delov ne likajte.

Mehkih delov ne belite in jih ne čistite s kemičnim čiščenjem.

Za čiščenje ne uporabljajte nerazredčenih nevtralnih čistilnih sredstev, bencina ali drugih organskih topil. S tem lahko jahača poškodujete.

Mehkih delov in notranjih podlog ne ožemajte z veliko silo z namenom, da bi se posušili. Lahko bi ostali zmečkani.

Mehke dele in notranje podloge obesite v senco, da se posušijo.

Če jahača dalj časa ne nameravate uporabljati, ga odstranite s sedeža vozila. Jahača shranite v hladnem in suhem prostoru, kamor otrok nima dostopa.

gracobaby.eu

www.gracobaby.pl

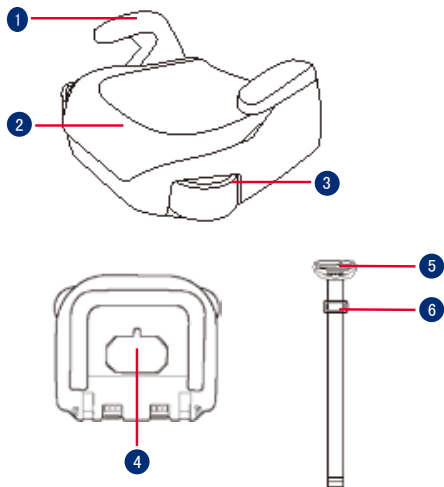

- 1 Подлокотник
- 2 Основание
- 3 Подстаканники
- 4 Отсек для хранения инструкции по эксплуатации
- 5 Зажим плечевой части ремня
- 6 Фиксатор плечевого ремня

RU ВАЖНО!

ВНИМАТЕЛЬНО ПРОЧИТЕ ДАННЫЕ ИНСТРУКЦИИ ПЕРЕД НАЧАЛОМ ИСПОЛЬЗОВАНИЯ И СОХРАНИТЕ ИХ НА БУДУЩЕЕ. НЕСОБЛЮЖДЕНИЕ ИНСТРУКЦИЙ МОЖЕТ ПОСТАВИТЬ ПОД УГРОЗУ БЕЗОПАСНОСТЬ ВАШЕГО РЕБЕНКА.

⚠️ВНИМАНИЕ!

ВАЖНО! СОХРАНИТЕ НАСТОЯЩЕЕ РУКОВОДСТВО ДЛЯ ИСПОЛЬЗОВАНИЯ В БУДУЩЕМ. ПРОЧИТЕ ВНИМАТЕЛЬНО!

Ни один бустер НЕ гарантирует полную защиту от травм в случае аварии. Однако правильное использование данного бустера уменьшает опасность причинения ребенку тяжелых травм или смерти.

Неукоснительное соблюдение инструкций по установке обеспечивает оптимальную работу бустера для максимальной защиты ребенка.

При установке жесткие элементы конструкции и пластмассовые детали бустера должны располагаться так, чтобы исключить риск их зажатия подвижным сиденьем или дверью автомобиля.

Для использования сиденья-бустера в соответствии с Правилами ЕСЕ R129/03 ребенок должен соответствовать следующим требованиям.

Рост ребенка 135-150 см (примерный возраст: 7-12 лет). Только лицом вперед (по направлению движения автомобиля).

Сиденье-бустер подлежит замене, если он подвергался сильной нагрузке (например, в результате ДТП или падения).

Данное сиденье-бустер предназначено только для использования в автомобиле.

Запрещается вносить в сиденье-бустер изменения или дополнения без разрешения сертифицирующего органа. В противном случае может возникнуть серьезная угроза

безопасности.

ЗАПРЕЩАЕТСЯ использовать сиденье, если его поверхность сильно нагрелась от солнца.

Ни в коем случае не оставляйте ребенка без присмотра в сиденье-бустере или автомобиле даже на несколько минут.

Любой багаж и другие предметы должны быть надежно закреплены, так как они могут причинить травмы при аварии.

Бустер не следует использовать без тканевых деталей.

Заменять тканевую обивку бустера допускается только обивкой, рекомендованной производителем, т.к. тканевая обивка является неотъемлемой частью конструкции данного детского удерживающего устройства.

Всегда закрепляйте ребенка в бустере даже в коротких поездках, так как именно во время них происходит большинство аварий. **ЗАПРЕЩАЕТСЯ** оставлять данный бустер или другие предметы непристегнутыми или незакрепленными в автомобиле. Если сиденье-бустер не используется регулярно, извлекайте его из автомобиля и храните в сухом, защищенном от солнца месте.

Рекомендуется не использовать бывшее в употреблении сиденье-бустер, история которого вам неизвестна. Из-за неправильной эксплуатации или хранения в нем могут появиться невидимые структурные повреждения или дефекты.

ЗАПРЕЩАЕТСЯ использовать опорные точки, кроме тех, которые указаны в инструкциях и обозначены на детском удерживающем устройстве-бустере.

ЗАПРЕЩАЕТСЯ устанавливать данный бустер в следующих случаях:

1. На автомобильные сидения, установленные лицом против направления движения или в сторону от направления движения автомобиля.

2. На автомобильные сидения, подвижные во время установки.

По вопросам, связанным с обслуживанием, ремонтом и заменой деталей, обращайтесь к продавцу.

Во избежание ожогов не помещайте горячие жидкости в подстаканники бустера.

Информация об изделии

1. Это улучшенное детское удерживающее устройство типа "универсальная подушка-бустер". Оно утверждено Правилom ООН № 129 для установки на автомобильных сиденьях, совместимых со стандартом "i-Size", согласно информации производителей автомобилей, которая содержится в руководстве к автомобилям.
2. В случае появления сомнений обращайтесь к производителю или продавцу улучшенного детского удерживающего устройства.

Изделие	Сиденье-бустер
Материалы	Пластик, металл, ткань
Номер патента	Патенты оформляются
Предназначено для	Детей ростом 135–150 см (примерный возраст: 7 - 12 лет)
Установка	В положении лицом по направлению движения автомобиля

Особенности установки

См. рисунки **1**–**3**

Установка с помощью 3-точечного ремня

См. рисунки **4**–**10**

6 Проденьте ремень с зажимом плечевой части ремня в отверстие в основании.

! Верное направление фиксатора плечевого ремня показано на рис. **10**. Если фиксатор плечевого ремня направлен в противоположную сторону, спина ребенка может пострадать.

! Потяните за ремень с зажимом плечевой части ремня, чтобы проверить его крепление к основанию.

7 Проденьте ремень с зажимом через перекладину и затяните ремень.

8 Отрегулируйте длину ремня, сдвигая фиксатор плечевого ремня.

! Проденьте плечевую часть ремня через зажим плечевой части ремня. Сдвиньте зажим плечевой части ремня, чтобы зажим находился возле плеча ребенка, **9** -1 застегните пряжку ремня безопасности. **9** -3

! Для максимально безопасной установки рекомендуется располагать зажим плечевой части ремня на максимальной высоте плеча ребенка.

ЗАПРЕЩАЕТСЯ располагать ремень безопасности автомобиля поверх подлокотников. Он должен проходить под подлокотниками. **9** -2

Детское удерживающее устройство-бустер запрещается использовать, если пряжка ремня безопасности (гнездовая часть) слишком длинная и не позволяет надежно закрепить детское удерживающее устройство-бустер. **9** -4

! Установите детское удерживающее устройство-бустер вплотную к спинке автомобильного сиденья, расположенного по ходу движения и оснащенного наплечно-поясным ремнем безопасности.

! Поместив ребенка в данное детское удерживающее устройство-бустер, необходимо правильно пристегнуть ремень безопасности и расположить поясной ремень внизу, чтобы он плотно фиксировал область таза. **9**

! Все ремни, удерживающие бустер в автомобиле, должны быть плотно натянуты. Любые ремни, удерживающие ребенка, должны быть отрегулированы по размеру тела ребенка. Ремни не должны быть перекручены.

Вид сзади сидящего на сиденье ребенка. **10**

! Зажим плечевой части ремня должен крепиться к горизонтальной стойке основания в самой удаленной точке от места прилегания плечевой части автомобильного ремня к телу ребенка.

! Храните зажим плечевой части ремня в нижней части основания, когда он не используется.

Использование подстаканников

См. рисунок **11**

Снятие тканевых деталей

См. рисунок **12**

Уход за изделием

Стирайте тканевые детали и внутреннюю обивку в холодной воде при температуре не выше 30°C.

Запрещается гладить тканевые детали.

Запрещается отбеливать и подвергать тканевые детали химчистке.

Запрещается использовать неразбавленные нейтральные моющие средства, бензин и другие органические растворители для чистки детского удерживающего устройства-бустера. Это может привести к повреждению детского удерживающего устройства-бустера.

Не скручивайте тканевые детали и внутреннюю обивку при сушке. От этого на тканевых деталях и внутренней обивке могут появиться складки.

Вывешивайте тканевые детали и внутреннюю обивку для просушки в тени.

Если детское удерживающее устройство-бустер не используется в течение длительного времени, извлекайте его из автомобиля. Поместите детское удерживающее устройство-бустер в прохладное сухое место, недоступное для детей.

gracobaby.eu

www.gracobaby.pl

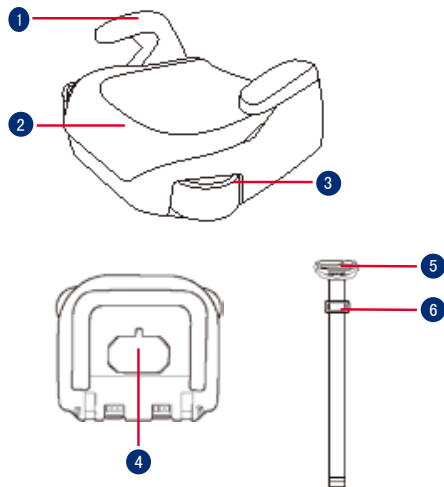

- 1 Armlæn
- 2 Bund
- 3 Kopholdere
- 4 Rum til brugsvejledning
- 5 Klemme til skuldersele
- 6 Fastgørelsespunkt til skulderselen

DA VIGTIGT

LÆS DISSE VEJLEDNINGER OMHYGGELIGT FØR BRUG
BEHOLD DEM TIL SENERE REFERENCE. HVIS DISSE
VEJLEDNINGER IKKE FØLGES, KAN DET GÅ UD OVER DIT
BARN SIKKERHED.



ADVARSEL:
**VIGTIGT, BEHOLD TIL SENERE REFERENCE: LÆS DENNE
VEJLEDNING OMHYGGELIGT.**

INGEN autostole kan garantere fuld beskyttelse mod skader
i en ulykke. Men korrekt anvendelse af denne autostol vil
dog nedsætte risikoen for alvorlige skader på dit barn eller
dødsfald.

Sørg altid for at følge installationsvejledningerne ordentligt,
så autostolen bruges optimalt på en sikker måde.

Når autostolen monteres skal du holde øje med at dens
hårde genstande og plastdele ikke kan komme i klemme i et
bevægeligt sæde eller i en køretøjets døre.

For at bruge denne autostol i henhold til ECE R129/03, skal
dit barn opfylde følgende krav.

Barnets højde 135-150 cm (referencealder: 7 -12 år). Kun
fremadvendt (i køretøjets køreretning).

Autostolen skal udskiftes, hvis den udsættes for store
belastninger i tilfælde af en ulykke eller hvis den tabes på
jorden.

Denne autostol er kun beregnet til brug i en bil.

Autostolen må ikke ændres eller modificeres, uden
godkendelse fra myndighederne. Hvis dette gøres, kan det
føre til seriøse sikkerhedsproblemer.

Autostolen må IKKE bruges, hvis overfladerne er for varme
fra sollys.

Et barn må aldrig efterlades uden opsyn i autostolen eller i
køretøjet, også selvom det kun er et par minutter.

Bagage eller andre genstande kan føre til skader i tilfælde af
et sammenstød, og de skal derfor spændes ordentligt fast.

Autostolen må ikke bruges uden de bløde dele.

De bløde dele må ikke erstattes med nogen andre dele,
undtaget dele, der anbefales af producenten, da de bløde
dele er en integreret del af autostolens funktion.

Spænd altid barnet fast i autostolen, selv på korte ture, da
de fleste ulykker sker her. Efterlad IKKE denne autostol, eller
nogen andre dele, uden at spænde sikkerhedsseleer i
køretøjet. Tag autostolen ud af bilen, hvis den ikke bruges
regelmæssigt, og opbevar den et tørt sted, uden for sollys.

Det anbefales ikke at bruge en brugt autostol, hvis
baggrund du ikke kender. Den kan have usynlige skader
eller defekter på grund af forkert brug/opbevaring.

Brug IKKE andre bærepunkter udover de, som er beskrevet i
anvisningerne, og som er markeret på autostolen.

Autostolen MÅ IKKE monteres under følgende forhold:

1. På køretøjssæder, der vender sidelæns eller bagud i
forhold til køreretningen.
 2. Køretøjssæder, der kan bevæges under monteringen.
- Kontakt din forhandler vedrørende spørgsmål om
vedligeholdelse reparation og udskiftning af dele.
- For at undgå forbrændinger, må du aldrig putte varme
væsker i skuldre kopholderne.

Produktoplysninger

1. Dette er et universalt autostol. Det er godkendt i henhold til FN-forordningen nr.129 til brug i i-Size-kompatible og universale sæder i køretøjer, som angivet af bilproducenterne i køretøjets brugervejledning.
2. Hvis du er i tvivl, skal du kontakte producenten af autostolen eller din forhandler.

Produkt	Autostol
Materialer	Plastik, metal, stof
Patentnummer	Afventer patent
Egnet til	Barnehøjde 135-150 cm (Referencealder 7-12 år).
Montering	Fremadvendt (i køreretningen)

Forholdsregler under opstilling

Se billederne **1** - **3**

Montering med en 3-punktssikkerhedssele

Se billederne **4** - **10**

- 6** Sæt skulderselens justeringsrem i hullet på bunden.
 - ! Kontroller fastgørelsespunkt til skulderselen **10** så barnets ryg ikke tager skade, hvis fastgørelsespunktet vender den modsatte retning.
 - ! Træk let i skulderselens justeringsrem for at sikre, at den er spændt ordentligt fast til bunden.
- 7** Stik selen og spændet gennem tværstangen, og spænd derefter selen.
- 8** Juster længden på remmen med fastgørelsespunktet til skulderselen.

! Stik skulderselen i spændet. Træk i spændet, så spændet sidder tæt på barnets skulder, **9**-1 og spænd køretøjets sikkerhedssele. **9**-3

! For at få den sikreste position, anbefaler vi at klemmen til skulderselen er på linje med det øverste punkt på barnets skulder.

Placer IKKE køretøjets sikkerhedssele over armlænene. Den skal føres under armlænene. **9**-2

Autostolen må ikke bruges, hvis spændet på køretøjets sikkerhedssele (hunstikket) er for langt til at fastgøre barnesædet sikkert. **9**-4

! En autostolen skal placeres ordentligt mod ryglænet på et fremadvendt sæde i køretøjet, der skal være udstyret med en hofte- eller skulderssele.

! Når barnet anbringes i autostolen, skal sikkerhedssele bruges korrekt, og du skal sørge for, at lårselen spændes lavt, så bækket er spændt fast. **9**

! Alle seler, der holder autostil fast til køretøjet, skal sidde stramt. Alle seler, der fastholder barnet, skal justeres, så de passer til barnets krop. Ingen af selerne må være snoet.

Barnet siddende på sædet, set bagfra. **10**

! Klemmen til skulderselen skal fastgøres på den lodrette stang på bunden, der er længst væk derfra, hvor køretøjets sikkerhedssele ligger over barnet.

! Opbevar venligst klemmen til skulderselen i bunden, når det ikke er i brug.

Brug kopholderne

Se billede **11**

Sådan tages de bløde dele af

Se billede **12**

Pleje og vedligeholdelse

De bløde dele og puder kan vaskes i koldt vand under 30 °C.

De bløde dele må ikke stryges.

De bløde dele må ikke vaskes med blegemiddel eller kemiske rengøringsmidler.

Autostolen må ikke vaskes med ufortyndet neutralt rengøringsmiddel, benzin eller andre organiske opløsningsmidler. Det kan forårsage skade på autostolen.

Undgå at vride de bløde dele og puder for at tørre med stor kraft. Det kan give de bløde dele og puderne folder.

De bløde dele og puder skal hænges til tørre i skyggen.

Hvis autostolen ikke skal bruges i længere tid, skal den tages ud af køretøjet. Opbevar autostolen på et køligt og tørt sted, som er utilgængeligt for børn.

gracobaby.eu

www.gracobaby.pl

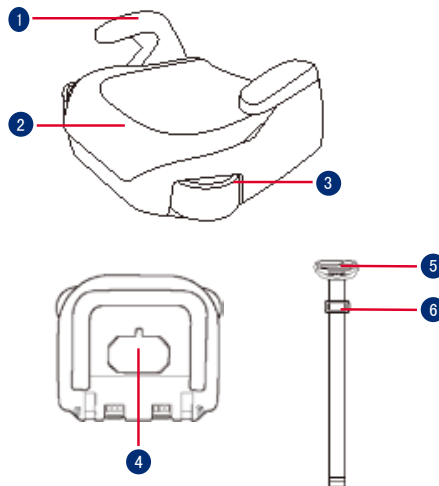

- 1 Armlene
- 2 Base
- 3 Koppholdere
- 4 Oppbevaring for bruksanvisning
- 5 Plasseringsklemme for skulderbelte
- 6 Skulderseleanker

NO VIKTIG

LES DISSE INSTRUKSJONENE NØYE FØR BRUK, OG BEHOLD DEM FOR FREMTIDIG OPPSLAG. DERSOM DU IKKE FØLGER DISSE INSTRUKSJONENE, KAN DET GÅ UT OVER SIKKERHETEN TIL BARNET DITT.



VIKTIG, BEHOLD FOR FREMTIDIG OPPSLAG: LES NØYE.

INGEN beltestol kan garantere full beskyttelse mot skade ved en ulykke. Riktig bruk av denne beltestolen vil imidlertid redusere risikoen at barnet ditt blir alvorlig skadet eller dør.

Sørg alltid for å følge instruksjonene for installasjon riktig. Da kan du sørge for at beltestolen fungerer så sikkert som mulig.

Pass på at de stive gjenstandene og plastdelene på beltestolen blir plassert og installert slik at de ikke kan hemmes av et flyttbart sete eller en av bilens dører.

For at bruk av denne beltestolen skal være i henhold til ECE R129/03 må barnet være innenfor følgende mål:

Barnets høyde 135–150 cm (referansealder: 7–12 år). Kun forovervendt (i kjøretøyets kjøreretning).

Beltestolen bør skiftes ut hvis den har blitt utsatt for tung belastning ved ulykke eller hvis det har falt.

Denne beltestolen skal bare brukes i en bil.

Ikke endre eller legg til noe på beltestolen uten godkjenning fra typegodkjenningsmyndigheten. Ellers kan det føre til alvorlige problemer med sikkerhet.

IKKE bruk beltestolen hvis overflatene er for varme mot sollys.

La aldri barnet være uten tilsyn i beltestolen eller kjøretøyet, ikke engang i noen minutter.

All bagasje eller andre gjenstander som kan gi personskader ved kollisjon, skal være forsvarlig festet.

Beltestolen skal ikke brukes uten de myke delene.

De myke delene på beltestolen skal ikke byttes ut med noen andre enn de som er anbefalt av produsenten, da de er vesentlige for ytelsen til barnesetet.

Barn skal alltid sitte i beltestolen, selv på korte turer, da dette er når de fleste ulykker oppstår. IKKE la denne beltestolen eller andre gjenstander være ufestet med belte eller usikret i bilen. Fjern beltestolen fra bilen hvis den ikke brukes regelmessig, og oppbevar den i tørre omgivelser beskyttet fra solen.

Man bør ikke bruke en brukt beltestol som man ikke kjenner historikken til. Det kan ha usynlige strukturelle skader eller mangler på grunn av feil bruk/lagring.

IKKE bruk andre bærende kontaktpunkter annet enn de som står beskrevet i instruksjonene og markert på beltestolen.

IKKE bruk beltestolen med:

1. bilseter vendt sidelengs eller bakover i forhold til kjøretøyets kjøreretning.
2. bilseter som kan beveges under installasjon.

Kontakt forhandleren for spørsmål vedrørende vedlikehold, reparasjon og utskifting av deler.

For å unngå brannskader må du aldri legge varme væsker i koppholderne på beltestolen.

Produktinformasjon

1. Dette er en universell beltestol forbedret barnesetesystem. Det er godkjent i henhold til OG forskrift nr. 129, for bruk i i-Size-kompatible sitteplasser som angitt av kjøretøyprodusentene i brukerhåndboken til kjøretøyet.
2. Hvis du er i tvil, tar du kontakt med produsenten eller forhandleren av det forbedrede barnesetet.

Produkt	Beltestol
Materialer	Plast, metall, tekstiler
Patentnr.	Patentmeldt
Egnet for	Barn i høyde 135–150 cm (referansealder 7–12 år)
Installasjon	Forovervendt (i kjøretøyet kjøretretning)

Merknader for installasjon

Se bilder **1** - **3**

For montering med 3-punktsbelte

Se bilder **4** - **10**

- 6** Sett enden av plasseringsklemmen for skulderbelte inn i hullet på basen.
 - ! Kontroller at retningen til skulderselens anker er som **10** for å unngå å skade barnets rygg hvis skulderselens anker er i motsatt retning.
 - ! Trekk i plasseringsklemmen for skulderbeltet for å sikre at båndet er festet til basen.
- 7** Tre nettingen og klipsen gjennom krysstangen, og stram nettingen.
- 8** Skyv skulderselleankeret for å justere lengden på nettingen.

! Legg skulderbeltet inn gjennom plasseringsklemmen for skulderbeltet, og skyv klemmen for å sikre at den er nær skulderen til barnet, **9** -1 og spenn sikkerhetsbeltet til kjøretøyet. **9** -3

! For å installere sikreste mulig foreslår vi at posisjoneringsklemmen til skulderbeltet er på høyde med det høyeste punktet på barnets skulder.

IKKE sett bilbeltet over toppen av armlenene. Det må føres under armlenene. **9** -2

Belteputen kan ikke brukes hvis bilens låsespennen i kjøretøyet (hunn-enden) er for lang til å forankre belteputen på en sikker måte. **9** -4

! Plasser beltestolen godt mot baksiden av et fremovervendt bilsete utstyrt med et hofte/skulderbelte.

! Når barnet er satt i beltestolen, må setebeltet brukes riktig. Sørg for at et eventuelt hoftebelte sitter lavt nede, slik at bekkenet er godt festet. **9**

! Alle remmer som holder beltestolen i kjøretøyet, skal være tette. Eventuelle stropper som holder fast barnet, skal tilpasses kroppen til barnet. Stroppene skal ikke vris.

Barnet sittende i setet sett bakfra. **10**

! Plasseringsklemmen for skulderbeltet må gjennom den horisontale stangen på basen lengst fra der kjøretøyet skulderbelte ligger på tvers av barnet.

! Oppbevar plasseringsklemmen for skulderbeltet på bunnen av basen når den ikke er i bruk.

Bruke kopholdere

Se bilde **11**

Ta av de myke delene

Se bilde **12**

Stell og vedlikehold

Vask de myke delene og den indre polstringen med kaldt vann under 30 °C.

Ikke stryk de myke delene.

Ikke bruk blekemiddel eller tørrens på de myke delene.

Ikke bruk uforynnede nøytralt vaskemiddel, bensin eller andre organiske løsemidler til å vaske beltestolen. Det kan føre til skade på beltestolen.

Ikke vri opp de myke delene og den indre polstringen med stor kraft for å tørke dem. Det kan gjøre at de myke delene og den indre polstringen blir rynket.

Tørk de myke delene og den indre polstringen i skyggen.

Fjern beltestolen fra bilsetet hvis den ikke skal brukes på lengre tid. Legg beltestolen på et kjølig, tørt sted der barnet ikke får tilgang til det.

gracobaby.eu

www.gracobaby.pl

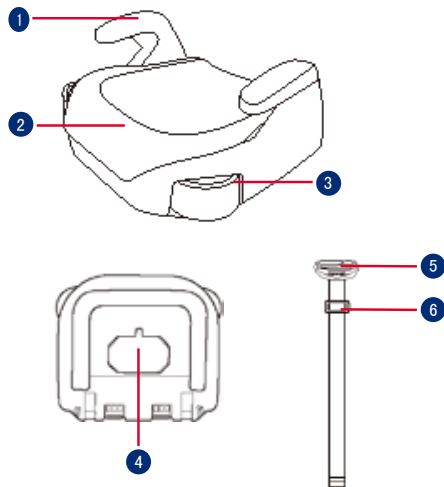

- 1 Armstöd
- 2 Bas
- 3 Mugghållare
- 4 Förvaring för bruksanvisning
- 5 Axelbältets positioneringsklämna
- 6 Axelseleförankring

LÄS NOGA IGENOM DESSA INSTRUKTIONER INNAN ANVÄNDNING OCH SPARA DEM FÖR FRAMTIDA BRUK. BARNETS SÄKERHET KAN PÅVERKAS OM DU INTE FÖLJER DESSA INSTRUKTIONER.



VIKTIGT, SPARA FÖR FRAMTIDA BEHOV: LÄS IGENOM NOGA.

INGEN bilbarnstol kan garantera ett fullständigt skydd mot personskador vid en olycka. Däremot minskar en korrekt användning av denna bilbarnstol risken för allvarliga personskador eller dödsfall för ditt barn.

Var alltid noga med att följa monteringsanvisningarna korrekt eftersom det säkerställer att användningen av bilbarnstolen är optimalt säker.

Var noga med att de fasta föremålen och platsdelarna på en bilbarnstol skall vara så placerade och monterade så att det inte finns någon risk för att de fastnar i ett säte som rör sig eller någon av fordonets dörrar.

För att använda den här bilbarnstolen i enlighet med ECE R129/03 måste ditt barn uppfylla följande krav.

Barnets längd 135cm–150 cm (referensålder: 7-12 år). Endast framåtvänd (i fordonets färdriktning)

Bilbarnstolen ska bytas om det utsatts för hög påfrestning i samband med en olycka eller om den har tappats.

Bilbarnstolen är endast avsedd för användning i bilen.

Gör inte några förändringar eller tillägg till bilbarnstolen utan godkännande från typgodkännandemyndigheten. Att göra det kan innebära allvarliga säkerhetsproblem.

Använd INTE stolen om ytorna värmts upp av solen och är för varma.

Lämna aldrig barnet utan tillsyn i bilbarnstolen eller fordonet, inte ens en kortare stund.

Allt bagage eller andra föremål som kan orsaka personskador vid en kollision måste vara ordentligt säkrade. Bilbarnstolen får inte användas utan det mjuka materialet. Bilbarnstolens mjuka material får inte ersättas med något annat material än det som rekommenderas av tillverkaren, eftersom det mjuka materialet utgör en integrerad del av bilbarnstolens egenskaper.

Sätt alltid fast barnet i bilbarnstolen, även vid korta resor eftersom det är då som de flesta olyckor sker. Lämna INTE den här bilbarnstolen eller andra föremål utan att ha dem bältade och fastsatta i ditt fordon. Ta ut bilbarnstolen från bilen om den inte används regelbundet och förvara den på en torr plats där den har skydd mot solen.

Rekommendationen är att inte använda en begagnad bilbarnstol vars bakgrund du inte känner till. Den kan ha strukturella skador som inte syns med blotta ögat eller vara defekt på grund av felaktig användning/förvaring.

Använd INTE andra fästpunkter än de som beskrivs i instruktionerna och som är markerade på bilbarnstolen.

Montera INTE denna bilbarnstol under följande förhållanden:

1. Bilstolar riktade åt sidan eller bakåt i avseende till bilens körriktning.
2. Fordonssäten som är rörliga under installation.

Rådgör med återförsäljaren avseende frågor om underhåll, reparation och utbyte av delar.

För att undvika brännsår ska heta vätskor aldrig placeras i din bilbarnstols mugghållare.

Produktinformation

1. Det här är en universell bilbarnstolskudde med ett förstärkt fasthållningssystem för barn. Den är godkänd enligt FN-förordningen nr 129, för användning i i-Size-kompatibla och universella fordonssätesspositioner som indikerats av fordonets tillverkare i fordonets bruksanvisning.
2. Vid tveksamheter ska antingen tillverkaren eller återförsäljaren av system för förstärkt bilbarnstol rådfrågas.

Produkt	Bilbarnstol
Material	Plast, metall, tyg
Patentnr.	Patentsökan under behandling
Lämplig för	Barnets längd 135 cm–150 cm (referensålder 7- 12 år)
Montering	Framåtriktat (i fordonets färdriktning)

Angående installation

Se bilder **1** - **3**

Installation med trepunktsbälte

Se bilder **4** - **10**

6 Sätt axelbältets positioneringsklämmas band i basens håll.

! Kontrollera riktningen på axelselels förankring för **10** att undvika att skada barnets rygg om axelseleförankringarna sitter i motsatt riktning.

! Dra i bandet till positioneringsklämman för axelremmen för att vara säker att på bandet sitter fast på basen.

7 Trä bandet och spännet genom tvärstången och sträck sedan bandet.

8 Vrid axelseleförankringen för att justera bandlängden.

! Dra genom axelremmen in i positioneringsklämman för axelremmen, skjut upp positioneringsklämman för axelremmen för att vara säker på att spännet är nära barnets axel **9** -1 spänn fast fordonets säkerhetsbälte.

9 -3

! För att åstadkomma den säkraste installationen föreslår vi att positioneringsklämman för axelremmen ska vara i nivå med den högsta punkten för barnet axlar.

Placera INTE fordonets bälte över armstödet. Det måste passera under armstödet. **9** -2

Bilbarnstolen kan inte användas om fordonets säkerhetsspänne (honan) är för långt för att förankra bilbarnstolen ordentligt. **9** -4

! Placera en bilbarnstol tätt intill ryggstödet på ett framåtvänt fordonssäte som har höft-/trepunktsbälte.

! Efter att ditt barn har placerats i denna bilbarnstol måste säkerhetsbältet användas korrekt, samt säkerställas att höftbältet är placerat långt ned så att bäckenet sitter fast. **9**

! Alla band som håller fast bilbarnstolen i fordonet måste vara åtdragna och alla band som håller fast barnet måste justeras efter barnets kropp. Banden får inte heller tvinnas.

Bakre vy på barnet i sätet. **10**

! Axelremmens positioneringsklämma måste sitta fast i den vertikala stången på basen på längst avstånd från där fordonets axelrem ligger över barnet.

! Förvara positioneringsklämman för axelremmen längst ned i basen när den inte används.

Använda kopphållare

Se bild **11**

Borttagning av mjuka delar

Se bild **12**

Skötsel och underhåll

Tvätta det mjuka materialet och inre kuddarna med kallt vatten under 30 °C.

Stryk inte det mjuka materialet.

Blek inte eller kemtvätta det mjuka materialet.

Använd inte outspädd neutralt rengöringsmedel, bensin eller andra organiska lösningsmedel för att tvätta bilbarnstolen. Det kan skada bilbarnstolen.

Vrid inte det mjuka materialet och de inre kuddarna för att torka med mycket kraft. Det kan göra att det mjuka materialet och inre kuddarna veckas.

Häng det mjuka materialet och inre kuddarna att torka i skuggan.

Ta bort bilbarnstolen från fordonet om det inte skall användas under en längre tid. Placera bilbarnstolen på en sval och torr plats där barnet inte kan komma åt den.

gracobaby.eu

www.gracobaby.pl

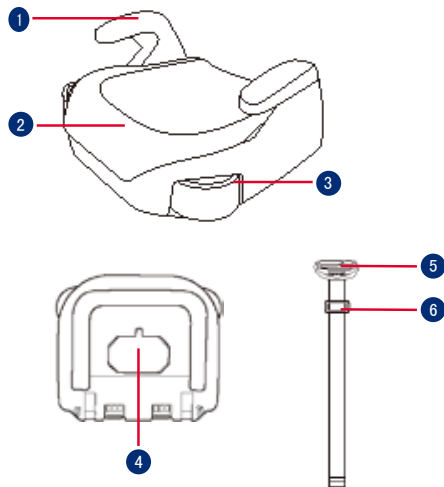

- 1 Käsinoja
- 2 Alusta
- 3 Kupinpidikkeet
- 4 Käyttöoppaan säilytyslokeri
- 5 Hartiavyön sijoituskiinnike
- 6 Hartiavaljaiden ankkuri

FI TÄRKEÄÄ

LUE NÄMÄ OHJEET HUOLELLISESTI ENNEN KÄYTTÖÄ JA SÄILYÄ NE TULEVAA KÄYTTÖÄ VARTEN. LAPSESI TURVALLISUUS VOI OLLA UHATTUNA, JOS ET NOUDATA NÄITÄ OHJEITA.



TÄRKEÄÄ, SÄILYÄ TULEVAA KÄYTTÖÄ VARTEN: LUE HUOLELLISESTI.

MIKÄÄN istuinkoroke ei takaa täyttää suojausta vammalta onnettomuudessa. Tämän istuinkorokkeen oikea käyttö vähentää kuitenkin lapsen vakavan vamman tai kuoleman vaaraa.

Varmista aina, että noudatat asennusohjeita oikein. Tämä varmistaa, että istuinkoroke toimii optimaalisella turvallisuustasolla.

Pidä huoli, että istuinkorokkeen jäykät kohteet ja muoviosat on sijoitettu ja asennettu niin, etteivät ne todennäköisesti takerru siirrettävään penkkiin tai ajoneuvon oveen.

Käyttääksesi tätä istuinkoroketta ECE R129/03 -normin mukaisesti, lapsen on täytettävä seuraavat vaatimukset.

Lapsen pituus 135–150 cm (ikä noin: 7–12 vuotta). Vain kasvot menosuuntaan (ajoneuvon ajosuuntaan).

Istuinkoroke tulee vaihtaa, jo se on altistunut raskaille kuormille onnettomuuden yhteydessä, tai jos on pudonnut.

Istuinkoroke on tarkoitettu käytettäväksi vain autossa.

Älä tee istuinkorokkeeseen mitään muutoksia tai lisäyksiä, joilla ei ole tyyppihyväksyntäviranomaisen hyväksyntää.

Tämän ohjeen noudattamatta jättäminen voi johtaa vakaviin turvallisuusongelmiin.

ÄLÄ käytä istuinta, jos sen pinnat ovat auringonpaisteesta johtuen liian kuumia.

Älä koskaan jätä lasta valvomatta istuinkorokkeeseen tai ajoneuvoon edes muutamaksi minuutiksi.

Kaikki matkatavarat tai muut esineet, jotka voivat aiheuttaa vammoja törmäystilanteessa, on kiinnitettävä kunnolla.

Istuinkoroketta ei saa käyttää ilman pehmyttarvikkeita.

Istuinkorokkeen pehmyttarvikkeita ei saa vaihtaa muihin kuin valmistajan suosittelemiin, koska pehmyttarvikkeet muodostavat kiinteän osan turvajärjestelmän suorituskyvystä.

Kiinnitä lapsi aina istuinkorokkeeseen lyhyilläkin matkoilla, koska juuri tällöin useimmat onnettomuudet tapahtuvat. ÄLÄ jätä tätä istuinkoroketta tai muita kohteita ilman turvavyötä tai kiinnitystä ajoneuvoon. Irrota istuinkoroke autosta, jos sitä ei käytetä säännöllisesti ja säilytä sitä auringolta suojatussa paikassa.

Ei ole suositeltavaa käyttää käytettyä istuinkoroketta, jonka käyttöhistoriaa ei tunneta. Siinä voi olla väärästä käytöstä/ säilytyksestä johtuvia näkymättömiä rakenteellisia vahinkoja tai vikoja.

ÄLÄ käytä muita kuormituspisteitä, kuin on kuvattu ohjeissa ja merkitty istuinkorokkeeseen.

ÄLÄ asenna tätä istuinkoroketta seuraavissa olosuhteissa:

1. Ajoneuvon istuimille, jotka ovat sivuttain tai taaksepäin ajoneuvon ajosuuntaan nähden.
2. Ajoneuvon istuimille, jotka ovat epävakaita asennuksen aikana.

Ota yhteyttä jälleenmyyjään ongelmassa, jotka liittyvät kunnossapitoon, korjaukseen ja osien vaihtoon.

Palovammojen välttämiseksi, älä koskaan aseta kuumia juomia istuinkorokkeen kupinpidikkeeseen.

Tuotetiedot

1. Tämä on parannetun lapsen turvaistuimen yleisistuinokoroke. Se on hyväksytty Yhdistyneiden Kansakuntien säädöksen nro 129 mukaisesti käytettäväksi i-Size-yhteensopivissa istumasijainneissa, jotka ajoneuvon valmistaja on osoittanut ajoneuvon käyttöoppaassa.
2. Jollet ole varma, ota yhteyttä parannetun lapsen turvaistuinjärjestelmän valmistajaan tai jälleenmyyjään.

Tuote	Istuinokoroke
Materiaalit	Muovit, metalli, kankaat
Patenttinumero	Patentteja vireillä
Sopivuus	Lapsen pituus 135–150 cm (ikä 7–12 vuotta)
Asennus	Kasvot menosuuntaan (ajoneuvon ajosuuntaan)

Asennuksessa huomioitavaa

Katso kuvat **1** - **3**

Asennus 3-pisteturvavyöllä

Katso kuvat **4** - **10**

- 6** Vie hartiavyön sijoituskiinnikkeen nauhapunoksen pää alustan reikään.
! Tarkista hartiavaljaiden ankkurin suunta **10** välttääksesi loukkaamista lapsen selkää, jos hartiavaljaiden ankkuri on vastakkaiseen suuntaan.
! Vedä hartiavyön sijoituskiinnikkeen nauhapunosta varmistaaksesi, että punos on kiinnittynyt alustaan.
- 7** Pujota hihna ja kiinnitin poikkipalkin läpi ja kiristä sitten hihna.
- 8** Liu'uta hartiavaljaiden ankkuria säätääksesi nauhapunoksen pituutta.

- ! Aseta se hartiavyön kautta hartiavyön sijoituskiinnikkeeseen. Liu'uta hartiavyön sijoituskiinnikettä varmistaaksesi, että se on lähellä lapsen hartioita, **9** -1 kiinnitä ajoneuvon turvavyö. **9** -3
- ! Saavuttaaksesi turvallisimman asennuksen, on suositeltavaa, että hartiavyön sijoituskiinnike on samalla tasolla kuin lapsen hartioiden korkein kohta.

ÄLÄ sijoita ajoneuvon turvavyötä käsinojien päälle. Niiden on kuljettava käsinojien alta. **9** -2

Istuinokoroketta ei voi käyttää, jos ajoneuvon turvavyön solki (naaras-solkipää) on liian pitkä istuinokorokkeen pitävään ankkurointiin. **9** -4

- ! Aseta istuinokoroke lujasti vasten ajoneuvon syli/hartiavyöllä varustetun eteenpäin suunnatun istuimen selkää.
 - ! Kun lapsi on asetettu tähän istuinokorokkeeseen, turvavyötä on käytettävä oikein ja varmistettava, että kaikkia sylihihnoja pidetään alhaalla niin, että lantio pysyy lujasti paikallaan. **9**
 - ! Kaikkien hihnojen, jotka kiinnittävät istuinokorokkeen ajoneuvon on oltava tiukalla, kaikki hihnat, jotka pidättävät lasta, tulee olla säädetty lapsen kehon mukaisesti eivätkä hihnat saa olla kiertyneitä.
- Näkymä takaa istuimella istuvasta lapsesta. **10**
- ! Hartiavyön sijoituskiinnikkeen tulee mennä alustan vaakatangon läpi kauimpana kohdasta, jossa ajoneuvon hartiavyö kulkee lapsen yli.
 - ! Säilytä hartiavyön sijoituskiinnikettä alustan pohjassa, kun sitä ei käytetä.

Käytä kupinpidikkeitä

Katso kuva **11**

Irrota pehmyttarvikkeet

Katso kuva **12**

Hoito ja kunnossapito

Pese pehmyttarvikkeet ja sisäpehmuste alle 30 °C -asteisella kylmällä vedellä.

Älä silitä pehmusteita.

Älä valkaise tai kuivapese pehmyttarvikkeita.

Älä käytä laimentamatonta neutraalia pesuainetta, bensiiniä tai muita orgaanisia liuottimia istuinkorokkeen pesemiseen.

Se voi vahingoittaa istuinkoroketta

Älä kuivaa pehmyttarvikkeita ja sisäpehmusteita kiertämällä niitä suurella voimalla. Pehmyttarvikkeisiin ja sisäpehmusteisiin voi jäädä ryppyjä.

Ripusta pehmyttarvikkeet ja sisäpehmusteet varjoon kuivumaan.

Irrota istuinkoroke ajoneuvon penkistä, jos sitä ei käytetä pitkään aikaan. Säilytä istuinkoroketta viileässä, kuivassa paikassa, johon lapsilla ei ole pääsyä.

gracobaby.eu

www.gracobaby.pl

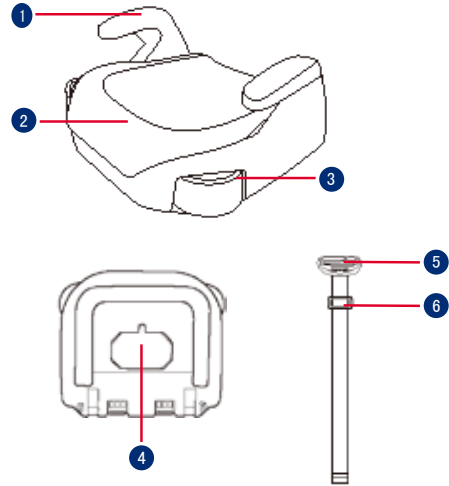

- 1 Kartámasz
- 2 Talapzat
- 3 Pohártartók
- 4 Használati utasítás tároló
- 5 Vállszíj helyező csat
- 6 Vállhármszíj rögzítő

HU FONTOS

HASZNÁLAT ELŐTT OLVASSA EL FIGYELMESEN EZEKET AZ UTASÍTÁSOKAT ÉS TARTSA MEG A JÖVŐBENI HASZNÁLATRA. AMENNYIBEN NEM KÖVETI EZEKET AZ UTASÍTÁSOKAT, EZ BEFOLYÁSOLHATJA A GYEREK BIZTONSÁGÁT.

FIGYELEM:

FONTOS, ŐRIZZE MEG A KÉSŐBBIEKRE: FIGYELMESEN OLVASSA EL.

SEMILYEN emelőszék nem biztosít teljes védelmet egy baleset esetén. Ennek ellenére ennek az emelőszéknek megfelelő használata csökkenti a gyerek súlyos sérülésének vagy halálának esélyét.

Mindig vigyázzon, hogy kövesse a szerelési utasításokat, ez biztosítja hogy az emelőszék optimális biztonsági szinten teljesít.

Vigyázzon, hogy a kemény elemek és az emelőszék műanyag alkatrészei olyan helyen legyenek szerelve, hogy azokat ne csíphesse be mozgó ülés vagy a gépkocsi ajtója. Ahhoz, hogy ezt az emelőszéket az ÉCE R129/03 Szabálynak megfelelően tudja használni, a gyermekének a következő követelményeknek kell megfelelnie.

Gyerek magassága 135cm-150cm (referencia életkor: 7-12 év). Csak előrefelé néző (a jármű haladási irányába).

Az emelőszéket ki kell cserélni, ha nehéz terhelésnek volt kitéve egy ütközés esetén, vagy ha leejtették.

Az emelőszéket csak gépkocsiban való használatra készítették.

Ne végezzen semmilyen módosítást vagy hozzáadást az emelőszéken a típusjövőahagyó hatóság engedélye nélkül. Ez komoly biztonsági problémát okozhat.

NE használja az ülést ha a felülete túl forró a napfénytől.

Soha ne hagyja a gyermekét felügyelet nélkül az emelőszékben vagy a gépkocsiban, még néhány percre sem.

Minden csomagot vagy más olyan tárgyat amely ütközés esetén sérülést okozhat, megfelelően rögzíteni kell.

Az emelőszéket ne használja a puha belsők nélkül.

Az emelőszék puha belsőt nem szabad mással kicserélni, mint a gyártó által ajánlottal, mert a puha belső a gyereklülés szerves része.

Mindig rögzítse a gyereket az emelőszékben, még rövid utakon is, mert a legtöbb baleset ilyenkor történik. NE hagyja az emelőszéket vagy más tárgyat rögzítés nélkül a gépkocsiban. Távolítsa el az emelőszéket a gépkocsiból, ha nincs szokásos használatban és tárolja egy száraz, napfénytől védett környezetben.

Ajánlott, hogy ne használjon használt emelőszéket, amelynek a történetét nem ismeri. Lehetnek nem látható szerkezeti sérülései vagy hibái a helytelen használat/tárolás miatt.

NE használjon más teherbíró érintkezési pontokat, mint amelyeket az útmutatások leírnak és jelezve vannak az emelőszéken.

NE szerelje az emelőszéket az alábbi helyzetekben:

1. Gépkocsi ülés amelyek oldalra vagy hátra néznek a gépkocsi haladási irányához képest.
2. Gépkocsi ülés amelyik szerelés közben mozog.

Kérje ki a forgalmazó tanácsát, ami a karbantartást javítást és alkatrész cseréjét illeti.

Égési sérülések elkerülése végett soha ne tegyen forró folyadékokat a pohártartóba.

Termékinformáció

1. Ez egy univerzális emelőszék párna, továbbfejlesztett gyermekbiztonsági rendszer, az ENSZ 129. számú előírása szerint jóváhagyott, I-Size kompatibilis és univerzális járműüléseken való használatra, ahogyan azt a járműgyártók a jármű használati útmutatójában feltüntetik.

2. Ha kétségei vannak, forduljon a továbbfejlesztett gyermekbiztonsági rendszer gyártójához vagy a kiskereskedőhöz.

Termék	Emelőszék
Anyag	Műanyag, fém, szövet
Szabványszám	Szabvány fenntartott
Megfelelő	Gyermek magasság 135cm-150cm (referencia kor 7-12 év)
Szerelés	Előrenéző (a gépkocsi haladás irányába)

Szerelési útmutatók

Lásd a képeket **1** - **3**

3 pontos biztonsági övvel való szereléshez

Lásd a képeket **4** - **10**

- 6** Helyezze be a vállhámcsíj elhelyező csat hálóját az alapon levő lyukba.
! Kérjük, ellenőrizze a vállheveder rögzítésének irányát, **10** hogy elkerülje a gyermek hátának sérülését, ha a vállheveder rögzítése ellentétes irányban van.
! Húzza meg a vállöv rögzítő hevedert, hogy a heveder rögzítve legyen az alapon.
- 7** Fűzze át a hevedert és a klipszet a keresztúdon, majd feszítse meg a hevedert.
- 8** Csúsztassa át a vállhámcsíjat, hogy állítson a háló hosszán.

! Helyezze a vállövön keresztül a vállöv pozicionáló kapcsába. Csúsztassa a vállöv pozicionáló kapcsot, hogy a kapcs közel legyen a gyermek vállához, **9** -1 csatolja be a jármű biztonsági övét. **9** -3

! A legbiztonságosabb beszerelés érdekében javasoljuk, hogy a vállöv elhelyezésére szolgáló klipsz a gyermek vállának legmagasabb pontjával egy magasságban legyen.

NE helyezze a gépkocsi biztonsági övét a kartámaszok fölé. A kartámaszok alatt kell áthaladni. **9** -2

Az ülésmagasító nem használható, ha a jármű biztonsági övének csatja (anya csat vége) túl hosszú ahhoz, hogy az emelőszéket biztonságosan rögzítse. **9** -4

! Helyezze az emelőszéket szilárdan az előrefelé néző, övvel/vállövvel felszerelt járműülés háttámlájához.

! Miután gyermekét ebbe az emelőszékbe ültették, a biztonsági övet helyesen kell használni, és biztosítani kell, hogy az övpántot alacsonyan viselje, hogy a medence szilárdan rögzüljön. **9**

! Az emelőszéket a járműhöz rögzítő hevedereknek feszesnek kell lenniük, a gyermeket rögzítő hevedereket a gyermek testéhez kell igazítani, és a hevedereket nem szabad megcsavarni.

Gyerek az ülésen hátulnézet. **10**

! A vállöv rögzítő kapcsának az alap vízszintes rúdján keresztül kell áthatolnia, amely a jármű vállövének a gyermekemen keresztben elhelyezkedő helyétől a legtávolabb van.

! Kérjük, ha nem használja, tárolja a vállcsíj rögzítő klipszet az alap alján.

Pohártartók használata

Lásd a képet **11**

A puha belsők eltávolítása

Lásd a képet **12**

Gondozás és karbantartás

Kérjük mossa a puha belsőt és a belső bélést hideg vízzel 30°C alatt.

Ne vasalja a puha belsőt.

Ne fehéritse vagy ne tisztítsa a puha belsőt.

Ne használjon hígítás nélküli semleges mosószereket, benzint vagy más szerves oldószert az emelőszék mosására. Ezek károsíthatják az emelőszéket.

Szárításhoz ne csavarja nagy erővel a puha belsőt és a belső bélés. Ráncos maradhat a puha belső és a belső bélés. Kérjük akassza fel száradni a puha belsőt és a belső bélést az árnyékba.

Amennyiben hosszú ideig nem használja az emelőszéket, kérjük vegye ki a gépkocsiból. Tegye az emelőszéket hűvös, száraz helyre, ahol a gyermek nem érheti el.

gracobaby.eu

www.gracobaby.pl

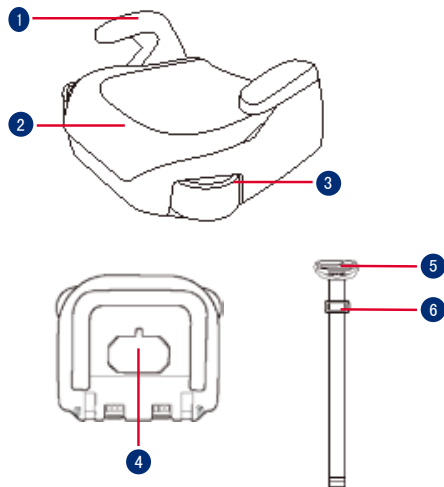

- 1 Cotieră
- 2 Bază
- 3 Suporturi pentru sticle
- 4 Depozitare manual de instrucțiuni
- 5 Clemă de poziționare a centurii pentru umăr
- 6 Ancoră ham pentru umăr

CITIȚI ACESTE INSTRUCȚIUNI CU ATENȚIE ÎNAINTE DE UTILIZARE ȘI PĂSTRAȚI-LE PENTRU CONSULTARE ULTERIOARĂ. SIGURANȚA COPILULUI POATE FI AFECTATĂ DACĂ NU RESPECTAȚI ACESTE INSTRUCȚIUNI.

⚠️ ATENȚIE: IMPORTANT, PĂSTRAȚI PENTRU CONSULTARE ULTERIOARĂ: CITIȚI CU ATENȚIE.

NICIUN scaun nu poate garanta protecția completă împotriva rănirii în caz de accident. Cu toate acestea, utilizarea corectă a acestui scaun înălțător va reduce riscul rănirii grave sau al decesului copilului.

Întotdeauna respectați instrucțiunile de instalare, acest lucru va asigura funcționarea la un nivel optim de siguranță.

Aveți grijă ca articolele rigide și componentele din plastic ale scaunului înălțător să fie amplasate și instalate astfel încât să nu poată fi prinse de un scaun mobil sau de o ușă a vehiculului.

Pentru a utiliza acest scaun înălțător în conformitate cu ECE R129/03, copilul trebuie să îndeplinească următoarele cerințe.

Înălțimea copilului între 135cm -150 cm (vârsta: 7-12 ani). Numai cu orientare spre direcția de mers (în direcția de deplasare a vehiculului).

Scaunul înălțător trebuie înlocuit dacă a fost supus unor sarcini mari, în caz de accident sau dacă a fost abandonat. Acest scaun înălțător este destinat utilizării exclusive în mașină.

Nu faceți modificări sau adăugări la scaunul înălțător fără aprobarea autorității de omologare de tip. În caz contrar, pot apărea riscuri grave pentru siguranță.

NU folosiți scaunul dacă suprafețele sunt fierbinți de la lumina soarelui.

Nu lăsați niciodată copilul nesupravegheat în scaun sau vehicul, nici măcar câteva minute.

Orice bagaje sau alte obiecte care ar putea cauza răniri în cazul unui accident trebuie fixate corespunzător.

Scaunul înălțător nu trebuie utilizat fără componentele moi. Componentele moi nu trebuie să fie înlocuite decât cu cele recomandate de producător, deoarece componentele moi sunt parte integrantă a performanței sistemului de fixare.

Fixați întotdeauna copilul în scaunul înălțător, chiar și în călătoriile scurte, deoarece acesta este momentul în care au loc cele mai multe accidente. NU lăsați acest scaun înălțător sau alte elemente neprinse în centură sau neasigurate în vehicul. Scoateți scaunul înălțător din mașină dacă nu este folosit în mod obișnuit și păstrați-l într-un mediu uscat, protejat de soare.

Se recomandă să nu utilizați un scaun înălțător achiziționat la mâna a doua, al cărui istoric nu este cunoscut. Poate avea daune sau defecte structurale invizibile din cauza utilizării/ depozitării incorecte.

NU utilizați niciun punct de contact pentru suportul sarcinii decât cele descrise în instrucțiuni și marcate pe scaunul înălțător.

NU instalați acest scaun înălțător în următoarele condiții:

1. Scaunele vehiculului sunt orientate spre lateral sau spre spate, în raport cu direcția de rulare a vehiculului.
2. Scaunele sunt mobile în timpul instalării.

Consultați distribuitorul pentru probleme legate de întreținere, reparații și înlocuirea pieselor.

Pentru a evita arsurile, nu puneți niciodată lichide fierbinți în suporturile pentru sticle.

Informații referitoare la produs

1. Aceasta este o pernă de înălțare universală pentru sistemul de siguranță îmbunătățit pentru copii, este omologată în baza regulamentului nr. 129 pentru utilizare în poziții așezate într-un vehicul compatibil i-Size și universal, după cum este indicat de către producătorul vehiculului în manualul utilizatorului vehiculului.

2. În caz de nelămuriri, consultați fabricantul sau vânzătorul sistemului de siguranță îmbunătățit pentru copii.

Produs	Scaun înălțător
Materiale	Plastic, metal, textile
Nr. brevet	Brevet în așteptare
Potrivit pentru	Înălțimea copilului 135cm-150cm (vârsta de referință 7-12 ani)
Instalare	Orientată înainte (în direcția deplasării vehiculului)

Preocupări legate de instalare

Consultați imaginile **1** - **3**

Instalarea cu centură de siguranță în 3 puncte

Consultați imaginile **4** - **10**

- 6** Introduceți capătul chingii clemei de poziționare a centurii pentru umăr în orificiul de pe bază.
 - ! Verificați direcția ancorei hamului pentru umăr, conform **10**, pentru a evita rănirea spatelui copilului în cazul poziționării inverse a ancorei hamului pentru umăr.
 - ! Trageți de chinga de poziționare a centurii pentru umăr, pentru a fixa bine chinga de bază.
- 7** Treceți chinga și prindeți-o prin bara transversală, apoi întindeți chinga.
- 8** Glisați ancora pentru umăr pentru a regla lungimea chingii.

! Plasați centura de umăr în clipul de poziționare a centurii de umăr, glisați clema de poziționare a centurii de umăr pentru a vă asigura că aceasta este aproape de umărul copilului, **9** -1 conectați catarama centurii de siguranță a vehiculului. **9** -3

! Pentru cea mai sigură instalare, clema de poziționare a centurii de umăr trebuie să fie la nivelul punctului cel mai înalt al umărului copilului.

NU așezați centura de siguranță a vehiculului peste cotiere. Aceasta trebuie să treacă pe sub cotiere. **9** -2

Scaunul înălțător nu poate fi utilizat dacă catarama centurii de siguranță a vehiculului (capătul cataramei mamă) este prea lungă pentru a ancora fix scaunul înălțător. **9** -4

! Așezați ferm un scaun înălțător pe spătarul unui scaun orientat spre direcția de mers, echipat cu o centură de picioare/umăr.

! După ce ați pus copilul în acest scaun înălțător, centura de siguranță a vehiculului trebuie utilizată corect și trebuie să vă asigurați că orice curele abdominale sunt așezate exclusiv în poziție foarte joasă, astfel încât zona bazinului să fie fixată ferm. **9**

! Orice curele folosite pentru fixarea sistemului de siguranță în vehicul trebuie să fie bine strânse, orice curele folosite pentru fixarea copilului trebuie să fie ajustate în funcție de corpul copilului și aceste curele nu trebuie să fie răsucite.

Vedere din spate a copilului stând în scaun. **10**

! Clema de poziționare a centurii de umăr trebuie atașată pe bara orizontală a bazei în cea mai îndepărtată poziție de cea în care centura pentru umăr a vehiculului stă pe copil.

! Depozitați clema de poziționare a curelei pentru umăr în partea de jos a bazei atunci când nu o utilizați.

Folosirea suporturilor pentru pahare

Consultați imaginea 11

Demontarea părților moi

Consultați imaginea 12

Îngrijire și întreținere

Spălați componentele moi și căptușeala interioară cu apă rece, sub 30°C.

Nu călcați componentele moi.

Nu înălbiți sau nu curățați chimic componentele moi.

Nu utilizați detergenți neutri nediluțați pe bază de benzină sau alți solvenți organici pentru spălare. Aceasta poate cauza deteriorarea scaunului.

Nu răsușiți cu forță mare componentele moi și căptușeala interioară pentru a le usca. Poate lăsa cute în componentele moi și căptușeala interioară.

Lăsați componentele moi și căptușeala interioară să se usuce în aer liber, la umbră.

Îndepărtați scaunul înălțător de pe scaunul vehiculului dacă nu îl folosiți pentru o perioadă lungă de timp. Depozitați scaunul înălțător într-un loc răcoros și uscat și în care copilul nu îl poate accesa.

gracobaby.eu

www.gracobaby.pl

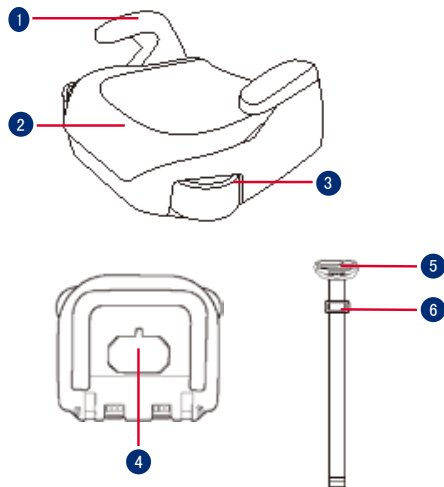

- 1 Στήριγμα χεριών
- 2 Βάση
- 3 Βάσεις ποτηριών
- 4 Αποθηκευτικός θάλαμος εγχειριδίου οδηγίων
- 5 Κλιπ τοποθέτησης ζώνης ώμου
- 6 Άγκιστρο ιμάντα ώμου

EL ΣΗΜΑΝΤΙΚΟ

ΔΙΑΒΑΣΤΕ ΠΡΟΣΕΚΤΙΚΑ ΑΥΤΕΣ ΤΙΣ ΟΔΗΓΙΕΣ ΠΡΙΝ ΑΠΟ ΤΗ ΧΡΗΣΗ ΚΑΙ ΦΥΛΑΞΤΕ ΤΙΣ ΓΙΑ ΜΕΛΛΟΝΤΙΚΗ ΧΡΗΣΗ. ΑΝ ΔΕΝ ΑΚΟΛΟΥΘΗΣΤΕ ΑΥΤΕΣ ΤΙΣ ΟΔΗΓΙΕΣ, ΕΝΔΕΧΕΤΑΙ ΝΑ ΤΘΕΙ ΣΕ ΚΙΝΔΥΝΟ Η ΑΣΦΑΛΕΙΑ ΤΟΥ ΠΑΙΔΙΟΥ ΣΑΣ.

ΠΡΟΕΙΔΟΠΟΙΗΣΗ:

ΣΗΜΑΝΤΙΚΟ, ΦΥΛΑΞΤΕ ΤΙΣ ΟΔΗΓΙΕΣ ΓΙΑ ΜΕΛΛΟΝΤΙΚΗ ΧΡΗΣΗ: ΔΙΑΒΑΣΤΕ ΠΡΟΣΕΚΤΙΚΑ.

ΚΑΝΕΝΑ Booster δεν μπορεί να εγγυηθεί πλήρη προστασία από τραυματισμούς σε περίπτωση ατυχήματος. Η ορθή ωστόσο χρήση του συγκεκριμένου booster θα μειώσει τον κίνδυνο σοβαρού τραυματισμού ή θανάτου για το παιδί σας. Ακολουθείτε πάντα σωστά τις οδηγίες εγκατάστασης, ώστε να διασφαλίζεται ότι το booster παρέχει βέλτιστο επίπεδο ασφάλειας.

Φροντίστε ώστε τα άκαμπτα αντικείμενα και τα πλαστικά μέρη του booster να τοποθετηθούν και να εγκατασταθούν με τρόπο που να μην είναι δυνατόν να παγιδευτούν από ένα κινητό κάθισμα ή την πόρτα του οχήματος.

Για να χρησιμοποιήσετε αυτό το booster σύμφωνα με τον Κανονισμό ECE R129/03, το παιδί σας πρέπει να πληροί τις ακόλουθες απαιτήσεις.

Ύψος παιδιού 135cm-150cm (ηλικία αναφοράς: 7-12 έτη). Μόνο στραμμένο προς τα εμπρός (προς την κατεύθυνση κίνησης του οχήματος).

Το booster πρέπει να αντικατασταθεί εάν υποστεί έντονη καταπόνηση σε περίπτωση ατυχήματος ή εάν πέσει κάτω. Αυτό το κάθισμα booster προορίζεται μόνο για χρήση στο αυτοκίνητο.

Μην κάνετε αλλαγές ή προσθήκες στο booster χωρίς την έγκριση της αρχής έγκρισης τύπου. Αν δεν τηρήσετε πιστά την οδηγία αυτή, ενδέχεται να προκύψουν θέματα ασφάλειας.

ΜΗΝ χρησιμοποιείτε το κάθισμα εάν οι επιφάνειες είναι πολύ ζεστές από το φως του ήλιου.

Ποτέ μην αφήνετε το παιδί στο booster χωρίς επίβλεψη, έστω και για λίγα λεπτά.

Τυχόν αποσκευές ή άλλα αντικείμενα που μπορούν να προκαλέσουν τραυματισμούς σε περίπτωση σύγκρουσης, θα πρέπει να ασφαρίζονται κατάλληλα.

Το booster δεν πρέπει να χρησιμοποιείται χωρίς τα υφασμάτινα στοιχεία.

Τα υφασμάτινα στοιχεία του booster δεν πρέπει να αντικαθίστανται από οποιαδήποτε άλλα, εκτός από εκείνα που προτείνονται από τον κατασκευαστή, καθώς τα υφασμάτινα στοιχεία αποτελούν αναπόσπαστο μέρος της απόδοσης του παιδικού καθίσματος ασφαλείας.

Ασφαλίστε πάντα το παιδί στο booster ακόμη και όταν πρόκειται για σύντομες διαδρομές, καθώς σε αυτές συμβαίνουν τα περισσότερα ατυχήματα. ΜΗΝ αφήνετε αυτό το booster ή άλλα αντικείμενα μη ασφαλισμένα στο όχημά σας. Αφαιρείτε το κάθισμα booster από το αυτοκίνητο εάν δεν χρησιμοποιείται τακτικά και φυλάσσετε σε ξηρό, προστατευμένο από τον ήλιο περιβάλλον.

Συνιστάται να μην χρησιμοποιείτε μεταχειρισμένο κάθισμα booster του οποίου το ιστορικό δεν είναι γνωστό. Μπορεί να έχει υποστεί μη ορατές δομικές βλάβες ή ελαττώματα λόγω λανθασμένης χρήσης/αποθήκευσης.

ΜΗ χρησιμοποιείτε οποιαδήποτε σημεία επαφής που φέρουν φορτίο εκτός αυτών που περιγράφονται στις οδηγίες και επισημαίνονται στο booster.

ΜΗΝ εγκαθιστάτε το booster υπό τις ακόλουθες συνθήκες:

1. Καθίσματα αυτοκινήτου με πλαινή ή οπίσθια κατεύθυνση ως προς την κατεύθυνση κίνησης του οχήματος.
2. Καθίσματα αυτοκινήτου που μετακινούνται κατά την εγκατάσταση.

Συμβουλευτείτε το κατάστημα πώλησης για ζητήματα που αφορούν τη συντήρηση την επισκευή και την αντικατάσταση εξαρτημάτων.

Για να αποφύγετε εγκαύματα, μην βάζετε ποτέ ζεστά υγρά στη βάση ποτηριού του booster.

Πληροφορίες προϊόντος

1. Πρόκειται για ένα ενισχυμένο παιδικό κάθισμα ασφαλείας τύπου Booster. Έχει εγκριθεί σύμφωνα με τον Κανονισμό UN 129, για χρήση σε θέσεις καθίσματος οχημάτων συμβατές με i-Size, όπως υποδηλώνεται από τους κατασκευαστές του οχήματος στο εγχειρίδιο χρήστη του οχήματος.
2. Σε περίπτωση αμφιβολίας, συμβουλευτείτε τον κατασκευαστή του παιδικού καθίσματος ασφαλείας ή τον λιανοπωλητή.

Προϊόν	Κάθισμα Booster
Υλικά	Πλαστικά, μέταλλο, υφάσματα
Αριθμός ευρεσιτεχνίας	Διπλώματα ευρεσιτεχνίας σε εκκρεμότητα
Κατάλληλο για	Ύψος παιδιού 135cm-150cm (Ηλικία αναφοράς 7-12 έτη)
Εγκατάσταση	Κατεύθυνση προς τα εμπρός (κατεύθυνση κίνησης του οχήματος)

Σημεία προσοχής κατά την εγκατάσταση

Δείτε τις εικόνες **1** - **3**

Εγκατάσταση με ζώνη 3 σημείων

Δείτε τις εικόνες **4** - **10**

- 6** Περάστε το άκρο της ζώνης ώμου με το κλιπ τοποθέτησης ζώνης ώμου στην οπή στη βάση.
! Ελέγξτε την κατεύθυνση του άγκιστρου του ιμάντα ώμου όπως φαίνεται στην εικόνα **10** για να αποφύγετε τυχόν τραυματισμό της πλάτης του παιδιού σε περίπτωση που το άγκιστρο του ιμάντα ώμου είναι στην αντίθετη κατεύθυνση.

! Τραβήξτε ελαφρά τον ιμάντα με το κλιπ τοποθέτησης της ζώνης ώμου για να βεβαιωθείτε ότι ο ιμάντας έχει στερεωθεί στη βάση.

7 Περάστε τον ιμάντα και το κλιπ μέσα από την εγκάρσια ράβδο και, στη συνέχεια, τεντώστε τον ιμάντα.

8 Σύρετε το άγκιστρο του ιμάντα ώμου για να ρυθμίσετε το μήκος του ιμάντα.

! Περάστε τη ζώνη ασφαλείας ώμου μέσα από το κλιπ τοποθέτησης ζώνης ώμου, σύρετε το κλιπ τοποθέτησης ζώνης ώμου για να βεβαιωθείτε ότι το κλιπ βρίσκεται κοντά στον ώμο του παιδιού, **9** -1 και κουμπώστε τη ζώνη ασφαλείας του οχήματος. **9** -3

! Για να επιτευχθεί η ασφαλέστερη εγκατάσταση, συνιστάται το κλιπ τοποθέτησης ζώνης ώμου να βρίσκεται στο ίδιο επίπεδο με το υψηλότερο σημείο του ώμου του παιδιού.

ΜΗΝ τοποθετείτε τη ζώνη ασφαλείας του οχήματος πάνω από τα στηρίγματα βραχιόνων. Πρέπει να περάσει κάτω από τα στηρίγματα βραχιόνων. **9** -2

Το κάθισμα booster δεν μπορεί να χρησιμοποιηθεί εάν η πόρπη της ζώνης ασφαλείας του οχήματος (θηλυκό άκρο πόρπης) είναι πάρα πολύ μακριά για να συγκρατήσει με ασφάλεια το κάθισμα booster. **9** -4

! Τοποθετήστε το booster σταθερά στην πλάτη του καθίσματος ενός οχήματος που διαθέτει ζώνη μέσης/ώμου.

! Κατά τη χρήση του συγκεκριμένου booster, η ζώνη ασφαλείας πρέπει να χρησιμοποιείται σωστά και να διασφαλίζεται ότι οι ιμάντες μέσης περνούν χαμηλά, έτσι ώστε η λεκάνη να συγκρατείται σταθερά. **9**

! Οι ιμάντες που συγκρατούν το booster στο όχημα πρέπει να είναι σφιχτοί, ενώ οι ιμάντες που συγκρατούν το παιδί πρέπει να προσαρμόζονται στο σώμα του παιδιού και δεν πρέπει να συστρέφονται.

Πίσω όψη παιδιού καθισμένου στο κάθισμα. **10**

! Το κλιπ τοποθέτησης της ζώνης ώμου πρέπει να τοποθετηθεί στην οριζόντια ράβδο της βάσης που βρίσκεται μακρύτερα από το σημείο που η ζώνη ώμου του οχήματος περνά διαγώνια από τον κορμό του παιδιού.

! Φυλάξτε το κλιπ τοποθέτησης ζώνης ώμου στο κάτω μέρος της βάσης όταν δεν το χρησιμοποιείτε.

Χρήση βάσης ποτηριού

Δείτε την εικόνα **11**

Αφαίρεση υφασμάτων στοιχείων

Δείτε την εικόνα **12**

Φροντίδα και συντήρηση

Πλύνετε τα υφασμάτινα στοιχεία και την εσωτερική επένδυση με κρύο νερό, σε θερμοκρασία κάτω των 30°C.

Μη σιδερώνετε τα υφασμάτινα στοιχεία.

Μη χρησιμοποιείτε λευκαντικό ή υποβάλετε σε στεγνό καθάρισμα τα υφασμάτινα στοιχεία.

Μη χρησιμοποιείτε αδιάλυτο ουδέτερο απορρυπαντικό, βενζίνη ή άλλο οργανικό διαλύτη για να πλύνετε το booster. Ενδέχεται να προκαλέσουν φθορά στο booster.

Μη στύβετε υπερβολικά τα υφασμάτινα στοιχεία και την εσωτερική επένδυση για να στεγνώσουν. Αυτό ενδέχεται να δημιουργήσει ζάρες στα υφασμάτινα στοιχεία και την εσωτερική επένδυση.

Κρεμάστε τα υφασμάτινα στοιχεία και την εσωτερική επένδυση για να στεγνώσουν σε ίσκιο.

Αφαιρέστε το booster από το κάθισμα του οχήματος αν δεν πρόκειται να χρησιμοποιηθεί για μεγάλο χρονικό διάστημα. Τοποθετήστε το booster σε δροσερό, ξηρό χώρο και σε σημείο, στο οποίο δεν έχει πρόσβαση το παιδί σας.

gracobaby.eu

www.gracobaby.pl

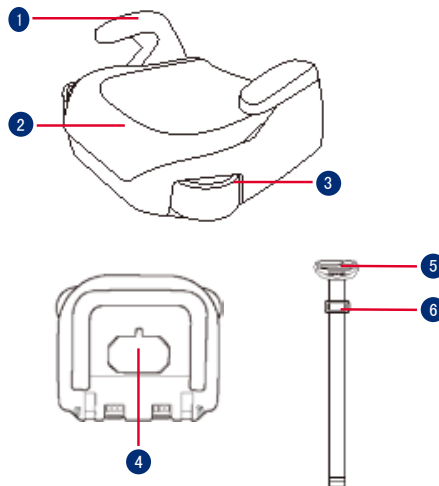

- 1 Koltçak
- 2 Taban
- 3 Bardak Tutucuları
- 4 Kullanım Kılavuzu Saklama Bölmesi
- 5 Omuz kemeri konumlandırma klipsi
- 6 Omuz kayışı tutturma noktası

ÜRÜNÜ KULLANMADAN ÖNCE BU TALİMATLARI DİKKATLİCE OKUYUN VE İLERİDE BAŞVURMAK İÇİN SAKLAYIN. BU TALİMATLARA UYMAMANIZ HALİNDE ÇOCUĞUNUZUN GÜVENLİĞİ ETKİLENEBİLİR.



UYARI:
ÖNEMLİ, İLERİDE BAŞVURMAK İÇİN SAKLAYIN:
DİKKATLİCE OKUYUN.

Hiçbir yükseltici kaza hâlinde tam koruma garanti edemez. Ancak bu yükselticinin doğru kullanılması, çocuğunuzun ciddi yaralanma veya ölüm riskini azaltacaktır.

Kurulum talimatlarını daima doğru bir şekilde takip etmeye özen gösterin; bu, yükselticinin optimum güvenlik seviyesinde çalışmasını sağlar.

Yükselticinin sert ve plastik parçalarının, hareketli bir koltuğu veya aracın bir kapısına sıkışmayacak şekilde yerleştirilip monte edilmeleri gerektiğine dikkat edin.

ECE R129/03 yönetmeliğine göre bu yükselticiyi kullanmak için, çocuğunuzun aşağıdaki gereklilikleri karşılaması gerekir.

Çocuğun boyu 135cm-150cm (referans yaş: 7-12 yaş).

Yalnızca ileriye dönük (aracın hareket yönünde).

Yükseltici koltuk, bir kaza durumunda ağır yüklere maruz kalırsa veya düşerse değiştirilmelidir.

Bu yükseltici, yalnız arabada kullanılmak üzere tasarlanmıştır.

Tür onay yetkili kuruluşunun onayı olmadan yükseltici koltukta herhangi bir değişiklik veya ekleme yapmayın. Bu, ciddi güvenlik sorunlarına neden olabilir.

Yüzeyler güneş nedeniyle çok fazla ısınmışsa koltuğu KULLANMAYIN.

Çocuğu, bir kaç dakika için bile olsa, yükseltici koltukta veya araçta gözetimsiz bırakmayın.

Çarpışma durumunda yaralanmalara neden olabilecek herhangi bir bavul veya diğer nesnelere uygun biçimde sabitlenmelidir.

Yükseltici, tekstil malzemeler olmadan kullanılmamalıdır.

Koltuk performansının önemli bir parçasını oluşturdıklarından, yükselticinin tekstil malzemeleri üretici firmanın önerdiğinin dışındakilerle değiştirilmemelidir.

Çocuğu, çoğu kazanın meydana geldiği kısa gezilerde bile mutlaka yükselticiye sabitleyin. Bu yükselticiyi veya diğer öğeleri aracınızda kemersiz veya sabitlenmemiş bir halde bırakmayın. Düzenli kullanılmadığı zamanlarda yükseltici koltuğu araçtan çıkarın ve kuru, güneşten korunan bir ortamda saklayın.

Geçmiş bilinmeyen ikinci el bir yükseltici koltuk kullanmanız önerilmez. Yanlış kullanım/saklama nedeniyle görünmeyen yapısal hasarlar veya kusurlar içerebilir.

Yükselticide işaretlenen ve talimatlarda belirtilenlerin dışında herhangi bir yük karşılama temas noktasını KULLANMAYIN.

Aşağıdaki koşullarda bu yükselticiyi KURMAYIN:

1. Aracın gidiş yönüne göre yanlara veya arkaya dönük araç koltukları.
 2. Kurulum sırasında hareket eden araç koltukları.
- Bakım onarımı ve parça değişimi ile ilgili sorunlar için satıcıya danışın.

Yanıkları önlemek için yükselticinizin bardaklıklarına asla sıcak sıvılar koymayın.

Ürün Bilgisi

1. Bu, Evrensel yükseltici minderli Gelişmiş Çocuk Koltuğu Sistemidir. 129 numaralı BM Yönetmeliğine göre, aracın kullanım kılavuzunda araç üreticisi tarafından belirtilen i-Size uyumlu ve evrensel araç koltuğu konumlarında kullanım için onaylanmıştır.

2. Şüpheli durumda Geliştirilmiş Çocuk Koltuğu Sisteminin üreticisine veya bayisine danışın.

Ürün	Yükseltici koltuğu
Malzemeler	Plastik, Metal, Kumaş
Patent No.	Patentler beklemededir
Kimler için:	Boyu 135cm-150cm (Referans yaş 7-12) arası çocuklar.
Kurulum	İleriye dönük (araç seyahat yönü)

Kurulumla İlgili Dikkat Edilecek Hususlar

Bkz. resim 1 - 3

3 noktalı kayışla kurulum

Bkz. resim 4 - 10

- 6 Omuz kemeri konumlandırma klipsinin ucunu tabandaki deliğe sokun.
! Omuz kemeri bağlantısı ters yöndeysse, 10 çocuğun sırtını incitmek için lütfen omuz kemeri bağlantısını yönünü kontrol edin.
! Aşın tabana sabitlendiğinden emin olmak için, omuz kemeri konumlandırma klipsi şeridini çekin.
- 7 Dokuma şeridi ve klipsi çapraz çubuktan geçirin, ardından dokuma şeridi gerin.
- 8 Kayış uzunluğunu ayarlamak için yan omuz kemeri ankrajını kaydırın.

- ! Omuz kemerinden geçirip omuz kemeri konumlandırma klipsine yerleştirin. Klipsin çocuğun omzuna yakın olduğundan emin olmak için, 9 -1 omuz kemeri konumlandırma klipsini kaydırın, araç emniyet kemerini bağlayın. 9 -3
- ! En güvenli kurulumu elde etmek için, omuz kemeri konumlandırma klipsinin çocuğun omzunun en yüksek noktasıyla aynı seviyede olmasını öneriyoruz.

Araç emniyet kemerini kolçakların üzerinde konumlandırmayın. Kolçakların altından geçmelidir. 9 -2 Yükseltici, araç emniyet kemeri tokası (dişi toka ucu) yükselticiyi güvenli biçimde tutturmak için çok uzunsa, kullanılamaz. 9 -4

- ! Yükselticiyi, kucak/omuz kemeriyle donatılmış öne bakan araç koltuğunun arkasına karşı sıkıca yerleştirin.
- ! Çocuğunuz bu yükselticiye yerleştirildikten sonra, güvenlik kemeri doğru kullanılmalıdır ve herhangi bir kucak kemeri altına olduğundan emin olun; böylece leğen kemiğine tam olarak oturmalıdır. 9
- ! Yükselticiyi araca sabitleyen kayış sıkı olmalı, çocuğu sabitleyen kayışlar çocuğun vücuduna ayarlanmalı ve kayışlar bükülmemelidir.

Koltukta oturan çocuğun arkadan görünüşü. 10

- ! Omuz kemeri konumlandırma klipsi, araç omuz kemerinin çocuk boyunca ilerlediği konumdan en uzaktaki taban yatay çubuğu boyunca geçmelidir.
- ! Lütfen kullanmadığımızda omuz kemeri konumlandırma klipsini tabanın altında saklayın.

Bardaklık Kullanımı

Bkz. resim 11

Tekstil Malzemelerini Ayırma

Bkz. resim 12

Bakım ve Koruma

Lütfen yumuşak eşyaları ve iç ped kısmını 30°C'nin altındaki soğuk su ile yıkayın.

Tekstil malzemeleri ütölemeyin.

Tekstil malzemelerinde ağartıcı kullanmayın veya kuru temizlemeye vermeyin.

Yükselticiyi yıkamak için sulandırılmayan nötr deterjan benzin veya diğer organik çözücüyü kullanmayın. Bu işlem yükselticiye zarar verebilir.

Büyük bir güç kullanarak kurutmak için yumuşak eşyaları ve iç pedi bükmeyin. Tekstil malzemelerde ve iç pedde kırışıklık bırakabilir.

Lütfen yumuşak eşyaları ve iç pedi gölgede asarak kurutun. Uzun süre kullanılmayacaksa lütfen yükselticiyi aracın koltuğundan çıkarın. Yükselticiyi serin, kuru bir yerde ve çocukların erişemeyeceği bir yerde saklayın.

gracobaby.eu

www.gracobaby.pl

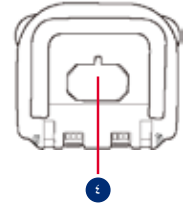
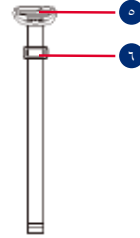
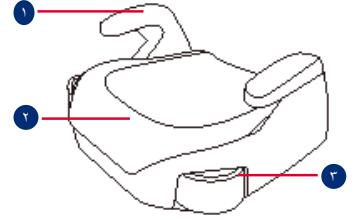

- 1 مسند الذراع
- 2 القاعدة
- 3 حوامل الأكواب
- 4 تخزين دليل التعليمات
- 5 مشبك تثبيت حزام الكتف
- 6 مثبت مجموعة أحزمة الكتف

احرص على قراءة هذه التعليمات بعناية قبل استخدام المنتج وقم بالاحتفاظ بها للرجوع إليها في المستقبل. قد يؤثر عدم اتباع هذه التعليمات على سلامة طفلك.



تحذير:

هام: احتفظ بهذا الدليل للرجوع إليه في المستقبل: اقرأه بعناية

ليس هناك أي مقعد داعم يضمن الحماية الكاملة عند وقوع حادث. ومع ذلك، فإن الاستخدام الجيد لهذا المقعد الداعم من شأنه الحد من خطر تعرض الطفل لإصابة خطيرة أو الوفاة.

توخّ العناية دائماً لاتباع تعليمات التركيب بشكل صحيح؛ فهذا من شأنه ضمان أداء المقعد الداعم بمستوى أمثل للسلامة.

توخّ العناية لوضع العناصر الصلبة والأجزاء البلاستيكية وتركيبها في المقعد الداعم بحيث لا تكون عرضة للاحتجاز في مقعد متحرك أو في باب السيارة. لاستخدام هذا المقعد الداعم وفقاً للوحة ECE R129/03 الصادرة عن اللجنة الاقتصادية لأوروبا، يجب أن يستوفي طفلك الشروط التالية:

طول الطفل من ١٣٥ إلى ١٥٠ سم (السن المرجعية: من ٧ إلى ١٢ سنة).
المواجهة للأمام فقط (في اتجاه سير السيارة).

ينبغي استبدال المقعد الداعم إذا تعرّض لأحمال ثقيلة في حالة وقوع حادث أو إذا سقط.

هذا المقعد الداعم غير مصمم إلا للاستخدام في سيارة.

تجنب إجراء أي تعديلات أو إضافات على المقعد الداعم دون موافقة من هيئة الموافقة المختصة. وإلا، فقد تحدث مشاكل في الأمان.

لا تستخدم المقعد إذا كانت الأسطح ساخنة للغاية بسبب أشعة الشمس.

لا تترك الطفل أبداً دون مراقبة في المقعد الداعم أو السيارة، حتى ولو ليضع دقائق.

يجب إحكام تثبيت أي أمتعة أو أي أشياء أخرى قد تحدث إصابات في حالة حدوث تصادم.

يحظر استخدام المقعد الداعم بدون القطع اللينة.

يتعين عدم إزالة القطع اللينة في المقعد الداعم واستخدام أي أشياء أخرى غير الموصى بها من قبل المُصنِّع؛ إذ تُشكّل القطع اللينة جزءاً لا يتجزأ من أداء المقعد الداعم.

احرص دائماً على إحكام تثبيت الطفل في المقعد الداعم، حتى أثناء الرحلات القصيرة، حيث إنها تشهد وقوع معظم الحوادث. لا تترك هذا المقعد الداعم أو عناصر أخرى غير مثبتة بأحزمة أو غير مربوطة بإحكام في السيارة. أخرج المقعد الداعم من السيارة إذا لم يُستخدم بانتظام وخرّنه في بيئة جافة ومحمية من الشمس.

يوصى بعدم استخدام مقعد داعم مستعمل مجهول الهوية؛ فقد يشتمل على أضرار أو عيوب هيكلية غير مرئية بسبب الاستعمال أو التخزين غير السليم. تجنب استخدام أي نقاط اتصال تتمتع بقدرة تحمل بخلاف تلك الواردة في التعليمات والمحددة على المقعد الداعم.

لا تتركّب هذا المقعد الداعم في الحالات التالية:

١- اتجاه مقاعد السيارة ناحية الأجناب أو الخلف وفقاً لاتجاه سير السيارة.

٢- مقاعد السيارات القابلة للحركة أثناء التركيب.

استشر بائع التجزئة بشأن المشكلات المتعلقة بالصيانة والإصلاح وقطع الغيار. لتجنب حدوث حروق، لا تضع سوائل أبداً في حوامل الأكواب بالمقعد الداعم.

معلومات المنتج

- ١- هذا نظام عام مطوّر لتقييد حركة الطفل ومزوّد بوسادة مقعد داعم ومعتمد وفقاً لللائحة الأمم المتحدة رقم ١٢٩ للاستخدام في وضعيات مقاعد السيارة المتوافقة مع الفئة i-Size كما هو موضح من قبيل مصنّعي السيارات في دليل استخدام السيارة.
- ٢- إذا سارك شك، فاستشر مصنّع النظام المطوّر لتقييد حركة الطفل أو الموزّع.

المنتج

مقعد داعم للطفل

مواد الصنع

بلاستيك، معدن، قماش

رقم براءة الاختراع

براءات الاختراع المنتظرة

مواصفات الطفل

الطول من ١٣٥ إلى ١٥٠ سم (السن المرجعية من ٧ إلى ١٢ سنة)

التركيب

المواجهة للأمام (في اتجاه سير السيارة)

تنبيهات بشأن التركيب

راجع الصور ١ - ٣

التركيب باستخدام حزام مزود بثلاث نقاط تثبيت

راجع الصور ٤ - ١٠

- ٦ أدخل طرف شريط مشبك تثبيت حزام الكتف في الفتحة الموجودة بالقاعدة.
- ٦ يرجى التحقق من اتجاه مثبت مجموعة أحزمة الكتف كما في ١٠ لتجنب إيذاء ظهر الطفل إذا وُضع مثبت مجموعة أحزمة الكتف في الاتجاه المعاكس.
- ٦ اسحب شريط مشبك تثبيت حزام الكتف للتأكد من تثبيت الشريط في القاعدة.
- ٧ مرر شريط الربط والمشبك عبر القضيب المستعرض، ثم شد الشريط.
- ٨ حرّك مثبت مجموعة أحزمة الكتف لضبط طول الشريط.

! ضع حزام الكتف في مشبك تثبيت حزام الكتف، وحرّك مشبك تثبيت

حزام الكتف للتأكد من وجود المشبك بالقرب من كتف الطفل، ٩ - ١

ثم ثبت حزام أمان السيارة. ٩ - ٣

! لضمان التركيب الأكثر أماناً وسلامة، نقترح أن يكون مشبك تثبيت

حزام الكتف متسويًا مع أعلى نقطة في كتف الطفل.

تجنب وضع حزام السيارة أعلى مساند الأذرع، حيث يجب تمريره أسفل هذه

المساند. ٩ - ٢

لا يمكن استخدام المقعد الداعم إذا كان إبزيم حزام أمان السيارة (طرف

الإبزيم الأثني) طويل للغاية لتثبيت المقعد الداعم بأمان. ٩ - ٤

! ضع المقعد الداعم بإحكام قبالة مقعد سيارة مواجه للأمام ومزوّد بحزام
فخذ/كتف.

! بعد وضع طفلك في المقعد الداعم، يجب استخدام حزام أمان مقعد

السيارة بشكل صحيح والتأكد من وضع أي حزام فخذ علي مستوى

منخفض بحيث يتم تثبيت منطقة الحوض بإحكام. ٩

! ينبغي إحكام ربط أي أحزمة تثبت المقعد الداعم في السيارة، وينبغي

ضبط أي أحزمة تقيّد حركة الطفل حسب جسم الطفل، وينبغي ألا تكون

الأحزمة ملتوية.

منظر خلفي لطفل جالس في المقعد ١٠

! يجب تمرير مشبك تثبيت حزام الكتف عبر القضيب الأفقي للقاعدة عند

أبعد موضع عن نقطة مرور حزام الكتف عبر الطفل.

! يرجى تخزين مشبك تثبيت حزام الكتف في الجانب السفلي من القاعدة

عند عدم استخدامه.

استخدام حوامل الأكواب

راجع الصور ١١

فك الأجزاء اللينة

راجع الصور ١٢

العناية والصيانة

الرجاء غسل القطع اللينة والبطانة الداخلية بماء بارد بدرجة حرارة أقل من ٣٠ درجة. تجنب كي القطع اللينة.

لا تستخدم مادة تبييض أثناء غسل القطع اللينة، وتجنب التنظيف الجاف. لا تستخدم منظفات محايدة غير مخففة أو بنزينا أو مذيبات عضوية أخرى لتنظيف المقعد الداعم؛ فقد يتسبب ذلك في تلف المقعد الداعم.

تجنب عصر القطع اللينة والبطانة الداخلية لتجفيفهما بقوة مفرطة. فقد يؤدي ذلك إلى ترك تجاعيد في البطانة الداخلية والقطع اللينة.

الرجاء تجفيف القطع اللينة والبطانة الداخلية بتعليقهما في الظل.

الرجاء فك المقعد الداعم من مقعد السيارة وإخراجه منها إذا كنت تنوي عدم استخدامه لمدة طويلة. ضع المقعد الداعم في مكان بارد وجاف وبعيداً عن متناول الأطفال.

gracobaby.eu
www.gracobaby.pl



Allison Baby UK Ltd

Venture Point, Towers Business Park Rugeley,
Staffordshire, WS15 1UZ

NUNA International B.V.

Van der Valk Boumanweg 178 C,
2352 JD Leiderdorp, The Netherlands

Customer Service

gracobaby.eu
www.gracobaby.pl